

一般社団法人 尾道青年会議所

2021年度 第12回 理事会



日時：2021年12月6日（月）19：00～

場所：尾道国際ホテル

第12回 理事会

資料一覧

[議事次第]

1. 第12回 理事会

[理事長報告]

[事務局連絡]

[資料]

| | |
|--|--------|
| 1. 会員拡大の調査・研究・実践 事業報告(案) 決算(案) | 1-1~12 |
| 2. 夏期講習 事業報告(案) 決算(案) | 2-1~22 |
| 3. 10月例会 事業報告(案) 決算(案) | 3-1~8 |
| 4. 活気溢れるまちづくり事業の調査・研究・実践 事業報告(案) 決算(案) | 4-1~7 |
| 5. 災害に強いまちづくり事業の調査・研究・実践 事業報告(案) 決算(案) | 5-1~20 |
| 6. 次代に繋げる組織づくり事業の調査・研究・実践 事業計画(案) 修正予算(案) | 6-1~21 |
| 7. 次代に繋げる組織づくり事業の調査・研究・実践 事業報告(案) 決算(案) | 7-1~51 |
| 8. 次世代育成事業の調査・研究・実践 事業報告(案) 決算(案) | 8-1~38 |
| 9. 卒業例会 事業計画(案) 予算(案) | 9-1~35 |
| 10. 一般社団法人 尾道青年会議所 2022年度 役員承認 | 10-1~8 |
| 11. 一般社団法人 尾道青年会議所 2022年度 委員会事業計画(案) 並びに予算(案) | 11-1~6 |
| 12. 一般社団法人 尾道青年会議所 2022年度 一般収支予算(案) | 12-1~6 |
| 13. 一般社団法人 尾道青年会議所 2022年度 特別会員への入会(案) | 13-1~2 |
| 14. 例会・総会の設営及び運営【1月例会開始時間の変更】事業計画(案) | 14-1~3 |
| 15. 新年例会 事業計画(案) | 15-1~4 |

一般社団法人尾道青年会議所

2021年度 第12回理事会

日時：2021年12月6日（月）19：00～

場所：尾道国際ホテル

次 第

1. 開 会
2. 点 鐘
3. J C I クリード唱和
4. J C I ミッション並びに J C I ビジョン唱和
5. J C 宣言文朗読並びに綱領唱和
6. 出席者の確認
7. 配布資料の確認
8. 議事録署名人並びに議事録作成者の指名
9. 議題の確認
10. 理事長挨拶
11. 直前理事長挨拶
12. 理事長報告
13. 委員会報告
14. 審議事項
 - 第 1号議案 会員拡大の調査・研究・実践 事業報告（案）決算（案）に関する件
 - 第 2号議案 夏期講習 事業報告（案）決算（案）に関する件
 - 第 3号議案 10月例会 事業報告（案）決算（案）に関する件
 - 第 4号議案 活気溢れるまちづくり事業の調査・研究・実践 事業報告(案)決算(案)に関する件
 - 第 5号議案 災害に強いまちづくり事業の調査・研究・実践 事業報告(案)決算(案)に関する件
 - 第 6号議案 次代に繋げる組織づくり事業の調査・研究・実践 事業計画(案)修正予算(案)に関する件
 - 第 7号議案 次代に繋げる組織づくり事業の調査・研究・実践 事業報告(案)決算(案)に関する件
 - 第 8号議案 次世代育成事業の調査・研究・実践 事業報告（案）決算（案）に関する件
 - 第 9号議案 卒業例会 事業計画（案）予算（案）に関する件
 - 第10号議案 一般社団法人 尾道青年会議所 2022年度 役員承認に関する件
 - 第11号議案 一般社団法人 尾道青年会議所 2022年度 委員会事業計画(案)並びに予算(案)に関する件

- 第12号議案 一般社団法人 尾道青年会議所 2022年度 一般収支予算（案）に関する件
- 第13号議案 一般社団法人 尾道青年会議所 2022年度 特別会員への入会（案）に関する件
- 第14号議案 例会・総会の設営及び運営【1月例会開始時間の変更】事業計画（案）に関する件
- 第15号議案 新年例会 事業計画（案）に関する件
- 第16号議案 その他

- 15. 協議事項
- 16. 報告依頼事項
- 17. 連絡事項
- 18. 監事講評
- 19. 次回開催日の確認
- 20. 点 鐘
- 21. 閉 会

理事長報告

| | | |
|------------|-------------------|-------------------|
| 11月 8日 (月) | 第11回理事会 | 於：尾道国際ホテル |
| 11月16日 (木) | 11月例会 | 於：WEB |
| 11月23日 (火) | 会員会議所会議 | 於：グランラセーレ東広島 |
| 11月26日 (金) | 第11回正副理事長会議 | 於：事務局 |
| 11月27日 (土) | 秋季ゴルフ大会 (追い出しコンペ) | 於：尾道うずしおカントリークラブ |
| 11月30日 (火) | 特別合同委員会 | 於：尾道市役所2階 多目的スペース |
| 12月 3日 (金) | シニアクラブ総会 | 於：西山別館 |
| 12月 5日 (日) | クリスマス会 | 於：グリーンヒルホテル尾道 |
| 12月 6日 (月) | 第12回理事会 | 於：尾道国際ホテル |

事務局連絡

| | | |
|-------------------------|-------------|-----------|
| 12月15日 (水) | 卒業例会 | 於：尾道国際ホテル |
| 12月27日 (月) | 第12回正副理事長会議 | 於：事務局 |
| 上程締切 12月20日 (月) 17:00まで | | |

委員会報告

期間 2021年11月6日～2021年12月2日

| 委員会名 | 日時 | 場所 | 議題 |
|-----------|--------|-------------|---------------|
| 未来ビジョン委員会 | 11月6日 | かもめや | 事業報告について |
| | 11月10日 | とりのいっとく | 事業報告について |
| | | | |
| | | | |
| | | | |
| 社会開発委員会 | 11月9日 | 福岡 | 本事業について |
| | 11月16日 | しんでん | 本事業について |
| | 11月18日 | しんでん | 本事業について |
| | 11月19日 | しんでん | 本事業について |
| | | | |
| 地域教育実践委員会 | 11月12日 | 啓文社 | 本事業について |
| | 11月15日 | 尾道造船 | 本事業について |
| | 11月15日 | 佐藤工務店 | 本事業について |
| | 11月15日 | ひまわり認定こども園 | 本事業について |
| | | | |
| 組織活性化委員会 | 11月8日 | びんご運動公園 | お礼まわり、パネル回収 |
| | 11月9日 | 尾道市内 | お礼回り |
| | 11月10日 | 尾道市内 | お礼回り、ポスター回収 |
| | 11月11日 | OB企業 | お礼回り |
| | 11月12日 | OB企業 | お礼回り |
| | 11月16日 | OB企業 | 本事業について |
| | 11月17日 | OB企業 | お礼回り |
| | 11月18日 | OB企業 | お礼回り |
| 拡大研修委員会 | 11月11日 | 事務局 | 11月例会について |
| | 11月12日 | オンライン | 11月例会について |
| | 11月22日 | グリーンヒルホテル尾道 | クリスマス会について |
| | 11月29日 | ドンキホーテ | クリスマス会について |
| | 12月1日 | 事務局 | クリスマス会について |
| | | | |
| 総務広報委員会 | 11月12日 | 事務局 | 卒業例会について |
| | 11月25日 | 事務局 | 卒業例会について |
| | 12月2日 | 尾道国際ホテル | 卒業例会についてリハーサル |
| | | | |

一般社団法人 尾道青年会議所 事業報告（案）決算（案）

審議事項

委員会名：拡大研修委員会

委員長名：吉田 嵩正

(1) 議案名 会員拡大の調査・研究・実践 事業報告（案）決算（案）に関する件

(2) 事業名 拡大会議 テーマ「集まれ尾道JC！全集中で挑む拡大活動！」

(3) 事業実施に至る背景

全国的に会員数減少の勢いが止まらず、大きな問題とされています。尾道青年会議所も同様ですが、2021年度含め3年間で卒業予定者が36名と在籍会員の半数を超える状況にあります。

(4) 事業目的（趣旨）

a.（対外）

b.（対内）全員が拡大目標達成を目指し、拡大活動に関われる環境作りと情報共有を徹底して行うことでより多くの会員獲得を目的とします。

(5) 実施日時 2021年 2月 3日（水）～ 7月 2日（金）

(6) 場 所 ベイタウン尾道

(7) 参加人員 内部 65名 外部 名 計 65名

（内部内訳：）

(8) 外部協力者

(9) 事業の目的は達したか？

本年度は「全体拡大」と「拡大活動の情報共有」に重点を置いて拡大活動に取り組みました。目標には及びませんでしたが、一度でもメンバーが拡大活動に関わった割合が前年度33%に対し、本年度は66%と大きく改善することができました。メンバーが拡大状況を把握し、目標に向けて取り組む環境を作れたと考えます。

昨年以上に新型コロナウイルスが猛威を振るい、拡大活動にも大きな影響を及ぼしましたが、仮入会期限を延長するなどの配慮をして頂き、6名の新入会員を迎えることができました。また、次年度入会予定者を2名引き継いでおります。よって本目的は達成されたと考えます。

(10) 実施上の問題点

本年度は、新型コロナウイルスの影響により会自体の活動が止まることもあり、拡大活動にも大きな影響を及ぼしました。イベントや事業が中止となり、現役メンバーとの交流機会が例年より少なく、異業種交流会は実施できませんでした。また、例年では拡大対象者と飲みながら入会を促しておりましたが、本年度は喫茶店や会社での面談が中心となりました。現段階では新型コロナウイルスは減少傾向にありますが、来年度は拡大活動が難しい状況を想定した対応策を考えておく必要

があります。11月例会では「オンラインコミュニケーション」を題材として、メールでのポスティングやZOOMでの面談などの「オンライン」の活用を提案させて頂きました。既存の拡大手法に満足せず、アップデートしていく姿勢が重要です。

また、拡大レースでは昨年と同じ配点にしていたのですが、本年度は拡大活動に多数のメンバーに関わって頂いたことでバランスの悪さを感じました。仮入会員獲得といった明確に貢献度のある配点を上げるなどの調整が必要です。

最大の課題としては、全体拡大が行えていないことが問題点です。昨年と比較して、一度でも拡大活動に携わったメンバーの割合は増えてきましたが、まだ改善の余地があります。今後、拡大活動が苦手なメンバーをいかに巻き込む仕組みを構築するかが重要です。

(11) 次年度への引継事項

本年度はコロナ禍でもアプローチしやすいように拡大担当者を関係性重視で振り分けました。準備期間が大切ですので必ず委員会訪問と若手中心の聞き取り調査を行って下さい。マンダラシートは26名の新規候補者を抽出し、非常に有効であったと感じましたが、3年に一度程度の実施が適切だと感じます。拡大グループラインは全体の拡大情報の共有という面で非常に効果的ですので継続して構築して下さい。

拡大会議を核として拡大活動を行うのであれば、拡大リストとお願いリストは毎月準備して下さい。また、ファシリテーターを配置することで、拡大について委員会で話し合ってくることができたと感じます。

次年度拡大レースを行うのであれば、獲得ポイントの調整が必要です。最下位のチームのペナルティですが、実施に関しては委員会でしっかり話し合って決めて下さい。本年度は全体的に協力できていたこともあり、反対意見もありました。

本年度は拡大活動未経験者を多く取り込めたと思います。特に最初の訪問は不安に感じる方も多いので拡大メンバーが同行するなどして、苦手意識が定着しないように配慮をお願いします。

(12) 委員長所見

本当にたくさんの方に支えて頂いた1年4ヶ月でした。拡大活動に協力して頂いた全ての方に感謝しております。ありがとうございました。

目標の15名を達成することはできませんでしたが、後悔はありません。自分自身にできることを考え、必死に取り組んだ結果なので真摯に受け止めます。コロナ禍の逆境と拡大目標という数字のプレッシャーにしっかりと向き合いました。拡大担当者としての務めを投げ出さず、「とんぼ」に込めた想いを最後まで貫いて活動できたことは私の誇りです。

(13) 添付資料

- 事業収支計算書（案）
- 収支計算明細書（案）
- 拡大報告書（参考資料）

第12回理事会 2021年 12月 6日

事業収支計算書(案)

事業名 集まれ尾道JC! 全集中で挑む拡大活動!

収入の部

| 大科目 | 中科目 | 小科目 | 細目 | 予算額 | 決算額 | 差異 | 備考 |
|--------|-------------|-----------|----|--------|--------|----|----|
| 事業収入 | 事業費繰入収入 | 事業費繰入収入 | | 50,000 | 50,000 | 0 | |
| | 事業費繰入収入 | 事業予備費繰入収入 | | | | 0 | |
| | 登録料収入 | | | | | 0 | |
| | 販売収入 | | | | | 0 | |
| | 広告料収入 | | | | | 0 | |
| | 負担金収入 | | | | | 0 | |
| | 雑収入 | | | | | 0 | |
| 補助金等収入 | 国庫補助金収入 | | | | | 0 | |
| | 地方公共団体補助金収入 | | | | | 0 | |
| | 民間補助金収入 | | | | | 0 | |
| | 国庫助成金収入 | | | | | 0 | |
| | 地方公共団体助成金収入 | | | | | 0 | |
| 寄付金収入 | 民間助成金収入 | | | | | 0 | |
| | 寄付金収入 | | | | | 0 | |
| | 募金収入 | | | | | 0 | |
| 収入合計 | | | | 50,000 | 50,000 | 0 | |

支出の部

| 大科目 | 中科目 | 小科目 | 細目 | 予算額 | 決算額 | 差異 | 備考 | |
|----------|----------|---------|---------|--------|--------|--------|----------------|--|
| 事業費支出 | 事業費支出 | 会場設営費支出 | 人件費支出 | | | 0 | | |
| | | | 食事代支出 | | | 0 | | |
| | | | 会場費支出 | | | 0 | | |
| | | | 設営費支出 | | | 0 | | |
| | | | 運送費支出 | | | 0 | | |
| | | | レンタル料支出 | | | 0 | | |
| | | | 小計 | 0 | 0 | 0 | | |
| | | 企画演出費支出 | 人件費支出 | | | | 0 | |
| | | | 食事代支出 | | | | 0 | |
| | | | 企画費支出 | 10,340 | 11,775 | -1,435 | 賞状・名入れウイスキー | |
| | | | 演出費支出 | | | 0 | | |
| | | | 旅費交通費支出 | | | 0 | | |
| | | 小計 | 10,340 | 11,775 | ▲1,435 | | | |
| | | 本部関係費支出 | 人件費支出 | | | | 0 | |
| | | | 食事代支出 | | | | 0 | |
| | | | 会場費支出 | | | | 0 | |
| | | | 設営費支出 | | | 0 | | |
| | | | 旅費交通費支出 | | | 0 | | |
| | | | 通信費支出 | | | 0 | | |
| | | | 運送費支出 | | | 0 | | |
| | | | 消耗品費支出 | | | 0 | | |
| | | | レンタル料支出 | | | 0 | | |
| | | | 保険料支出 | | | 0 | | |
| | | 小計 | 0 | 0 | 0 | | | |
| | | 講師関係費支出 | 食事代支出 | | | | 0 | |
| | | | 旅費交通費支出 | | | | 0 | |
| | | | 宿泊費支出 | | | 0 | | |
| | | | 保険料支出 | | | 0 | | |
| | | | 諸謝金支出 | | | 0 | | |
| | | | 会合費支出 | | | 0 | | |
| | | 小計 | 0 | 0 | 0 | | | |
| | | 広報費支出 | 運営費支出 | | | | 0 | |
| | | | 会場費支出 | | | | 0 | |
| | | | 設営費支出 | | | 0 | | |
| | | | 通信費支出 | | | 0 | | |
| | | | 消耗品費支出 | | | 0 | | |
| | | | レンタル料支出 | | | 0 | | |
| | | | 作成費支出 | 17,985 | | 17,985 | 異業種交流会ポスター・チラシ | |
| | | | P R 費支出 | | | 0 | | |
| | | 小計 | 17,985 | 0 | 17,985 | | | |
| 資料作成費支出 | 通信費支出 | | | | 0 | | | |
| | 資料費支出 | 5,000 | 1,245 | 3,755 | 拡大会議資料 | | | |
| | 消耗品費支出 | | | 0 | | | | |
| | レンタル料支出 | | | 0 | | | | |
| 小計 | 5,000 | 1,245 | 3,755 | | | | | |
| 報告書作成費支出 | 通信費支出 | | | | 0 | | | |
| | 資料費支出 | | | 0 | | | | |
| | 消耗品費支出 | | | 0 | | | | |
| | レンタル料支出 | | | 0 | | | | |
| 小計 | 0 | 0 | 0 | | | | | |
| 懇親会費支出 | 人件費支出 | | | | 0 | | | |
| | 会場費支出 | | | | 0 | | | |
| | 設営費支出 | | | 0 | | | | |
| | 旅費交通費支出 | | | 0 | | | | |
| | 運送費支出 | | | 0 | | | | |
| | レンタル料支出 | | | 0 | | | | |
| | 保険料支出 | | | 0 | | | | |
| | 飲食費支出 | | | 0 | | | | |
| 小計 | 0 | 0 | 0 | | | | | |
| 渉外費支出 | 役員渉外費支出 | | | | 0 | | | |
| | 記念品代支出 | | | | 0 | | | |
| 小計 | 0 | 0 | 0 | | | | | |
| 旅費交通費支出 | 旅費支出 | | | | 0 | | | |
| | 交通費支出 | | | | 0 | | | |
| | 宿泊費支出 | | | | 0 | | | |
| 小計 | 0 | 0 | 0 | | | | | |
| 参加記念品代支出 | 参加記念品代支出 | | | | 0 | | | |
| | 保険料支出 | | | | 0 | | | |
| | 通信費支出 | | | | 0 | | | |
| | 販売物品仕入支出 | | | | 0 | | | |
| | 雑費支出 | | | | 0 | | | |
| | 事業予備費支出 | | | | 0 | | | |
| 事業予備費支出 | | | | 16,675 | | | | |
| 余剰金 | | | | | 36,980 | | | |
| 支出合計 | | | | 50,000 | 50,000 | | | |

●余剰金 ¥36,980 については本理事会承認後、事業予備費に繰入れる。

拡大報告書(参考資料)

(2021年1月1日～12月1日現在)

| | |
|--------------------|----------|
| 拡大目標人数 | 15名 |
| 正規入会人数 | 6名 |
| 仮入会獲得人数 | 9名(6名入会) |
| 正規入会員のうち若者(20代)の人数 | 2名 |
| 正規入会員のうち女性の数 | 0名 |
| 2021年度の退会者 | 2名 |

・拡大活動に関わったメンバーの割合
昨年33%→本年度66%(65名中43名)

・拡大レース結果

チーム順位

- ①正副事務局
- ②未来ビジョン委員会
- ③地域教育実践委員会
- ④社会開発委員会
- ④総務広報委員会
- ⑥組織活性化委員会

個人順位(表彰対象)

- ①加藤雅崇くん
- ②大池慎三くん
- ③村橋 聡くん

拡大新人王

- ◎加藤雅崇くん

○本年度の拡大方針

全員が拡大目標達成を目指し、拡大活動に関われる環境作りと情報共有を徹底して行うことでより多くの会員獲得を目指す。また、コロナ禍でもアプローチしやすいように関係性のあるメンバーに拡大対象者を振り分ける。

○本年度の拡大活動

拡大活動準備期間(1月)

マンダラシートによる新規候補者の抽出、拡大グループラインの構築、拡大リストの整理を行い、拡大活動の準備を進めました。

↓

仮入会員獲得期間(2月～6月末)

月に一度の合同委員会の時間を利用した拡大会議を核として、拡大活動を展開しました。
※本年度は緊急事態宣言などで活動中止期間があったため、10月末まで延長。

↓

異業種交流会(3月～4月)

本年度は新型コロナウイルスの影響により実施できませんでした。

↓

4月例会(4月16日)

「道程」をテーマに、広島県立竹原高等学校の野球部監督である迫田穆成氏を講師としてお招きしました。仮入会員を招いて例会に参加して頂きました。

↓

新入会員ガイダンス(8月10日)

新型コロナウイルスの影響により、YOUTUBEでの動画配信にて実施。

新入会員候補生に組織の概要と活動を説明しました。また、各候補生に個別に面談を行い、アンケートにて入会への不安や悩みを聞き取りました。

↓

仮入会員審査(9月6日)

8名の仮入会員を獲得していましたが、1名辞退。7名が仮入会員として理事会にて承認されました。※1名は10月より仮入会。

↓

仮入会員研修(9月21日)

新型コロナウイルスの影響により、ZOOMでのオンライン研修にて実施。

前半パートでは、青年会議所の組織について、三信条、宣言文、綱領、ミッション、ビジョンについて詳しい説明を行いました。後半パートでは、加度直前理事長を始めとした尾道青年会議所メンバーの話を聞いて頂きました。

↓

交流会(10月17日)

仮入会員を集めて、バーベキューをしながら交流会を行いました。

↓

新入会員審査(11月8日)

8名中2名が辞退。6名の新入会員候補生の入会が理事会にて正式に認められました。

↓

11月例会(11月16日)

コミュニケーションスキルの講演に特化した香山千賀氏を講師としてお招きしました。本年度の拡大活動で苦戦した「印象力」、今後の拡大手法の新たな切り口の提案としてオンライン例会にて実施しました。新入会員にも設営などを協力して頂きました。

↓

特別合同委員会(11月30日)

拡大レースの結果発表と表彰式、新入会員へのバッチ授与式を行いました。

○考察

①準備期間について

・マンダラシート

26名の新規候補者の抽出ができ非常に有効でしたが、提出された資料からは13名でした。提出頂いた資料にチェックされていない方の確認を電話で行ったところ追加で13名候補として追加できました。

・表に出さない拡大リスト

対象者と仕事上の関係で出たくないという方が潜在的にいます。本年度だけという約束で聞き取りを行ったところ、数名の候補者を出して頂くことができました。信頼関係もありますが、拡大担当者は委員会訪問や電話の際に確認する必要があります。

・拡大リストの精査

準備期間中に委員会訪問・OB訪問をしてリストを確認して頂きました。候補者がいない、年齢オーバー、来年帰ってくるといった情報を頂くことができました。拡大担当者は常にリストを持ち歩き、より多くの方に目を通してもらう意識が必要です。

・拡大担当者の振り分け

本年度はコロナ禍の影響で拡大活動の足が鈍る懸念がありました。ランダムに候補者を振り分けず、委員会訪問をした際に訪問しやすい対象者を聞き取り振り分けました。拡大活動が活性化した一因であると考えます。

・OB訪問

準備期間中にOBに新規情報の提供やノウハウを教えて頂きました。今後の拡大活動の成功にはOBの力が必要になります。より多くのメンバーがこれを行うだけで、新規情報や拡大現場が大きく変わるのではないかと考えます。

・拡大グループライン

拡大情報の共有という面では必須です。拡大レースの得点表のみファイルに保存していましたが、期限切れで消えてしまっていました。ノートに保存しておけば消えずに残っているようです。急遽、仮入会申込書が欲しいなどの連絡を受けることがあったので、そういった資料をダウンロードできるように配慮しておくといいかもしれません。

- ・ 拡大目標宣言

事務局に掲示しておりますが、最初の意識付けとして一定の効果はありました。後半は話題にでることもなかったもので、掲示までする必要はないかもしれません。

② 拡大会議について

- ・ 拡大会議

拡大活動の核として必要な場だと思います。毎月一度でも全員で拡大活動について考える時間は非常に有意義でした。時間をオーバーすることもありましたので、純粋な話し合いにしっかりと時間を使うべきです。動画やノウハウは拡大ラインなどで共有するのがいいかもしれません。

- ・ 各リストの配布

2ヶ月に1回の予定にしておりましたが、持ってきていない委員会が多く、毎月配布するようにしました。

- ・ お願いリスト

各委員会に10件程度の対象者へのアプローチを依頼しました。関係性に配慮していたこともあり、非常に効果的でした。

- ・ 拡大タイム

合同委員会の貴重な時間を頂いているので、拡大活動の話をしっかりしてもらうためにファシリテーターとして委員会メンバーを各委員会に配置しました。これにより拡大活動にしっかりと向き合ってくることができたと感じました。

- ・ 匿名新規情報ボックス

仮入会員獲得期間中の合同委員会にて設置しました。一件も情報がなかったので必要ありませんでした。

③ 拡大レースについて

- ・ 拡大レース

本年度も拡大活動の意識付けとして拡大レースを実施致しました。雰囲気作りとしてこういった枠作りは必要だと感じます。毎年同じ形式だと飽きがあるかもしれないので、趣向を変えたパターンも検討してもいいかもしれません。本年度、呉JCではレイドボ

ス形式で、拡大目標から逆算したポイントを全員で獲得する設えで拡大への雰囲気作りをしたと聞いております。

- ・拡大褒賞・ペナルティ

拡大担当者として積極的に取り組んだ委員会やメンバーを讃える場は必要だと感じます。しかし、最下位のチームのペナルティは頑張ったメンバーも被るので、かえってモチベーションを下げる可能性もあります。本年度も夏期講習が中止となり実施しませんでした。反対意見もありましたので、実施する場合は慎重に考える必要があると思います。また、ペナルティを実施するのであれば、褒賞の部分をもう少し手厚くできればと感じました。

- ・獲得ポイント

前年度以上に拡大活動に多くのメンバーが参加したことで、獲得ポイントのバランスの悪さを感じました。実質的な仮入会員獲得などの項目はもっと高く配点するべきだったと感じます。また、項目にない形で積極的に拡大活動に協力してくれるメンバーもいたので、そういった方への配慮も必要でした。

④拡大活動について

- ・理事長の号令

本年度の拡大期間、安楽城理事長が挨拶に拡大の話をほぼ必ず取り入れて下さいました。他口ムでも効果があったと報告されており、会全体の士気が高まった大きな要因の1つです。拡大活動は全体事業ですので、来年以降もぜひ理事長の号令でモチベーションをあげて頂きたいと思います。

- ・アポイント

電話をかける際は、社業の忙しい時間は避けるように心がけました。夕方頃に連絡するのが効果的でした。また、会社にかける場合は丁寧に話すことで耳を傾けて頂けたと思います。改めて連絡するという場合は折り返しがほぼなかったので、日程はその場で決めるように心がける必要がありました。

- ・面談(場所)

例年は居酒屋でお話するケースが多かったのですが、本年度はコロナ禍で飲みの席は用意しづらい状況でした。喫茶店や会社に訪問するケースが多かったのですが、距離を縮めることが少し難しく感じました。お酒を飲みながらリラックスして話す方がスムーズに進んだように感じます。

- ・面談(訪問者)

関係性のあるメンバーがいれば、相手もリラックスして話を聞いてくれたように感じます。新入会員などの拡大未経験者はこういった機会に同行してもらうことで、拡大活動を覚えてもらう必要があります。なるべく未経験者には丸投げせずに、訪問依頼時に私が同席することを約束し、不安にさせないように心がけました。理想としては関係者・ベテラン・新人で訪問するのがいいと思います。場合によってはOBにも同行を依頼するべきだと思います。

- ・面談(武器)

本年度は、面談時にパンフレット・企業リスト・事業の掲載された尾道新聞を持参して、トークの切り口として活用しました。また、事業の説明や年間スケジュールの説明の際に手帳があると便利でした。本年度は中止となりましたが、異業種交流会のチラシがあれば訪問理由にできるので活用して頂きたいと思います。

- ・面談(トーク)

JCについて知らない方が多かったので、尾道青年会議所の活動や特色を説明できなければなりません。趣味などの話を交えながらリラックスして耳を傾けて頂けるように心がけました。候補者の興味や疑問としては、人脈・時間・会費・入会のメリットといった点に集中したと思います。また、中小企業同友会との違いを聞かれることも多かったので、差別化を図れるトークの準備が必要です。

- ・新しい拡大手法

11月例会で提案させて頂いた「オンライン」の活用をぜひ行って頂きたいと思います。メールでのポスティングやZOOMでの面談、SNSを活用など様々な可能性を持っていると考えます。また、活動できないレベルのコロナ禍再来への備え、電話や面談などの拡大活動が苦手な方への役割作りにも繋がると思います。既存の方法にとらわれず、新しい方法を模索し続けることが大切です。

⑤仮入会から新入会までの期間について

- ・新入会員グループライン

次年度の反省から発言禁止で連絡のみとしました。辞退者が出たときのモチベーションダウンを防ぐ目的でしたが、候補者同士の交流が希薄になってしまったかもしれません。

- ・アンケート(新入会員ガイダンス)と面談

入会に向けて意識を高めていく上で仮入会員の疑問や不安を取り除くことは非常に重要でした。アンケートから数回の面談を重ねて、距離を縮めながら入会へ導くことを心がけました。粘り強く面談を重ねて入会に繋がったケースもあります。

- ・事業への参加と関係作り

10月に入るまで事業が例年になく少なく、例会も中止というケースが多くありました。早い段階からより多くのメンバーと関わり、囲い込んでいくことが重要だと思います。今年は事業への参加意欲が下がっているようにも見えるので、今後の尾道青年会議所の戦力となって頂けるようにフォローしていく必要があります。

⑥その他

- ・JCライフ掲載

OB向けに拡大活動のお願い記事を三回掲載しましたが、一度も反応がありませんでした。効果は薄いかもしれません。

- ・異業種交流会

昨年に続き、新型コロナウイルスの蔓延で検証することができませんでした。拡大対象者へアプローチする際の武器になりますので、可能であれば実施を継続するべきです。

○総括

本年度は、拡大目標15名に対して6名と大きく及びませんでした。しかし、拡大活動の活性化という観点からは、前年33%に対して本年度66%と大きく改善しました。コロナ禍での拡大活動で結果は出せませんでした。次年度以降の希望を見いだせたと感じております。

全国的にメンバーの減少が問題となっており、拡大は永遠に解決しない課題だと思います。近年問題視されていた理事メンバー中心の拡大活動からの脱却へは少しずつ改善の兆しがあると感じています。しかし、まだ「他人事」に捉えているメンバーもいるように感じるので、しっかりと巻き込んでいく必要があります。

尾道青年会議所の良さを感じていなければ、自信を持って拡大活動を行うことはできません。魅力的な事業を展開し、多くのメンバーが「自分事」として関わり続けることが大事なのではないでしょうか。私自身、拡大担当者として経験させて頂いたこと、反省すべきことを今後の糧として、会のために貢献していきたいと思っております。

審議事項

委員会名：組織活性化委員会

委員長名：山本 恭平

(1) 議案名 夏期講習 事業報告（案）決算（案）に関する件

(2) 事業名 夏期講習 テーマ「目指せ Teppen! 同じ目的に向かって繋がろう！」

(3) 事業実施に至る背景

組織を永続的に活性化していく為には、そこに集まる会員同士がより深く理解し合い、同じ目的意識を持って活動をしていくことが重要であり、2月例会のアンケート結果から多数の会員がその必要性を感じています。

(4) 事業目的（趣旨）

a. (対外)

b. (対内) 尾道青年会議所に所属する会員同士の親睦を深め、共通の目的意識を持ち、力強く活性化した組織づくりの一助とします。

(5) 実施日時

- | | | |
|------------------------------|-----------|-------------------|
| ① 2021年 8月21日 (土) 7:30~21:00 | 登山 | (緊急事態宣言中により延期) |
| ② 2021年 8月22日 (日) 9:00~10:00 | 検証・発表 | (緊急事態宣言中により延期) |
| ③ 2021年10月 2日 (土) 9:00~16:40 | 登山 | (コロナ感染状況を鑑み、中止) |
| ④ 2021年10月 4日 (月) 合同委員会 | 検証・発表 | (登山中止に伴い、検証・発表中止) |
| ⑤ 2021年11月 2日 (火) 合同委員会 | 事業詳細の発表実施 | |

(6) 場 所

- ① 愛媛県西条市 石鎚山 (延期)
- ② 尾道市 浄土寺 (延期)
- ③ 愛媛県西条市 石鎚山 (中止)
- ④ 尾道市 ベイタウン会館 (中止)
- ⑤ 尾道市 ベイタウン会館 (発表実施)

(7) 参加人員 内部 55名 外部 0名 計55名

(内部内訳：現役会員51名 仮入会員 4名)

(8) 外部協力者

(9) 事業の目的は達したか？

本年度の夏期講習は、ガイドラインに準じ新型コロナウイルス感染状況を鑑み中止となり、11月合同委員会の場をお借りして夏期講習の趣旨と伝えたかった事について発表をさせていただきましたが、本来の目的達成を計ることはできておりません。

しかし、調査で委員会メンバー含め6回登山した内容を発表させて頂いたことで、組織の活性化については伝える事が出来たものと考えます。

(10) 実施上の問題点

特にありません。

(11) 次年度への引継ぎ事項

登山を企画するのであれば、できる限り早期および複数回の現地調査をする必要があります。現地調査実施日と事業実施日では気温が異なる為、服装や持っていくものも変わる可能性があるため注意が必要です。その他に現地調査での確認すべき点は、「現地までの移動時間、登山に必要な時間、コースの安全性、休憩箇所の有無、トイレの有無など」の確認が必須となります。また、現地調査は複数名で実施することをお勧めします。その際に、体力に自信がないメンバーに合わせて現地調査を実施することで、より当日をイメージしやすくなります。

また、本年度の様に有事の際には中止となる場合もあります。ただ単に中止にするのではなく、実施不可となった場合でも「何を伝えたかったか」や「事業に対する思い」を会員に対し伝える為の準備をしておく必要があります。そうすることで、実施に向けて委員会内で積み上げてきた「議論や思い」を発表することができ、会員に対しても「学び」の機会を創出することが可能となります。

(12) 委員長所見

本年度の夏期講習は、会員が「同じ目的に向い」行動する中で、「親睦を深める」ことを目的として、組織の活性化を図ることができる事業構築を進めて参りました。

事業を構築するにあたり、活性化している組織の状態について考えた結果、①共感者が多数集まっている（会員数の増加）②活動への参加意欲が高い（出席率が高い）③組織内部の関係性が良い（活発な意見交換）が発生している状態が考えられました。

前述した状態を目指す為に、2月例会で学んだ「同じ目的意識を持つことの大切さ」と「組織内部が親密に繋がることの重要性」を体感する為に「登山」を手法とさせていただきました。

選定理由としては、「目標が明確である」、「誰に対しても平等である」、「助け合いが必要になる」という事、より厳しい環境が会員同士の絆を深めると考え、西日本最高峰である「石鎚山登山」を企画させていただきましたが、残念ながら実施することはできませんでした。

単独や委員会メンバーとの6回の現地調査を経験したことで、目的達成に向けて行動する過程での「応援・協力」といった仲間と切磋琢磨する行為が、達成した時に得られる充実感を生み出すのだということを痛感し、一人ではなく共感できる仲間の大切さを再認識することができたことは、大変貴重な経験だと感じております。

組織は「人の集団」であり、人間関係を外すことはできません。より良い人間関係を構築する為には、信頼を築き「お互いを理解し認め合う」ことが重要であり、その為には会員同士の親睦を深めることは必要不可欠です。

やむなく中止となりましたが、夏期講習で伝えたかった事を発表する機会をいただけたことで、「会員同士の親睦を深める」必要性和「心理的安全性の向上」についての必要性を会員に伝えることができ、力強く活性化した組織づくりの一助へと繋げることができたものと考えます。

(13) 添付資料

事業収支計算書（案）

収支計算明細書（案）

夏期講習発表資料（案）

第12回理事会 2021年 12月 6日

事業収支計算書(案)

夏期講習
事業名 『目指せトップン！同じ目的に向かって繋がる』

収入の部

| 大科目 | 中科目 | 小科目 | 細目 | 予算額 | 決算額 | 差異 | 備考 |
|--------|-------------|-----------|----|---------|---------|---------|----|
| 事業収入 | 事業費繰入収入 | 事業費繰入収入 | | 250,000 | 250,000 | 0 | |
| | 事業費繰入収入 | 事業予備費繰入収入 | | 141,570 | 0 | 141,570 | |
| | 登録料収入 | | | 439,230 | 0 | 439,230 | |
| | 販売収入 | | | | | 0 | |
| | 広告料収入 | | | | | 0 | |
| | 負担金収入 | | | | | 0 | |
| 補助金等収入 | 雑収入 | | | | | 0 | |
| | 国庫補助金収入 | | | | | 0 | |
| | 地方公共団体補助金収入 | | | | | 0 | |
| | 民間補助金収入 | | | | | 0 | |
| | 国庫助成金収入 | | | | | 0 | |
| | 地方公共団体助成金収入 | | | | | 0 | |
| 寄付金収入 | 民間助成金収入 | | | | | 0 | |
| | 寄付金収入 | | | | | 0 | |
| | 募金収入 | | | | | 0 | |
| 収入合計 | | | | 830,800 | 250,000 | 580,800 | |

支出の部

| 大科目 | 中科目 | 小科目 | 細目 | 予算額 | 決算額 | 差異 | 備考 | | |
|----------|------------|---------|---------|-----------------------|-----------|---------|-----------|---------|-----------------------|
| 事業費支出 | 事業費支出 | 会場設営費支出 | 人件費支出 | | | 0 | | | |
| | | | 食事代支出 | | | 0 | | | |
| | | | 会場費支出 | 10,000 | 0 | 10,000 | 浄土寺(総会会場) | | |
| | | | 設営費支出 | | | 0 | | | |
| | | | 運送費支出 | | | 0 | | | |
| | | | レンタル料支出 | | | 0 | | | |
| | | 小計 | | | | 10,000 | 0 | 10,000 | |
| | | 企画演出費支出 | 人件費支出 | | | | 0 | | |
| | | | 食事代支出 | 40,000 | 0 | 40,000 | (有)原田酒店 | | |
| | | | 企画費支出 | | | 0 | | | |
| | | | 演出費支出 | | | 0 | | | |
| | | 小計 | | | | 160,000 | 0 | 160,000 | ロープウェイ代(往復2,000円×80名) |
| | | 本部関係費支出 | 旅費交通費支出 | 160,000 | 0 | 160,000 | | | |
| | | | 人件費支出 | | | 0 | | | |
| | | | 食事代支出 | | | 0 | | | |
| | | | 会場費支出 | | | 0 | | | |
| | | | 設営費支出 | | | 0 | | | |
| | | | 旅費交通費支出 | | | 0 | | | |
| | | | 通信費支出 | | | 0 | | | |
| | | | 運送費支出 | | | 0 | | | |
| | | | 消耗品費支出 | | | 0 | | | |
| | | | レンタル料支出 | | | 0 | | | |
| | | 小計 | | | | 0 | 0 | 0 | |
| | | 講師関係費支出 | 保険料支出 | | | 0 | | | |
| | | | 食事代支出 | | | 0 | | | |
| | | | 旅費交通費支出 | | | 0 | | | |
| | | | 宿泊費支出 | | | 0 | | | |
| | | | 諸謝金支出 | | | 0 | | | |
| | | | 記念品代支出 | | | 0 | | | |
| | | 小計 | | | | 0 | 0 | 0 | |
| | | 広報費支出 | 通信費支出 | | | 0 | | | |
| | | | 会場費支出 | | | 0 | | | |
| | | | 設営費支出 | | | 0 | | | |
| | | | 通信費支出 | | | 0 | | | |
| | | | 消耗品費支出 | | | 0 | | | |
| | | | レンタル料支出 | | | 0 | | | |
| | | | 作成費支出 | | | 0 | | | |
| | | | PR費支出 | | | 0 | | | |
| | | 小計 | | | | 0 | 0 | 0 | |
| | | 資料作成費支出 | 通信費支出 | | | 0 | | | |
| 資料費支出 | | | | 0 | | | | | |
| 消耗品費支出 | | | | 0 | | | | | |
| レンタル料支出 | | | | 0 | | | | | |
| 小計 | | | | 0 | 0 | 0 | | | |
| 報告書作成費支出 | 通信費支出 | | | 0 | | | | | |
| | 資料費支出 | | | 0 | | | | | |
| | 消耗品費支出 | | | 0 | | | | | |
| | レンタル料支出 | | | 0 | | | | | |
| 小計 | | | | 0 | 0 | 0 | | | |
| 懇親会費支出 | 人件費支出 | | | 0 | | | | | |
| | 会場費支出 | | | 0 | | | | | |
| | 設営費支出 | | | 0 | | | | | |
| | 旅費交通費支出 | | | 0 | | | | | |
| | 運送費支出 | | | 0 | | | | | |
| | レンタル料支出 | | | 0 | | | | | |
| | 保険料支出 | | | 0 | | | | | |
| | 飲食費支出 | 580,800 | 0 | 580,800 | グリーンヒルホテル | | | | |
| | アトラクション費支出 | | | 0 | | | | | |
| | 小計 | | | | 580,800 | 0 | 580,800 | | |
| 渉外費支出 | 役員渉外費支出 | | | 0 | | | | | |
| | 記念品代支出 | | | 0 | | | | | |
| 小計 | | | | 0 | 0 | 0 | | | |
| 旅費交通費支出 | 旅費支出 | | | 0 | | | | | |
| | 交通費支出 | | | 0 | | | | | |
| | 宿泊費支出 | | | 0 | | | | | |
| 小計 | | | | 0 | 0 | 0 | | | |
| 参加記念品代支出 | | | 0 | | | | | | |
| 保険料支出 | 4,000 | 0 | 4,000 | 株式会社T.N-PLANNING 80名分 | | | | | |
| 通信費支出 | 770 | 0 | 770 | 振込手数料 | | | | | |
| 販売物品仕入支出 | | | 0 | | | | | | |
| 雑費支出 | 16,000 | 0 | 16,000 | 救急セット費用 6グループ分 | | | | | |
| 事業予備費支出 | | | 19,230 | | | | | | |
| 余剰金 | | | | | 250,000 | | | | |
| 支出合計 | | | | 830,800 | 250,000 | | | | |

●余剰金 ¥250,000 については本理事会承認後、事業予備費に繰入れる。

夏期講習発表資料 (案)

組織活性化委員会

2021年11月2日

1

活性化している組織とは

- ①共感者が多数集まっている(会員数の増加)
- ②活動への参加意欲が高い(出席率が高い)
- ③組織内部の関係性が良い(活発な意見交換)

2

夏期講習イメージ

2月例会(学び)

- ・同じ目的意識を持つことの大切さ
- ・組織内部が親密に繋がることの重要性



夏期講習(体感)

- ・同じ目的に向かって行動する
- ・会員同士の親睦を深める

2月例会で学んだことを実際にやってみよう！！

3

親睦を深める必要性について

- ・組織に必要な要素

複数名以上

共通の目的

心理的
安全性
(相互理解)

意思疎通

親睦が深まる ⇒ 心理的安全性UP ⇒ 活発な意見交換

4

実施内容

西日本最高峰 石鎚山 登山

5

なぜ登山？

- ①目標が明確(頂上を目指す)
- ②誰に対しても平等
- ③助け合いが必要

6

なぜ石鎚山？

- ①より厳しい環境が、絆を深める
- ②JC時代でしか体験できない

7

とりあえず
委員会メンバーで
登山してみよう！

8

～鳴滝山編～

○2021年3月14日（日） ○標高：402m ○天候 = 晴れ☀

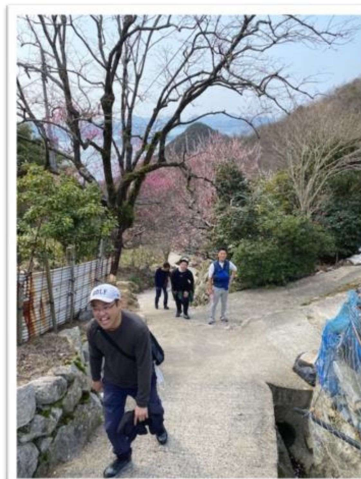

意外ときつい・・・石鎚山大丈夫か？

9

～石鎚山ロープウェイコース編①～

○2021年3月25日（木） ○標高：1982m ○天候 = 曇り☁



副委員長との絆は深まりました！

10

～石鎚山 土小屋コース編①～

○2021年4月14日（水） ○標高：1982m ○天候 = 曇り☁



11

実は・・・試しに1人で登ってました!



辛い
帰りたい
思考停止

1人だと達成感ゼロ

共感できる仲間の大切さを再認識

12

～石鎚山 土小屋コース編②～

○2021年4月21日（水）○標高：1982m ○天候＝晴れ☀



メンバーとの登山は最高でした！

13

番外編

14

～宮島 弥山編～

○2021年5月1日（木）○標高：535m ○天候＝晴れ☀



あらためて頼れる存在と気付く！

15

～石鎚山 ロープウェイコース編②～

○2021年5月11日（火）○標高：1982m ○天候＝晴れ☀

吉田副理事長と石鎚登山

なんでも相談できるようになる！

16

伝えたかったこと

17

**組織には必ず目的があり
同じ方向を目指すことが
必須**

18

目的達成
↑
切磋琢磨・応援・協力

19

それが欠けては、
組織は機能しません！

20

だからこそ

親睦を深めることが
大切

21

コミュニケーションこそ
組織の原動力

22

組織 = 人の集団

人間関係 = 信頼関係

23

**お互いを理解し合い
認め合うことが大切**

24

心理的安全性

(相互理解)

の向上が

活発な意見交換へ！

25

まとめ

26

目的を達成する為に
必要な事

27

志を同じうするもの
相集い力をあわせる

28

その為には！

29

共に過ごす
共に乗り越える

かけがえのない経験が人と人が集まる組織を活性化する

30

会員同士の親睦



心理的安全性の向上
(相互理解)



組織の活性化

31

尾道JCの活性化



尾道の活性化

32

ということで...

33

11/3(水)

11/6(土)

34

みんなで尾道を
盛り上げましょう！

35

ご清聴
ありがとうございました。

36

審議 事項

委員会名：未来ビジョン委員会

委員長名：内海 洋平

(1) 議案名

10月例会 事業報告（案）決算（案）に関する件

(2) 事業名

テーマ「楽しもう！地域活性化」

(3) 事業実施に至る背景

我々の地域においても人口減・過疎化が進み、若者が流出し、「今の状況の中でやっても駄目なのではないか」「やる人が少ないから」といったマイナス思考な考え方にとらわれる“閉塞感”が増しています。我々のJC活動においても、多くの先輩方から近年の活動に対しどこか物足りなさを伺わされる意見を聞くことがあり、“閉塞感”を感じさせる考えがあったのではないかと考えます。そうした閉塞感が、コロナの蔓延によりさらに大きくなったと感じています。

この状況の中においても、地域の活性化のために何が必要か、考えていく必要があります。

(4) 事業目的（趣旨）

a. （対外）

b. （対内） “閉塞感”を打破するために、どんな社会情勢でもメンバー一人一人が「今できること」を考え、行動に移すことが最も重要だと考えます。そのためには地域がどういった課題を抱えているかを抽出し、ひとつずつ解決していかなければなりません。講師から地域の課題抽出に対する取り組み・まちに波及する活動をされてきた経験・考えを学ぶことで、その活動に触れ、我々一人一人が前向きに思考していくきっかけとすることを目的とします。

(5) 実施日時 2021年10月14日（木）

19:00～19:20 セレモニー

19:20～20:50 例会行事

20:50～21:00 セレモニー

(6) 場 所 尾道国際ホテル

(7) 参加人員 内部 49名

外部 1名

計50名

外部内訳（仮入会委員1名）

(8) 外部協力者 コミュニティデザイナー／港の編集室 中尾 圭 氏

(9) 事業の目的は達したか？

アンケート結果から「地域活性のための活動の重要性」を認識された方が86.7%となり、「地域に寄り添い、ニーズを汲みとり、人を巻き込んでいく」という意見が多く見受けられたうえ、「JC活動の本質に触れた」「JCの活動手法を再考するきっかけとなった」という今後のJC活動を行う上で参考になった意見もあり、今後の活動に対して「前向き」な思考につながったと考え、目的は達成できたと考えます。

(10) 実施上の問題点

パネルディスカッションでは、会場のメンバーに意見を聞くなど、より参加型の設えとすることでより参加意識を高めることができたのではないかと考えます。

(11) 次年度への引継事項

9月末まで緊急事態宣言が発令されており、国際ホテルでの通常開催、講師を別会場にお招きしてのオンライン、完全オンラインの3つを想定して準備を進めておりました。どのような状況下でも実施できる準備、またオンライン・オフラインの特性を活かした実施内容とする工夫が必要となります。

(12) 委員長所見

尾道青年会議所の例会では4月以来の国際ホテルでの実施が叶い、メンバーが集まる機会となり大変嬉しい思いでした。私たちの委員会の思いとしては、青年会議所内だけでなく地域・コミュニティなどで閉塞感がコロナ禍でより増している中、講師の前向きに課題と向き合い、楽しみながら解決していく思い、考え、実績をぜひ聞いていただきたいと考えておりました。結果としてメンバーから「良かった」「似たようなテーマの講演とは全然違った」という意見をいただくことができ、その思いが閉塞感を打破し、前向きに思考していき、青年会議所として今まさに実行していくべきことや今後の様々な活動につながっていくと感じました。これまでの事業では「青年会議所の価値観」をベースに組み立てられた事業もあったと感じており、今後の活動に対しては、地域の方や他団体と積極的に繋がって意見を交え、「まちに求められていること」をベースに事業構築していくことも必要であり、そういった活動につながっていくことを願っています。最後に様々な意見をいただき、準備を行なってくれた委員会メンバーに感謝いたします。

(13) 添付資料

- 事業収支計算書（案）
- 収支予算明細書（案）
- アンケート集計（参考資料）

第12回理事会 2021年 12月 6日

収支計算明細書(案)

事業名 10月例会 テーマ「楽しもう！地域活性化」

<収入明細書>

| 中科目 | 小科目 | 細目 | 摘要 | 予算額 | 決算額 | 差異 | 備考 |
|---------|---------|----|----|--------|--------|----|----|
| 事業費繰入収入 | 事業費繰入収入 | | | 60,000 | 60,000 | 0 | |
| | | | | | | 0 | |
| | | | | | | 0 | |
| | | | | | | 0 | |
| | | | | | | 0 | |
| 合 計 | | | | 60,000 | 60,000 | 0 | |

<支出明細書>

| 中科目 | 小科目 | 細目 | 摘要 | 予算額 | 決算額 | 差異 | 備考 | |
|---------|----------|-------|-----------|--------|--------|--------|----------------|--------|
| 事業費支出 | 会場設営費支出 | 設営費支出 | 看板代 | 7,000 | 7,000 | 0 | (有)メディアジャンクション | |
| | | | | | | 0 | | |
| | | | | | | 0 | | |
| | | | | | | 0 | | |
| | 小 計 | | | | 7,000 | 7,000 | 0 | |
| | 企画演出費支出 | | | | | | 0 | |
| | | | | | | | 0 | |
| | | | | | | | 0 | |
| | 小 計 | | | | 0 | 0 | 0 | |
| | 講師関係費支出 | 諸謝金支出 | 講演料 | | 50,000 | 50,000 | 0 | 中尾 圭さま |
| | | | | | | | 0 | |
| | | | | | | | 0 | |
| | | | | | | | 0 | |
| | | | | | | | 0 | |
| | | | | | | | 0 | |
| | 小 計 | | | | 50,000 | 50,000 | 0 | |
| | 広報費支出 | | | | | | 0 | |
| | | | | | | | 0 | |
| | | | | | | | 0 | |
| | | | | | | | 0 | |
| | | | | | | | 0 | |
| | | | | | | | 0 | |
| | 小 計 | | | | 0 | 0 | 0 | |
| | 資料作成費支出 | | アンケート用紙印刷 | | 195 | 195 | 0 | 事務局 |
| | | | | | | | 0 | |
| | | | | | | 0 | | |
| | | | | | | 0 | | |
| | | | | | | 0 | | |
| | | | | | | 0 | | |
| | | | | | | 0 | | |
| 小 計 | | | | 195 | 195 | 0 | | |
| | 参加記念品代支出 | | | | | 0 | | |
| | 保険料支出 | | | | | 0 | | |
| | 通信費支出 | | | | | 0 | | |
| | 販売物品仕入支出 | | | | | 0 | | |
| | 雑費支出 | | | | | 0 | | |
| 事業予備費支出 | | | | 2,805 | | | | |
| 余 剰 金 | | | | | 2,805 | | | |
| 支 出 合 計 | | | | 60,000 | 60,000 | | | |

収支計算明細書(案)

事業名 10月例会 テーマ「楽しもう！地域活性化」

<収入明細書>

| 中科目 | 小科目 | 細目 | 摘要 | 予算額 | 決算額 | 差異 | 備考 |
|---------|---------|----|----|--------|--------|----|----|
| 事業費繰入収入 | 事業費繰入収入 | | | 60,000 | 60,000 | 0 | |
| | | | | | | 0 | |
| | | | | | | 0 | |
| | | | | | | 0 | |
| | | | | | | 0 | |
| 合 計 | | | | 60,000 | 60,000 | 0 | |

<支出明細書>

| 中科目 | 小科目 | 細目 | 摘要 | 予算額 | 決算額 | 差異 | 備考 | |
|---------|----------|-------|-----------|--------|--------|--------|----------------|--------|
| 事業費支出 | 会場設営費支出 | 設営費支出 | 看板代 | 7,000 | 7,000 | 0 | (有)メディアジャンクション | |
| | | | | | | 0 | | |
| | | | | | | 0 | | |
| | | | | | | 0 | | |
| | 小 計 | | | | 7,000 | 7,000 | 0 | |
| | 企画演出費支出 | | | | | | 0 | |
| | | | | | | | 0 | |
| | | | | | | | 0 | |
| | 小 計 | | | | 0 | 0 | 0 | |
| | 講師関係費支出 | 諸謝金支出 | 講演料 | | 50,000 | 50,000 | 0 | 中尾 圭さま |
| | | | | | | | 0 | |
| | | | | | | | 0 | |
| | | | | | | | 0 | |
| | | | | | | | 0 | |
| | | | | | | | 0 | |
| | 小 計 | | | | 50,000 | 50,000 | 0 | |
| | 広報費支出 | | | | | | 0 | |
| | | | | | | | 0 | |
| | | | | | | | 0 | |
| | | | | | | | 0 | |
| | | | | | | | 0 | |
| | | | | | | | 0 | |
| | 小 計 | | | | 0 | 0 | 0 | |
| | 資料作成費支出 | | アンケート用紙印刷 | | 195 | 195 | 0 | 事務局 |
| | | | | | | | 0 | |
| | | | | | | 0 | | |
| | | | | | | 0 | | |
| | | | | | | 0 | | |
| | | | | | | 0 | | |
| | | | | | | 0 | | |
| 小 計 | | | | 195 | 195 | 0 | | |
| | 参加記念品代支出 | | | | | 0 | | |
| | 保険料支出 | | | | | 0 | | |
| | 通信費支出 | | | | | 0 | | |
| | 販売物品仕入支出 | | | | | 0 | | |
| | 雑費支出 | | | | | 0 | | |
| 事業予備費支出 | | | | 2,805 | | | | |
| 余 剰 金 | | | | | 2,805 | | | |
| 支 出 合 計 | | | | 60,000 | 60,000 | | | |

10月例会 楽しもう！地域活性化アンケート

■出席数・回答率

- ・出席数：50名
- ・回答率：78.9%（30／38名）

1.地域活性につながるため「活動を行なっていく」ことの重要性を認識しましたか？

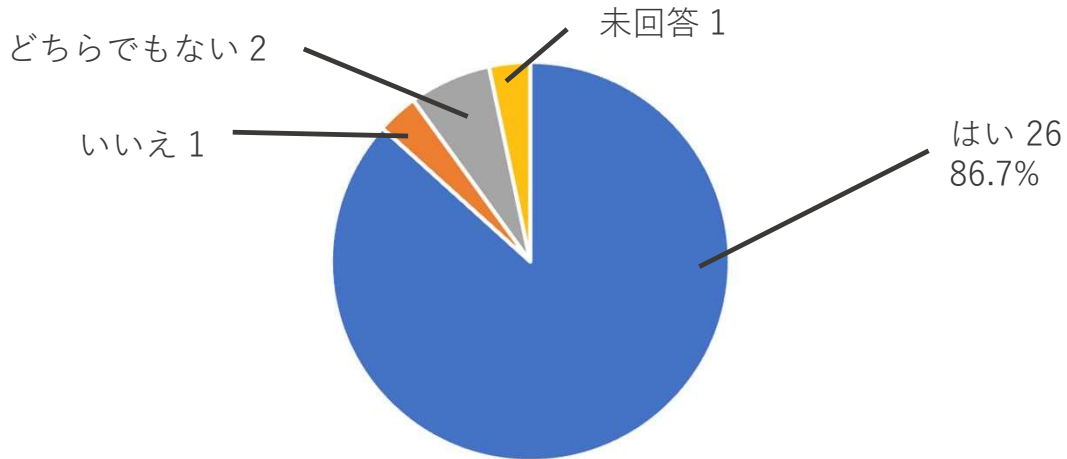

2. 1.での回答について、感じられたことをお聞かせください。

「はい」と答えられた方の回答

- ・活性化は人の繋がりによって生まれるものだから。漁師とインスタのコラボが面白い
- ・日常が変わっていくことの大切さを学んだ。
特別な1日を提供するだけでは街は変わっていかないことを学んだ
- ・楽に行こうぜ！と思った
- ・街に住んでいる人と話すことでニーズが得られる
- ・様々な人を巻き込みながら、より良い暮らしをつくる。街にたくさんのプロジェクトリーダーをつくる。
- ・活動することで実際色々なプラスの効果が出ていて良いと思った。
しっかりした目的を持ってすることが重要だと感じた。
- ・地域の魅力を再発見することでまちや地域が生まれ変わる一助になると感じました。
その上で重要だと感じた
- ・活動を行うことで人がつながっていき、それが地域活性になると感じました
- ・まちをおこさない！！
- ・その地域に住む1人1人が行動していくことが大切になってくると感じました。
細く、長く、楽しめることをそれぞれの個性を活かしてやっていくことがポイントであると感じました。
- ・規模やインパクトを求めることも重要かと思いますが、大規模なことではなくても
「まちの人が求めること」を汲み上げて事業構築することも、やはり大切なJCの役割だと感じました。
- ・JCも団体としてまちづくりを担っているが、本日の講演を聞いて、JCの活動手法を考える（再考）するきっかけとなりました。
- ・福山という近隣で活動をされている講師の話聞いて、身近で地域活性化が行われているんだ、
という実感を得ることができました。
- ・地域を助けたいとか人のために活動したいと思っている人たちだけでなく、やっぱり自分のために動くという人が大多数いると思っているので、それぞれの考え方を尊重されて活動しているところに感銘いたしました。
- ・その場所の新しい価値を見出せる
- ・若い人に共感してもらって一緒にできて、引き継げる事業をしたいと感じた。
- ・地域が活性してないと楽しくない
- ・1つずつ積み重ねが大事だと感じた
- ・活動を行なっていくことで、そのイベントの後にも良い影響をもたらすものであると感じました。
- ・やっぱり地域を動かす人は「よその、若者、ばかもの」なのかな
- ・今できることを考え、実行する
- ・日常の延長線でイメージできる、共有するという言葉が印象的でした
- ・地域の魅力を地域の人に認識してもらおう。その人たちに魅力を存分に発信してもらおう
- ・課題解決のために動くことで、新しい良い変化が生まれてくることわかりました

「いいえ」と答えられた方の回答

- ・地元の内だけでやって活性化されるのか？

「どちらでもない」と答えられた方の回答

- ・いいことなんだろう、くらいです。
- ・活動をしないと、どういったデメリット、もしくはその先にどんな未来があるのか、未だに良く分からない

3. 講演・ディスカッションを通じて、今後の活動に生かせることがあれば教えてください。

- ・街の人とのコミュニケーションから生まれる事業もある！
活動のモチベーションを上げるため常にコミュニケーションをとる
- ・大きなことをする、規模を拡大することだけでなく、小さくすることで、モチベーションが上がったり充実したものができることもある。
- ・もっともっと自分らしく生きよう。仕事をしようと思った。
- ・街のニーズを捉えることが大事
- ・住民自ら動く時代。自分らしく生きる
- ・人間関係づくりが大切だと分かった。
- ・事業を通してどんな意見を吸い上げたのか？次世代につなげる方法は？
- ・身近な課題を解決していくことの重要性を改めて感じました
- ・より良い場をつくるためには人を巻き込んで自ら動くことが大切だと感じました。
JCでも会社でも必要なことだと考えます
- ・「2-3年かけて人間関係を築き、実行に移した」というのが印象的でした。今すぐにではなく、もう少し時間ができた時（JC引退後とか）にゆっくり時間をかけて地域のために何かできることを探せばいいなと思いました。お話や考え方はとても面白かったですが、「尾道に当てはめた時」「JCメンバーが今後持つべき心構え」などがあれば良かったと思いました。
- ・全然縁もゆかりもない人の話を聞いて何かをしようとするのではなく、身近な人が困っていることや喜ばれることをやろうという意識で始めることが大切というお話が参考になりました。
- ・JCでいう調査について、もっとまちと向き合い、必要な情報を収集しなければならないと感じた。JCの会員内だけで盛り上がり、まちのニーズに合致していないことをしても活性化には繋がらない。大きなイベントの単発ではなく持続する。地域自身が自然と盛り上がるようにするのがJCの役割だと思う。
- ・青年会議所がいかにか恵まれているかを痛感した。人・時間・お金、全てが揃っているからこそ、最高の事業を作っていかなければならない
- ・何をやるにしても楽しくやらないと続かない
- ・コミュニティやまちの方とのコミュニケーションが必要だと感じました。
- ・関係性の構築やイメージ、情報の共有の大切さを再認識し、今後の活動に活かしていきたいと思いました。
- ・主体性を持って活動を続けて、地域を巻き込んでいくことで変化させていく
- ・活動を動画にし、アーカイブに残す
- ・アナログなコミュニケーションを大切に
- ・ヒアリングしたことをそのまま解決していく
- ・細く長く楽しくする、継続性の大切さ
- ・大きなことを単発的にするのではなく、細くても長く継続させていくことが大切だと思う。
また、必要とされていることや課題などに向き合って共に解決していくことが大切ではないかと思う。
- ・誰かの顔を思い浮かべてイベントを考えるとうまくいく

3. 講演・ディスカッションを通じて、今後の活動に生かせることがあれば教えてください。

困っている人
何かやりたがる人
後継者がいない
etc...

調査

JC
各のメンバー

他団体

※課題を認識し、JC内や他団体と
連携して、事業をする。
(他団体 = できるだけ若干あるとう)

4. その他、ご自由にご記入ください。

新に実行委員会
他団体
大学のサークル
自活体

引継

事業 (対してJCが事業する)
・ ~~収益化~~ 収益化できるか。
・ 無理せず続けられるか。
・ 形を変えて、目的達成できるか。
⑤ どうやって目的達成 (課題解決) するか
意識して、

アンケートにご協力いただき有難う御座いました。
記入済みのアンケートはテーブルの上にそのまま置いてください。当委員会で回収いたします。

1年で出来たのか? = 活動する。
継続するならばどういった形を工作するか
||
民間に移管できるか。

4. その他、ご自由にご記載ください

何にせよ、問題を抱えていることはチャンスだと感じた。特に多くの人が世界で同じ問題を抱えていることを解決したら金になる

講師の方の事例や理想は分かったがそれがJCとどう繋がるかが分からない

とても参考になって新しい視点が持てた

閉塞感→Youtube? どう結びついたのか? どのような意見が出たのか? 共有できているのか?

コミュニティデザイナーってどんな人? という話の中で「様々な人を巻き込みながら、より良い暮らしをつくる」というお話がありましたが、まさにJC活動にも必要な考え方だと思いました。JC活動の本質に触れたような講演だったと思います。先生が変にキラキラしてない感じが良かった。

良い例会でした!!

今後のJC活動において、貴重な講演が聞けて良かったです。

尾道は尾道人が自燃人となり、盛り上げていきたい

結果の薄い方の話 (もお少し先にならないと分からない) で、イメージが湧かなかった

JCにビジネスを取り入れる考えは良いと思いました。めんどくさい事も楽しんで!

■ 考察

- ・ 回答者のほぼ全員にしっかりと記述していただき、「活動」に対して考えていただけた内容であった
- ・ 青年会議所の活動に置き換えて考えられている方、身近な部分や地域について考えられている方、ビジネス的に考えられる方など、様々な捉え方をしていただいた
- ・ 青年会議所の活動 = 考え方・アプローチの再考
地域の活動 = 活動の起こし方
について、前向きな意見が多く出ていた

➡ 地域の課題解決となる活動について、様々なヒント・参考になる内容をお聞きいただけたと思います。
今後青年会議所メンバーが、地域の課題解決に取り組む際、本例会で得た知見を活かすことで、より良い事業構築ができることと思います。そして、青年会議所活動だけでなく、社内・地域社会でも活かして頂ける内容であったと思います。

審議 事項

委員会名：未来ビジョン委員会

委員長名：内海 洋平

(1) 議案名

活気溢れるまちづくり事業の調査・研究・実践 事業報告（案）決算（案）に関する件

(2) 事業名

テーマ「上を向こう尾道 - Show must go on -」

(3) 事業実施に至る背景

新型コロナウイルスの蔓延により、人流の抑制により観光客が減少し、地域住民も外食から遠のき、観光業・宿泊業・飲食業などは大きなダメージを受けています。

尾道海岸通り界隈にはそういった業種が集中し、その影響を受けた方が多くおられ、なかなか将来に明るい材料が見出せない状況にあります。

(4) 事業目的（趣旨）

a. （対外）苦境の中でも、明るさ・癒しを提供することで、地域の方が未来への活力を生む一助とします。

b. （対内）様々な困難がある中でも、地域の方へ向けたまちづくり活動を継続し、まちの活気を生む一助とします。

(5) 実施日時 2021年11月3日（水） 17:00～22:00

(6) 場 所 尾道商工会議所・たまがんぞう・尾道市街地

(7) 参加人員 内部 45名 外部 51名 計96名
外部内訳（仮入会委員1名、飲食店関係者50名）

(8) 外部協力者 尾道商工会議所・有限会社いっとく

(9) 事業の目的は達したか？

数値目標としていたSNS投稿数には達せず、目的は達成できとは言えません。地域を明るくする取り組みとして緊急事態宣言が明けて早々に行えた事業であり、まちが平時の賑わいを取り戻していか誰かが模索している中での実施となったが、実施内容に対するイメージ・想定が甘かった部分は否めませんでした。しかしながら、界隈では告知段階から飲食店の来店された方などと話題にいただき、当日も本事業を目的にまちに出てこられた方が多く、そこから飲食店への来店につながるなど、界隈の活力を取り戻していくきっかけとなったと考えます。また、コロナ禍で先行きが不透明な中でも、柔軟に対応できる事業企画としたことで、事業が無事実施でき、青年会議所としてまちづくり活動が継続できたことにより、地域の活気を生む一助となったと考えます。

(10) 実施上の問題点

・コロナ禍での事業構築であったため「限定的な告知と、集客しない形」での内容としていました。

告知についても内容をあえて伏せたものとし、飲食店等賛同してくれる方から SNS 投稿や何らかのアクション（バルーンを見に来る・特別メニューを出す・クチコミを促す等）など自主性に任せていたことが大きかった部分があったと考えます。結果として、十分な反応や反響が得られなかったため、当日昼間にいらっしゃる方への告知やインスタ等での準備段階でのライブ配信など、状況に合わせて手法を検討すべきでした。

- ・緊急事態宣言後の早々の告知となる中、界限の方を中心に見に来ていただくことを想定し、チラシ・ポスターを多く準備していなかったため、配布された方・されていない方の公平性に差が生じてしまいました。またコロナの減少により、途中から界限の飲食店の方を中心に見に来ていただく想定から、来店客に向けての周知をお願いしたため、案内に差があったと考えます。

- ・バルーンを実際に屋上から上げるシミュレーションを6回行いましたが、想定より高く上げることができず、バルーンの色によりLEDライトの点灯が分かりにくいこと、大量にあげた際にバルーン同士の接触によりライトが切れてしまうことなどがあり、想定よりも明るくすることができませんでした。当日は委員会メンバーの工夫で、上げる箇所の付け替えや接触をしないような変更等を行いました。想定のようになりませんでした。

- ・上記理由により、明るくするためバルーンを多く浮かびあげる方に回してしまい、練り歩き時のバルーンが少なくなっていました。集まってきていただいた方、通行者によりもっと配布できればよかったと考えます。

- ・久しぶりの全体事業となった本事業は天候にも恵まれ、昼のまちはベッチャー祭りの雰囲気もあって、楽しい雰囲気となっていました。しかし、一部しっかりとした段取りや気配り、指示がいきわたらない点もあり、楽しいだけでなく、事業を最大限のパフォーマンスが発揮できるような配慮・心構えが必要であったと考えます。

(1 1) 次年度への引継事項

コロナ禍の状況が続く場合、告知の方法・ターゲットを切り替えることができるなど、企画内に柔軟な対応を持たせておくことが重要だと考えます。

(1 2) 委員長所見

委員会メンバーと当事業を協議する際、集客は難しいと考え企画を進めてきました。その中で実施したことは地域の方に「聞く」ことが大切だと考え、様々な人に話を聞きながら、一つの課題に絞り、事業構築に繋げて参りました。メンバーと何度も集まり、地域に明るさをもたらすべく準備をしましたが、当日多くの方を感動させるには至らなかったかもしれません。ただし、告知や協力のお礼などで飲食店などと接する中、繋がり大切さを改めて実感することができました。当日は多くのメンバーにご協力いただいたこと、一緒に取り組めたことが本当に嬉しく感謝申し上げます。

未来ビジョン委員会として最後の事業となりましたが、この委員会メンバーと一緒に考え、取り組むことができたことに感謝しかありません。

(11) 添付資料

- 事業収支計算書（案）
- 収支予算明細書（案）
- 考察資料（参考資料）

事業収支計算書(案)

事業名 活気溢れるまちづくり事業 テーマ「よを見よう飛進 - Show must go on -」

収入の部

| 大科目 | 中科目 | 小科目 | 細目 | 予算額 | 決算額 | 差異 | 備考 |
|--------|-------------|-----------|----|---------|---------|----|----|
| 事業収入 | 事業費繰入収入 | 事業費繰入収入 | | 300,000 | 300,000 | 0 | |
| | 事業費繰入収入 | 事業予備費繰入収入 | | | | 0 | |
| | 登録料収入 | | | | | 0 | |
| | 販売収入 | | | | | 0 | |
| | 広告料収入 | | | | | 0 | |
| | 負担金収入 | | | | | 0 | |
| 補助金等収入 | 雑収入 | | | | | 0 | |
| | 国庫補助金収入 | | | | | 0 | |
| | 地方公共団体補助金収入 | | | | | 0 | |
| | 民間補助金収入 | | | | | 0 | |
| | 国庫助成金収入 | | | | | 0 | |
| 寄付金収入 | 地方公共団体助成金収入 | | | | | 0 | |
| | 民間助成金収入 | | | | | 0 | |
| 寄付金収入 | 寄付金収入 | | | | | 0 | |
| 募金収入 | 募金収入 | | | | | 0 | |
| 収入合計 | | | | 300,000 | 300,000 | 0 | |

支出の部

| 大科目 | 中科目 | 小科目 | 細目 | 予算額 | 決算額 | 差異 | 備考 | | |
|-------|-------|----------|------------|---------|---------|---------|---------|---|--|
| 事業費支出 | 事業費支出 | 会場設営費支出 | 人件費支出 | | | 0 | | | |
| | | | 食事代支出 | | | 0 | | | |
| | | | 会場費支出 | | | 0 | | | |
| | | | 設営費支出 | 219,800 | 221,700 | -1,900 | | | |
| | | | 運送費支出 | | | 0 | | | |
| | | | レンタル料支出 | | | 0 | | | |
| | | 小計 | | 219,800 | 221,700 | -1,900 | | | |
| | | 企画演出費支出 | 人件費支出 | | | 0 | | | |
| | | | 食事代支出 | | | 0 | | | |
| | | | 企画費支出 | | | 0 | | | |
| | | | 演出費支出 | | | 0 | | | |
| | | | 旅費交通費支出 | | | 0 | | | |
| | | | 小計 | | 0 | 0 | 0 | | |
| | | 本部関係費支出 | 人件費支出 | | | 0 | | | |
| | | | 食事代支出 | | | 0 | | | |
| | | | 会場費支出 | | | 0 | | | |
| | | | 設営費支出 | | | 0 | | | |
| | | | 旅費交通費支出 | | | 0 | | | |
| | | | 通信費支出 | | | 0 | | | |
| | | | 運送費支出 | | | 0 | | | |
| | | | 消耗品費支出 | | | 0 | | | |
| | | | レンタル料支出 | | | 0 | | | |
| | | | 保険料支出 | | | 0 | | | |
| | | | 渉外費支出 | | | 0 | | | |
| | | 小計 | | 0 | 0 | 0 | | | |
| | | 講師関係費支出 | 食事代支出 | | | 0 | | | |
| | | | 旅費交通費支出 | | | 0 | | | |
| | | | 宿泊費支出 | | | 0 | | | |
| | | | 保険料支出 | | | 0 | | | |
| | | | 諸謝金支出 | | | 0 | | | |
| | | | 会合費支出 | | | 0 | | | |
| | | 記念品代支出 | | | 0 | | | | |
| | | 小計 | | 0 | 0 | 0 | | | |
| | | 広報費支出 | 運営費支出 | | | 0 | | | |
| | | | 会場費支出 | | | 0 | | | |
| | | | 設営費支出 | | | 0 | | | |
| | | | 通信費支出 | | | 0 | | | |
| | | | 消耗品費支出 | | | 0 | | | |
| | | | レンタル料支出 | | | 0 | | | |
| | | | 作成費支出 | 40,760 | 40,760 | 0 | | | |
| | | | P R 費支出 | | | 0 | | | |
| | | 小計 | | 40,760 | 40,760 | 0 | | | |
| | | 資料作成費支出 | 通信費支出 | | | 0 | | | |
| | | | 資料費支出 | | | 0 | | | |
| | | | 消耗品費支出 | | | 0 | | | |
| | | | レンタル料支出 | | | 0 | | | |
| | | | 作成費支出 | | | 0 | | | |
| | | 小計 | | 0 | 0 | 0 | | | |
| | | 報告書作成費支出 | 通信費支出 | | | 0 | | | |
| | | | 資料費支出 | | | 0 | | | |
| | | | 消耗品費支出 | | | 0 | | | |
| | | | レンタル料支出 | | | 0 | | | |
| | | | 作成費支出 | | | 0 | | | |
| | | 小計 | | 0 | 0 | 0 | | | |
| | | 懇親会費支出 | 人件費支出 | | | 0 | | | |
| | | | 会場費支出 | | | 0 | | | |
| | | | 設営費支出 | | | 0 | | | |
| | | | 旅費交通費支出 | | | 0 | | | |
| | | | 運送費支出 | | | 0 | | | |
| | | | レンタル料支出 | | | 0 | | | |
| | | | 保険料支出 | | | 0 | | | |
| | | | 飲食費支出 | | | 0 | | | |
| | | | アトラクション費支出 | | | 0 | | | |
| | | 小計 | | 0 | 0 | 0 | | | |
| | | 渉外費支出 | 役員渉外費支出 | | | 0 | | | |
| | | | 記念品代支出 | | | 0 | | | |
| | | 小計 | | 0 | 0 | 0 | | | |
| | | 旅費交通費支出 | 旅費支出 | | | 0 | | | |
| | | | 交通費支出 | | | 0 | | | |
| | | | 宿泊費支出 | | | 0 | | | |
| | | 小計 | | 0 | 0 | 0 | | | |
| | | 参加記念品代支出 | 参加記念品代支出 | | | 0 | | | |
| | | | 保険料支出 | | | 0 | | | |
| | | | 通信費支出 | | | 0 | | | |
| | | | 販売物品仕入支出 | | | 0 | | | |
| | | | 雑費支出 | | | 0 | | | |
| | | | 雑費支出 | | | 0 | | | |
| | | 事業予備費支出 | | | | 39,440 | | | |
| | | 余剰金 | | | | | 37,540 | | |
| | | 支出合計 | | | | 300,000 | 300,000 | 0 | |

●余剰金 ¥37,540 については本理事会承認後、事業予備費に繰入れる。

収支計算明細書(案)

事業名 活気溢れるまちづくり事業 テーマ「上を見よう尾道 - Show must go on -」

＜収入明細書＞

| 中科目 | 小科目 | 細目 | 摘要 | 予算額 | 決算額 | 差異 | 備考 |
|---------|---------|----|----|---------|---------|----|----|
| 事業費繰入収入 | 事業費繰入収入 | | | 300,000 | 300,000 | 0 | |
| | | | | | | 0 | |
| | | | | | | 0 | |
| | | | | | | 0 | |
| | | | | | | 0 | |
| | | | 合計 | 300,000 | 300,000 | 0 | |

＜支出明細書＞

| 中科目 | 小科目 | 細目 | 摘要 | 予算額 | 決算額 | 差異 | 備考 | |
|----------|----------|-------|-------------------------|---------|---------|---------|---------------|---------------|
| 事業費支出 | 会場設営費支出 | 設営費支出 | インフレーターレンタル | 13,200 | 13,200 | 0 | イツモ高圧(株) 送料込み | |
| | | 設営費支出 | ヘリウムガス | 149,600 | 149,600 | 0 | (株)不動機工 | |
| | | 設営費支出 | バルーン備品(糸など) | 21,000 | 22,900 | -1,900 | 楽天など | |
| | | 設営費支出 | バルーン/LEDセット | 36,000 | 36,000 | 0 | Amazon | |
| | | | | | | 0 | | |
| | | | | | | 0 | | |
| | | | | | | 0 | | |
| | | | | 小計 | 219,800 | 221,700 | -1,900 | |
| | 企画演出費支出 | 作成費支出 | 説明用紙 | | 3,000 | 3,000 | 0 | 事務局 @10円×300枚 |
| | | 作成費支出 | Tシャツ | | 31,600 | 31,600 | 0 | プリント職人 |
| | | 作成費支出 | ポスター-A4 50部、A6 1000部 印刷 | | 6,160 | 6,160 | 0 | 紙誠 |
| | | | | | | 0 | | |
| | | | | | | 0 | | |
| | | | | | | 0 | | |
| | | | | 小計 | 40,760 | 40,760 | 0 | |
| | 講師関係費支出 | | | | | | 0 | |
| | | | | | | | 0 | |
| | | | | | | | 0 | |
| | | | | | | | 0 | |
| | | | | | | | 0 | |
| | | | | | | | 0 | |
| | | | | | | | 0 | |
| | | | | | 小計 | 0 | 0 | 0 |
| 広報費支出 | | | | | | | 0 | |
| | | | | | | | 0 | |
| | | | | | | 0 | | |
| | | | | | | 0 | | |
| | | | | 小計 | 0 | 0 | 0 | |
| 資料作成費支出 | | | | | | 0 | | |
| | | | | | | 0 | | |
| | | | | | | 0 | | |
| | | | | 小計 | 0 | 0 | 0 | |
| 参加記念品代支出 | | | | | | 0 | | |
| | 保険料支出 | | | | | 0 | | |
| | 通信費支出 | | | | | 0 | | |
| | 販売物品仕入支出 | | | | | 0 | | |
| 雑費支出 | | | | | | 0 | | |
| 事業予備費支出 | | | | 39,440 | | | | |
| | 余剰金 | | | | 37,540 | | | |
| | 支出合計 | | | 300,000 | 300,000 | | | |

【上を向こう尾道 – Show must go on-】 考察資料

ハッシュタグ投稿について

■SNS収集数

投稿数：合計15投稿

- インスタグラム：13
- フェイスブック：1
- ツイッター：1



たまがんぞうと尾道商工会議所の屋上で光るバルーンがあがっていました。

#尾道 #上を向こう尾道



いいね! コメントする シェア



りよー@尾道 @1991021... · 2021/11/03 ...
尾道からこんばんは！ 🌃今夜は尾道の商工会議所の屋上かな？光るバルーンみたいなのを見つけた💖💖

意外と綺麗やった😊

#尾道#商工会議所#写真好きな人と繋がりたい



りよーちゃん (@ryoko.desu) · Instagram...
instagram.com

いいね! 1 コメント 1

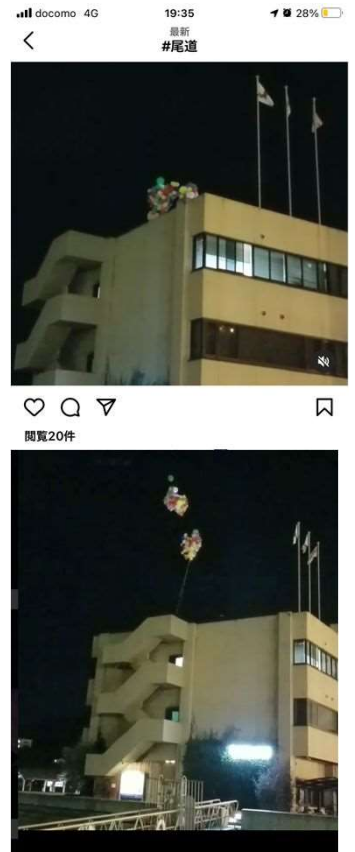

■要因と委員会初見

- ・ 6回のシミュレーションより高く上げることができなかった
- ・ 想定よりライトが光らない風船が多くあって光が少なかった（光っていても風船のカラーにより目立たなかった）
- ・ 風船の量が少なく感じられた
 - ※割れるなどして、商工会議所 800個予定が700個、たまがんぞう 400個予定が350個ほど
- 「映（ば）える」状態に持っていけず、SNSでの投稿に繋がらなかった

- ・ 上げる風船量が少なく感じられたため、練り歩き用の数量が減ってしまった
- 練り歩きの際の配布は大変喜んでもらえたため、数量を確保したほうがよかった

飲食店からの声

20店舗から集計（来店・SNSなどで集計）

■当日バルーンを見に行ったか？

はい・・・4

いいえ・・・16

■理由

「はい」の方

- ・店舗が休みだったので子供と一緒に見に来た
- ・営業中に見える位置にあった（2）
- ・楽しみにして待っていた

「いいえ」の方

- ・来店が多く、お店を開けることができなかった（13）
- ・忘れていた（3）

■感想

- ・難しい時期だっただろうが、こういう取り組みをしてくれてありがたかった
- ・お客さんなどとSNSで盛り上がった。もう少し綺麗かと思った。
- ・わざわざバルーンを見に来た方がお店に来てくれた
- ・風船を持って人が歩いている姿がよかった
- ・見てないけど、おかげでお店が忙しかった
- ・花火じゃない形で考えてるのがよかったと思う
- ・ベッチャーの日で、ベッチャーが短い分、夜にしてくれてありがたい
- ・子供が風船をもらって喜んでた
- ・もっとお店側と連動した企画をしてほしい
- ・もっと派手にやってほしかった

※似たような感想はまとめています

メディアへの掲載：尾道新聞



1年を通じて

ユースチューバーたいけん

声を
聞く

次世代の想い・価値観

人との
繋がり

前向きな
活動

活気あふれるまちづくり

「アクティビティ=活気・活動」「人と交流・繋がり」
心に残る「体験」をキーワードに、地域の活気になる事業を。

本年、未来ビジョン委員会は上記の流れをベースに活動を行い、事業構築を行って来ました。

本事業では、これまでの事業・例会で聞いた意見・学んだことを踏まえ、緊急事態宣言下であろうとも、心に残る「体験」を地域の方々にお届けでき、前向きになれる「活気」につながるよう、まちの方と繋がりたくさんの意見を聞きながら、委員会自身が「前向きな活動」を行い、事業構築を目指してきました。

地域の方が、少しでも明るく前向きとなった反応を聞くことができ、今後どのような状況でも青年会議所として「前向きな活動」を継続していくことにつなげていきたいと考えます。

審議事項

委員会名：社会開発委員会

委員長名：大池 慎三

(1) 議案名

災害に強いまちづくり事業の調査・研究・実践 事業報告（案）決算（案）に関する件

(2) 事業名

テーマ 「楽しく学ぼう防災ダンジョン」

(3) 事業実施に至る背景

近年、異常気象から自然災害が全国で多発しています。未来を担う子供、家族や市民が防災について学ぶ、また啓発できる場が必要です。

(4) 事業目的（趣旨）

a. （対外）子どもに防災について興味を持たすことで、家庭内での会話を通じて大人に対して防災意識の啓発ができます。また大人を含めた地域全体の防災力向上につながるとともに、災害に強いまちづくりの一助にします

b. （対内）教え説明することで防災意識をより学ぶことを目的とします

(5) 実施日時 2021年 11月 6日（土） 10:00～15:00

(6) 場 所 駅前緑地帯

(7) 参加人員 内部 21名 外部 495名 計 516名

(外部内訳： 尾道市立大学シグマソサエティ同好会 6名

事前予約者300人 当日参加者189名)

(8) 外部協力者 尾道市立大学シグマソサエティ同好会

尾道市社会福祉協議会 尾道市役所

(9) 事業の目的は達したか？

参加者に疑似体験の説明等を担当メンバーが全員事前共有することにより事業のスムーズな運営をすることができ同時に防災の意識を高めることができました。

予定していました、事前予約者100組、当日参加者50組を加えてもれなく参加していただくことができました。また当日の受付混雑状況を見て、臨機応変に対応してくれたメンバーのおかげで、合間を縫ってさらに13組の方に参加していただきました。また参加者やメンバーから怪我もなく、無事事業を終えることができました。

そして、アンケート結果から疑似体験を家族で参加することにより、大人より子供のほうが防災に詳しくたことが分かったり、実際疑似体験することで、想定していた災害時の歩きにくさに加え、子供を連れての避難のしにくさや煙が充満している際の恐怖、また、疑似体験や問題を自分事として考えて火事の際の備えや水害の時の備え、自分に置き換えて真剣に考えてもらったアンケート結果となりました。以上を踏まえ、家族や市民に防災力を向上してもらうことができ、

災害に強いまちづくり事業としての目的は達成されたと考えます。

(10) 実施上の問題点

事前予約で100組の方が予約できるようにしておりましたが。私の予約方法が分かりにくかったせいで、間違えて一人の方が重複して予約を取られていることがありました。こちらから、メール等でご案内をして訂正等させていただきましたが。予約システム等使う際には、参加者の立場となってもっと予約方法を決める必要がありました。

(11) 次年度への引継事項

尾道駅前緑地帯で、ダンジョンのような大型の構造物を設置する場合には、芝生を傷める可能性の有無や設置する設備の安全性を確認把握し管理している港湾振興課の方に完璧に安全だと理解してもらえる資料づくりが必要です。

緑地帯を使う場合は、使用料の減免や管理団体への説明が容易になるため、事前に尾道市の後援を受けることをお勧めします。

またコロナ禍の状況下でありますので参加人員が不確定なイベントを行う場合には、事前に広島県の全国的又は大規模イベントに係る事前相談書を提出することをお勧めします。

テント、椅子、机は、社会福祉協議会からお借りしたため費用についてはかかることはありませんでした。

(12) 委員長所見

この度の防災ダンジョンを緑地帯で行うことで様々な問題がありました。まず、芝を傷める事や、送風機設置に伴い風の安全性や、緑地利用者への影響、コロナ禍での集客やその人数や、予約方法に悩まされました。

自分の得意分野でない部分を委員会メンバーに共有していなかったことで委員会運営も、うまくいってない部分もありました。もっと、メンバーを頼り巻き込んで事業を行えばよかったと思います。

そのような中で緑地帯にこだわり色々な方にご迷惑をおかけしましたが、緑地帯で楽しく学ぶ防災事業を行えて本当に良かったと思っています。

また、アンケートの中に、またやってほしい、学校でやってほしいという意見もありました。このような参加者からの声を聞くと報われる思いと、ご協力いただいたメンバーの皆様に感謝の気持ちでいっぱいになります。事業を行えて本当によかったなと思います。

また、ダンジョンを設置していただきました、Home Assist様が私たちのJCの活動に共感していただき代金はいららないとのことになりました。

そのご好意をいただき決算に上程させていただきました。

私は忘れないということが一番の防災だと思います。この思いを受け継いでいってほしいです。

(13) 添付資料

事業収支計算書（案）

収支計算明細書（案）

アンケート集計（案）

事業風景写真（参考資料）

緑地帯使用港湾提出書類（参考資料）

事業収支計算書(案)

事業名 楽しく学ぼう防災ダンジョン

収入の部

| 大科目 | 中科目 | 小科目 | 細目 | 予算額 | 決算額 | 差異 | 備考 |
|--------|-------------|-----------|----|---------|---------|----|----|
| 事業収入 | 事業費繰入収入 | 事業費繰入収入 | | 250,000 | 250,000 | 0 | |
| | 事業費繰入収入 | 事業予備費繰入収入 | | | | 0 | |
| | 登録料収入 | | | | | 0 | |
| | 販売収入 | | | | | 0 | |
| | 広告料収入 | | | | | 0 | |
| | 負担金収入 | | | | | 0 | |
| | 雑収入 | | | | | 0 | |
| 補助金等収入 | 国庫補助金収入 | | | | | 0 | |
| | 地方公共団体補助金収入 | | | | | 0 | |
| | 民間補助金収入 | | | | | 0 | |
| | 国庫助成金収入 | | | | | 0 | |
| | 地方公共団体助成金収入 | | | | | 0 | |
| 寄付金収入 | 民間助成金収入 | | | | | 0 | |
| | 寄付金収入 | | | | | 0 | |
| | 募金収入 | | | | | 0 | |
| 収入合計 | | | | 250,000 | 250,000 | 0 | |

支出の部

| 大科目 | 中科目 | 小科目 | 細目 | 予算額 | 決算額 | 差異 | 備考 | | |
|----------|---------|---------|---------|----------------|---------|---------|--------------|---------|--|
| 事業費支出 | 事業費支出 | 会場設営費支出 | 人件費支出 | 27,500 | 27,500 | 0 | 南エイチ・アイコンパニー | | |
| | | | 食事代支出 | | | 0 | | | |
| | | | 会場費支出 | | | 0 | | | |
| | | | 設営費支出 | | | 0 | | | |
| | | | 運送費支出 | | | 0 | | | |
| | | | レンタル料支出 | | | 0 | | | |
| | | 小計 | | | | 27,500 | 27,500 | 0 | |
| | | 企画演出費支出 | 人件費支出 | | | | | 0 | |
| | | | 食事代支出 | | | | | 0 | |
| | | | 企画費支出 | 141,350 | 31,350 | 110,000 | (株)リョーキ | | |
| | | | 演出費支出 | 10,550 | 9,230 | 1,320 | シート 手袋 | | |
| | | 小計 | | | | 151,900 | 40,580 | 111,320 | |
| | | 本部関係費支出 | 人件費支出 | | | | | 0 | |
| | | | 食事代支出 | | | | | 0 | |
| | | | 会場費支出 | | | | | 0 | |
| | | | 設営費支出 | | | | | 0 | |
| | | | 旅費交通費支出 | | | | | 0 | |
| | | | 通信費支出 | | | | | 0 | |
| | | | 運送費支出 | | | | | 0 | |
| | | | 消耗品費支出 | | | | | 0 | |
| | | | レンタル料支出 | | | | | 0 | |
| | | | 保険料支出 | | | | | 0 | |
| | | 小計 | | | | 0 | 0 | 0 | |
| | | 講師関係費支出 | 食事代支出 | | | | | 0 | |
| | | | 旅費交通費支出 | | | | | 0 | |
| | | | 宿泊費支出 | | | | | 0 | |
| | | | 保険料支出 | | | | | 0 | |
| | | | 諸謝金支出 | | | | | 0 | |
| | | | 会合費支出 | | | | | 0 | |
| | | 小計 | | | | 0 | 0 | 0 | |
| | | 広報費支出 | 運営費支出 | | | | | 0 | |
| | | | 会場費支出 | | | | | 0 | |
| | | | 設営費支出 | | | | | 0 | |
| | | | 通信費支出 | | | | | 0 | |
| | | | 消耗品費支出 | | | | | 0 | |
| | | | レンタル料支出 | | | | | 0 | |
| | | | 作成費支出 | 43,780 | 43,780 | 0 | 紙誠(株) | | |
| | | 小計 | | | | 43,780 | 43,780 | 0 | |
| | | 資料作成費支出 | 通信費支出 | | | | | 0 | |
| | | | 資料費支出 | 3,936 | 3,936 | 0 | 事務局 | | |
| 消耗品費支出 | | | | | | 0 | | | |
| レンタル料支出 | | | | | | 0 | | | |
| 小計 | | | | 3,936 | 3,936 | 0 | | | |
| 報告書作成費支出 | 通信費支出 | | | | | 0 | | | |
| | 資料費支出 | | | | | 0 | | | |
| | 消耗品費支出 | | | | | 0 | | | |
| | レンタル料支出 | | | | | 0 | | | |
| 小計 | | | | 0 | 0 | 0 | | | |
| 懇親会費支出 | 人件費支出 | | | | | 0 | | | |
| | 会場費支出 | | | | | 0 | | | |
| | 設営費支出 | | | | | 0 | | | |
| | 旅費交通費支出 | | | | | 0 | | | |
| | 運送費支出 | | | | | 0 | | | |
| | レンタル料支出 | | | | | 0 | | | |
| | 保険料支出 | | | | | 0 | | | |
| | 飲食費支出 | | | | | 0 | | | |
| 小計 | | | | 0 | 0 | 0 | | | |
| 渉外費支出 | 役員渉外費支出 | | | | | 0 | | | |
| | 記念品代支出 | | | | | 0 | | | |
| 小計 | | | | 0 | 0 | 0 | | | |
| 旅費交通費支出 | 旅費支出 | | | | | 0 | | | |
| | 交通費支出 | | | | | 0 | | | |
| | 宿泊費支出 | | | | | 0 | | | |
| 小計 | | | | 0 | 0 | 0 | | | |
| 参加記念品代支出 | | | | | | 0 | | | |
| 保険料支出 | 17,100 | 17,100 | 0 | 行事参加者の傷害危険担保契約 | | | | | |
| 通信費支出 | 0 | 0 | 0 | | | | | | |
| 販売物品仕入支出 | 0 | 0 | 0 | | | | | | |
| 雑費支出 | 0 | 0 | 0 | | | | | | |
| 事業予備費支出 | | | 5,784 | | | | | | |
| 余剰金 | | | | | 117,104 | | | | |
| 支出合計 | | | | 250,000 | 250,000 | | | | |

●余剰金 ¥117,104 については本理事会承認後、事業予備費に繰入れる。

収支計算明細書(案)

楽しく学ぼう防災ダンジョン

<収入明細書>

| 中科目 | 小科目 | 細目 | 摘要 | 予算額 | 決算額 | 差異 | 備考 |
|---------|-----------|----|----|---------|---------|----|----|
| 事業費繰入収入 | 事業費繰入収入 | | | 250,000 | 250,000 | 0 | |
| | 事業予備費繰入収入 | | | | | 0 | |
| | | | | | | 0 | |
| | | | | | | 0 | |
| | | | | | | 0 | |
| 合 計 | | | | 250,000 | 250,000 | 0 | |

<支出明細書>

| 中科目 | 小科目 | 細目 | 摘要 | 予算額 | 決算額 | 差異 | 備考 | |
|-------|---------|----------|-------|-------------------|---------|---------|----------------|----------------|
| 事業費支出 | 会場設営費支出 | 人件費支出 | | 27,500 | 27,500 | 0 | (有)エイチ・アイカンパニー | |
| | | | | | | 0 | | |
| | | | | | | 0 | | |
| | | | | | | 0 | | |
| | | | | | | 0 | | |
| | | | | | | 0 | | |
| | 小 計 | | | | 27,500 | 27,500 | 0 | |
| | | 企画演出費支出 | 企画費支出 | 足場代 | 110,000 | 0 | 110,000 | (株)Home Assist |
| | | 企画演出費支出 | 企画費支出 | 送風機 発電機 | 31,350 | 31,350 | 0 | (株)リョーキ |
| | | 企画演出費支出 | 演出費支出 | シート | 7,040 | 7,040 | 0 | 安全・保安用品.com |
| | | 企画演出費支出 | 演出費支出 | 手袋 | 2,190 | 2,190 | 0 | 楽天市場 |
| | | 企画演出費支出 | 演出費支出 | マスク子供 | 550 | 0 | 550 | 楽天市場 |
| | | 企画演出費支出 | 演出費支出 | マスク大人 | 770 | 0 | 770 | ストアーエクスプレス |
| | | | | | | | 0 | |
| | 小 計 | | | | 151,900 | 40,580 | 111,320 | |
| | | 資料作成費支出 | 資料費支出 | クイズ問題 | 21 | 21 | 0 | 事務局3×7 |
| | | 資料作成費支出 | 資料費支出 | アンケート用紙 | 1,350 | 1,350 | 0 | 事務局3×3×150 |
| | | 資料作成費支出 | 資料費支出 | 啓発写真プリント | 150 | 150 | 0 | 事務局3×50 |
| | | 資料作成費支出 | 資料費支出 | 当日受付の対策用紙 | 150 | 150 | 0 | 事務局3×50 |
| | | 資料作成費支出 | 資料費支出 | 解答用紙 | 450 | 450 | 0 | 事務局3×150 |
| | | 資料作成費支出 | 資料費支出 | 広島コロナQRコード | 15 | 15 | 0 | 事務局3×5 |
| | | 資料作成費支出 | 資料費支出 | 問題解説 | 1,800 | 1,800 | 0 | 事務局3×4×150 |
| | 小 計 | | | | 3,936 | 3,936 | 0 | |
| | | 広報費支出 | | チラシ7000) ポスター(100 | 43,780 | 43,780 | 0 | 紙誠(株) |
| | | | | | | | 0 | |
| | | | | | | | 0 | |
| | | | | | | | 0 | |
| | | | | | | | 0 | |
| | 小 計 | | | | 43,780 | 43,780 | 0 | |
| | | | | | | | 0 | |
| | | | | | | | 0 | |
| | | | | | | | 0 | |
| | | | | | | | 0 | |
| | 小 計 | | | | 0 | 0 | 0 | |
| | | 参加記念品代支出 | | | | | 0 | |
| | | 保険料支出 | 保険料支出 | 傷害保険 | 17,100 | 17,100 | 0 | 東京海上日動パートナーズ |
| | | 通信費支出 | | | | | 0 | |
| | | 販売物品仕入支出 | | | | | 0 | |
| | | 雑費支出 | | | | | 0 | |
| | 事業予備費支出 | | | | 5,784 | | | |
| | 余 剰 金 | | | | | 117,104 | | |
| | 支 出 合 計 | | | | 250,000 | 250,000 | | |

○大人用アンケート

Q1 災害を疑似体験したことで、何か得られたものはありましたか？

有効回答数 139 件

| 内容 | 得られるものがあった139件 | 得られるものがなかった0件 |
|----|---|---------------|
| | ≪得られるものがあった≫ （一部抜粋） <ul style="list-style-type: none"> ・煙の中を歩き進むのがとても難しいと体感できた ・今まで思っていたことが間違いだったということが多々ありびっくりしました。いい体験ができました。 ・知らないこともあったのでためになりました。 ・煙の中を歩くのは前が見えなくて不安になりました。 ・体験出来て実感できた ・災害の怖さを知ることができた ・風速30メートルの風の強さを改めて実感した。煙の中の怖さを初めて知った ・普段から避難場所や備えが大事だと思った ・火災の煙があんなに視界を悪くするとは思いませんでした。冠水も実際起きたらと思うと恐怖を感じました。今まで以上に子供たちと防災の意識を高めよう意識しました ・長男が煙の中すぐに「低い姿勢で！」と先頭を切っていった、すごい！大人でもよくわからないことが多かった ・煙の体験があそこまで見えにくいとは思わなかったです。 ・実際体験してみないと分からないので子供に良い体験になった。 ・正直自分も分からないことがあり、子供に聞かれても答えられなかった部分があった。子供と一緒に体験し考えることに本当の災害に対しお互いがどの様に行動したら良いかを教えることができた。 ・煙が初めてでした。 | |
| | ≪得られるものがなかった≫ なし | |

大人用アンケートの Q1 に記入いただいた回答内のキーワードを抽出した結果、煙が 50 件、怖い 23 件、風 13 件となり、学校での避難訓練でも体験できないリアルな水蒸気の演出は非常に効果が大きく、引率者も含め非常に大きな反響がありました。このような取り

組みは我々青年会議所だからこそできることだと思いますので、次年度以降に引き継ぎたいと思います。

Q2 ハザードマップで自分の住んでいる所を確認したことはありますか？

有効回答数163件

はい150件 いいえ13件

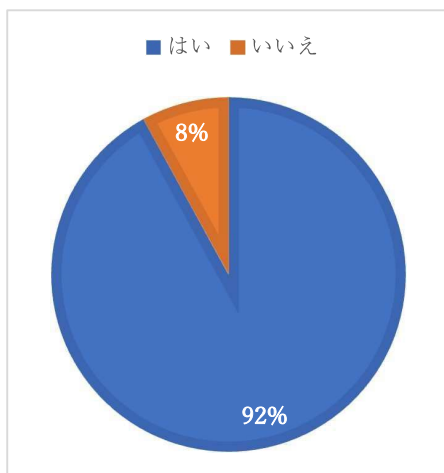

尾道のまちは直近では西日本豪雨災害の影響もあり、災害経験者が非常に多いことから防災意識の高いことが窺がえました。

Q3 マイタイムラインをご存知ですか？

有効回答数163件

はい150件 いいえ13件

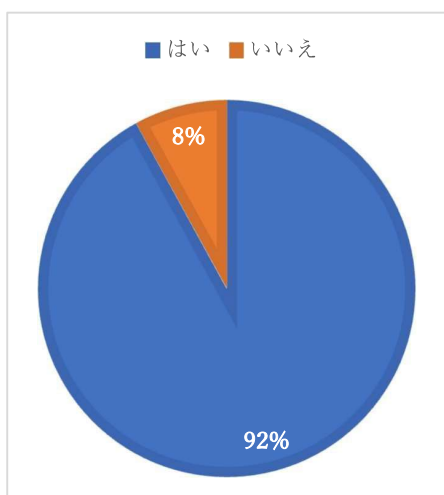

マイタイムラインそのものを知っている方が非常に多い結果となっています。いざというときに慌てることがないように、避難に備えた行動を一人ひとりがあらかじめ決めておき、適

切な行動ができるよう事前に整理しておきましょう。

Q4 このような防災イベントがあれば参加しようと思いますか？

有効回答数 163 件

はい 160 件 いいえ 3 件

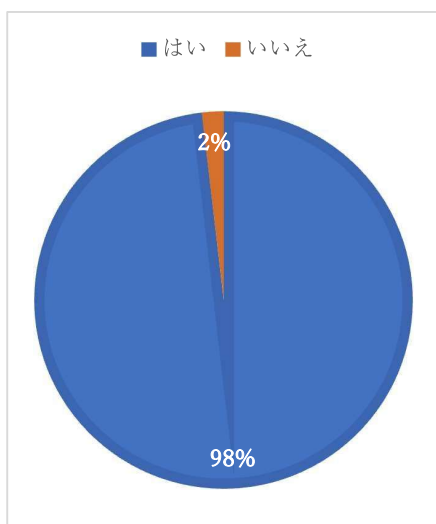

防災における最大の備えは、経験を忘れないことだと思いますので、その意識付けという点においては非常に良い傾向があると思います。

Q5 今日知ったことを、家族や友達に教えてあげようと思いますか？

有効回答数 163 件

はい 161 件 いいえ 2 件

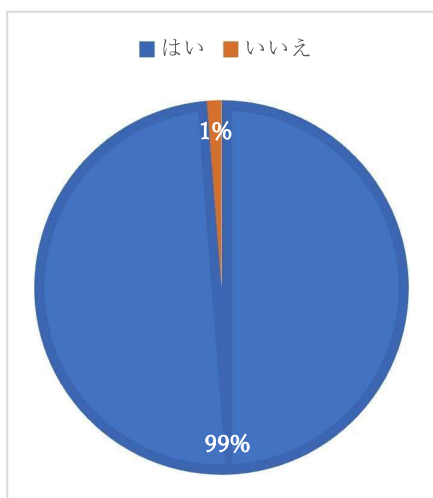

Q4 と関連するところですが、防災の伝承というものは大切なことですので非常に良い傾向

であると思います。

Q6 防災ダンジョンを通り、あなたの防災意識はどう高まりましたか？

有効回答数134件

| 内容 | (一部抜粋) <ul style="list-style-type: none">・高まりました・とても高まりました・いざ、災害が起こってからでは慌てるので、前もって準備をしておく必要があると思いました・いつ起こるか分からないと改めて感じ備えておこうと思いました。・常に意識しておきたいと思いました・水害と火災と台風が思ったより危ないということがわかったので本当に舐めないほうが良いと思った。・自分に関係ないもしくは自分は大丈夫だと思っていましたが、意識を高めていく必要を感じました・子供を連れて逃げるということを考えると普段からもう少し考えなければならなかったと思った。・水害など体験的にこんなに歩きにくいということが分かったので今後の行動が変わると思う・クイズで意外と知っているようで知らない事がたくさんありました。特に水があるところを歩くところや煙、風速などです。実体験はよかったです・高まりました！考えるきっかけになりました・火災体験がとても考えさせられました。ニュースでいつもなぜすぐに逃げないのかと思っていましたが、実際にあの視界の場合パニックになるとおもいます・親として防災意識はありましたが、子供も少し意識してくれるようになった所が貴重でした。・水害時歩くのが大変なのが分かりました。備えをしておこうと思いました。・風速30mの風の体験が良かったこんなに強いとは思ってなかった。・子供に教えるために学ぼうと思った。・高まりました2択問題が意外に難しかったです。・家族と共有しておこうと思いました。・水害体験では思った以上に歩きづらく火災体験では見えないことに恐怖もありました・考えているのと実際に体験するのでは違いとても勉強になりました・煙の体験が一番印象に残った |
|----|--|
|----|--|

有効回答の大半が「意識が高まった」、「良かった」という結果となりました。

Q7 ご意見、ご感想などございましたらご記入ください

有効回答数95件

| 内容 | (一部抜粋) |
|----|--|
| | <ul style="list-style-type: none">・楽しかったです・楽しく学べました。ありがとうございました。・良い経験ができました。ありがとうございました。・台風体験がやばい・実際問題になると分からなかったことが多かったので復習したい是非続けてほしいです・すごい企画ですね！！近隣の市町でも実施されるといいのと思いました。・また同じような（大人も参加できる）イベントを行ってほしいです・良いイベントだと思いました・風が怖かった。何もできず子供を守るのに必死でした・予約がすぐに埋まってしまい友達と一緒に行けず残念、とても大切なことが学べたのでまた開催してほしい・煙の中を体験することはなかなかないので貴重な経験有難うございました いざという時にパニックになると思う、父母の間で認識の違いもある。今後もこういうイベントに参加し意識を高めていきたい（見るとするでは子供にとっても違うし）・また学校等で行ってほしいです・今日はありがとうございました。貴重な体験が子供と一緒にできてとても良かったです・子供は実体験が大事なんだなと思いました・遊び感覚で子供に伝えやすかったです・また機会があれば参加したいです、ありがとうございました・このような体験をしなければわからないことばかりだったので良い体験でした。・子供に合わせて駆け足で終わったのですがとても楽しかったです、ありがとうございました・楽しく参加させていただきました。子供が興味を持って参加できたことが良かったと思います・水害時火災時風体験とても良かった・小学生チームでも子供たちが読めるようにひらがな付きがよかったです・災害体験することで災害対策について考える機会ができたので良かった |

心温まる回答がたくさんありました。

○子供用アンケート

Q1 台風を体験してどんな風でしたか？どう思いましたか？

有効回答数176件

| 内容 | (一部抜粋) |
|----|--|
| | <ul style="list-style-type: none">・思っていた。学校の理科で習った風よりも強くてびっくりした。・手すりがないと吹き飛びそうでした・動くことができなかった・台風はこんなに強い風だと分かりました。・さむかった、目がちかちかした、目が開けにくかった、息がしにくかった・強くて飛びそうだった、寒かった・とても強くて人間が吹き飛びそうな風でした・強い風でした手すりがないと吹き飛ばされるほどでした。ちゃんと気を付けていきたいです・台風は風が強いから今度台風が来たときは気を付けようと思いました・目が開けられないくらいすごい風だった・ジェットコースターに乗っているみたいだった・強くてすごく怖かったのでもし本当にあったら準備を急いでして避難したい・しゃべれないくらいだった・前を向いてしっかりと目を開けられない。息も少ししにくかった・棒を持っていなかったら吹き飛んでいると思います、リアルでスゲー・台風が来たら一生外に出ない・めっちゃ風が強い・風が強くて前に進めなかった、もし台風がきたら木の枝が飛んでいきそうで怖かった・思ったより風が強くてびっくりしました。・強い風もしこんなことになったら大変、風ってすごい・とても強かったです。帽子を持っていなかったら多分飛んでいた・すごい風が強くてどこか持っておかないと立っていられなかった・顔が飛んでしまいそうなくらい強い風だった・マスクが外れて前に歩けなかった。・こんな風になるって知らなかった |

| | |
|--|----------------------------|
| | <p>・こんなのがあったら危ないと思いました</p> |
|--|----------------------------|

風が弱いときは楽しんでいる子供も多かったが、風速30メートルに近づくとつれ、恐怖を感じて逃げ出してしまう子供がいました。台風の猛威を体感していただけたと思います。

Q2 水害を体験して、どうでしたか？

有効回答数171件

| | |
|----|--|
| 内容 | <p>(一部抜粋)</p> <ul style="list-style-type: none"> ・楽しかった ・深かった感じ ・手すりをしっかり持たないと歩けなかった。歩きづらい。 ・足が沼にはまったら大変になるということが分かった ・思ったより進みにくかったです。絵にかいてあった通り、棒のような長いものを持つといたほうが良いと思いました ・足が動かしにくい、足が上がらなかった ・水害になると足元の所や先の道が見えなくて、それに深さも分からないから水害がどれだけ恐ろしいか分かった ・足が見えなかった。浅いほうは足が見えました ・足がどんどん沈んで歩きにくかった。どこに何があるか分からないから危ないと思った ・本当の水害だったら波があるから人は倒れそうだなと思いました ・足と一緒にボールがついてきて歩きづらかったです ・確かに深い所や浅い所があって足で最初に確かめたらいいのが分かりました。 ・深い所は杖や木の枝や傘などで探りながら動いていきたい。 ・凸凹ですごく滑りやすかったからまた行きたい。 ・深いところとあさいところの見分けがつかなくて危ないと思った ・深いところと浅いところなどが分からないからびっくりした ・地面がどれほど深いかもわからなかったので、怖かったです ・溝やマンホールなど足で確かめていました ・冠水時にはここまで歩きにくいのかと思うととても驚きました ・下にズボッと足がはまってこけそうだった ・めっちゃ気を付けないと歩けない ・面白かった！ボールがとびだした、目に見えないところに段差があって怖かった ・下が見えなかったから急に沈んでいきました、下が見えなかったら急に下に沈んだら溺れそうで心配でした ・下が見えなくて怖かった ・沼みたいだった |
|----|--|

実際の泥ではなく、ボールを敷き詰めて疑似体験をする形でしたが、特に小さい子供は全身が埋まってしまうくらいの状態となり恐怖を感じながら進んでいました。

Q3 火災体験はどうでしたか？

有効回答数 170 件

| | |
|----|---|
| 内容 | <p>(一部抜粋)</p> <ul style="list-style-type: none"> ・前が見えない ・少し怖かった ・床に近いと有利 ・白い煙で見えにくかった ・水蒸気だからと言って全然見えませんでした。これが煙だった場合、当然パニックになると思いました ・前が全然見えなかった ・矢印をたどってくださいと言われてたが白くて矢印が見えなかった ・火災が起こると目の前がほとんど見えなかった。本当の火災だったら息もしにくい状況だったから火災がとても恐ろしいと思った。 ・煙がすごくて本物の煙だったら火の熱があるし見にくくなるから気を付けたい ・上のほうは見えにくかったけど、下のほうはよく見えました。煙が白くて前が見えづらかった ・人と数十センチ離れると見えんようになった ・息がしづらくて周りが見えなかったので壁を探りながら歩いた。周りが見えなくて息もしづらかった ・周りが見えなくびっくりした本当なら動けないと思う ・煙があって前が見えなかった ・左の壁に沿って行けばいいよ。君もやってみよう。 ・低い姿勢で動いているときかすかに道が見えた。 ・大事なことが分かった ・煙が多いところは周りが見えなくて壁に当たりそうだった ・しゃがまないと見えない、パパがどこにいるかわからなくなった ・とても見えにくくて進みにくかった ・前が見えなくて危なかった ・煙で前が見えなかった ・見えなくなった場所を歩く練習ができて良かった ・煙で見えなくて違うところに行ってしまった、この火災のようなのを体験してもしこういうことが起きたら友達に教えて一緒に頑張ろうと思った |
|----|---|

今回の子供用アンケート全体での記入いただいた回答内のキーワード抽出数で多かったものは大人のアンケートと同様に「見えない」「煙」「怖い」というものが上位となりました。

Q4 今日経験したことを、お友達に教えてあげれるかな？

有効回答数 170件

はい152件 いいえ18件

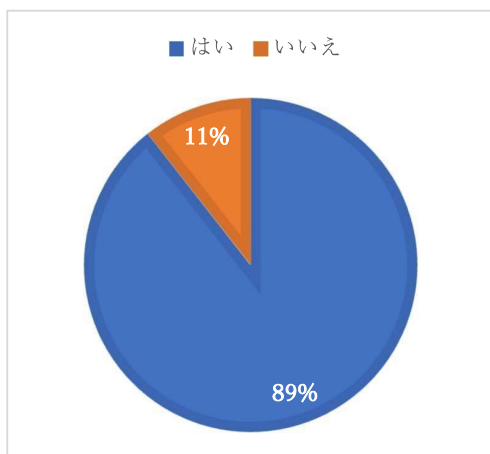

非常に多くの教えてあげたいという回答がありました。

中には教えたいけど恥ずかしくて教えてあげられないという回答もありましたが、多くの子供に防災のことについて周りの人に伝えたいという思いがあるという結果となりました。

事業風景写真





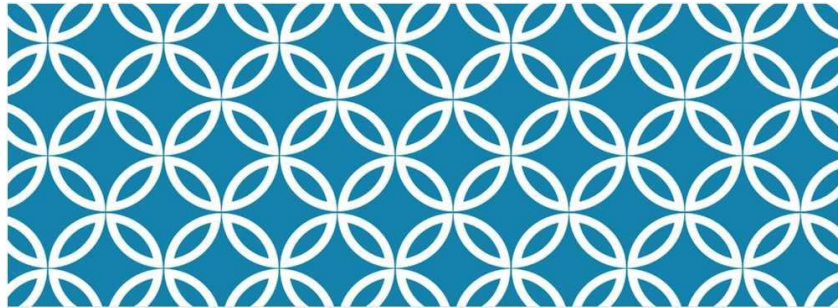

緑地帯使用 安全対策

(一社)尾道青年会議所
社会開発委員会
委員長 大池慎三

コロナ対策

- ①受付時の検温・消毒の実施
⇒37.5℃以上の方は、帰宅していただきます。
- ②受付時にマスク着用のアナウンス実施
- ③ダンジョン内の3密を回避するために、時間差での入場制限を実施
- ④ダンジョンは開放空間にて設計
⇒天井なし、壁面はメッシュ素材を使用 ※下記施工例参照



コロナ対策2

⑤受付時使い捨て手袋を配布

⑥集客方法を10分置き予約制にして、密にならない開始時間に。一組約3名を想定しています。

⑦受付時密にならないよう、並んでいただく間隔を2m確保

⑧ダンジョン内スタッフと無線機連絡で参加者が接触ない様調節してスタートする。

風水害体験

※泥道体験では【カラーボール】道幅900mmの通路に手すりを設置します。よるけて転倒しないように、体験の際は必ず手すりをもって通行していただきます。さらに、転倒する恐れがある所には、足場養生材を設置します。

火災体験

視界が悪い道を歩いて貰いますので、走らず慌てないように注意喚起いたします。

台風体験の安全確認

※送風機出口は気象庁でいう猛烈な風がでますので風速を制御できるインバーターをつ録のボリュームつけます。前日に風速試験、安全確認のため試験体験を行い安全な距離を確認して参加者に安全な台風体験をしていただきます。

※また、いつでも停止できるよう送風機スイッチのON/OFFできる場所にスタッフを配置します

※SFファン風力体験動画 <https://youtu.be/6WJ1yPdntC>

※送風機設置場所関係者以外が入れないように、立ち入り禁止とし、バリアケー【トラロープで囲います】風が出る方向は海に向け緑地使用者等の影響を無くします。

ダンジョン安全対策①

骨格に使用する部材は『ジャッキベース+鉄材』を使用し、立体的に組み立てを行います。



←組立イメージ
立体的に組み立てを行い、構造物自体の倒壊を防ぎます。

○構造物内寸法イメージ
道幅：900mm~1,800mm（ダンジョン内エリアによって異なる）
高さ：1,900mm



←ジャッキベース画像
高さ調節可能。
地面の高低差に対応できる調節幅のジャッキベースを使用し、構造物の安定性を高めます。

ダンジョン安全対策②

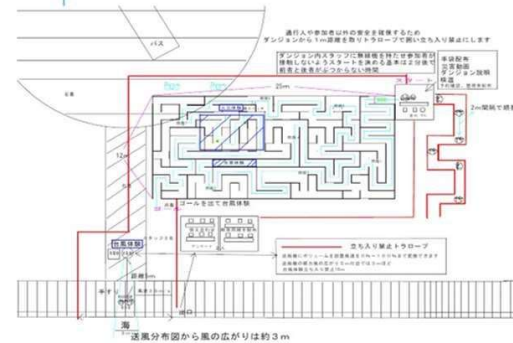

・ダンジョン内外に人員を配置
台風体験コーナー 3名
水害体験コーナー 1名
火災体験コーナー 2名
受付 4名
出口 4名

計14名体制で、交代で運営予定。

※誘導灯発電機設置の際、有資格者が設置します。

足場の安全基準

※ダンジョンに使用する足場はシンワキャチャーです。この足場の柱材は一本ずつ固定します。固定された足場材はロック式となっており上下左右の風で外れる事のない設計となっています。
すべてがつながり1.2m x 2.5mの構造体となるため、転倒の恐れはありません。
※足場と地面との固定方法 (一般的に地面と足場は固定しません)

※ダンジョン設営に携わる有資格者一覧
足場組立作業主任者 3名
1級建築士 1名
1級電気工事士 1名
2級建築施工管理技士 2名
建設関係従事者多数在籍

芝生対策

- ・ダンジョン設営範囲の地面は板材などで覆わず、ジャッキベース+鉄材を組み合わせた定点構造で柱を設置し芝生への設置面積を低減します。
- ・参加人員を当初予定していた人数900名から、450名以下に縮小することで芝生への影響を低減します。
- ・既存で設置している、スプリンクラーなどの設備に損傷を与えないよう、設営をいたします。

以上

安全対策～その他～

- ・事業実施当日は、広島県のコロナ感染対策イベント運営規定に準じて開催をいたします。
- ・参加人員は1,000名以下とし、150組(1組3名以下)計450名を上限といたします。
申し込み数は組数上限を優先し、150組に達した時点で受付終了といたします。
イベントは事前予約制にして待ち時間三密を低減します。
- ・受付時に、参加者に対してダンジョン内で『走る・大声を出す』等の禁止事項を説明して安全に参加いただけるよう案内を実施します。
- ・各災害体験コーナーには、人員を配置し参加者のサポートを行うことで、安全に体験をしていただきます。
万が一を想定して以下準備いたします。
○救急セット○AED○参加者へのイベント保険

一般社団法人 尾道青年会議所 事業計画（案）予算（案）

審議 事項

委員会名：組織活性化委員会

委員長名：山本 恭平

(1) 議案名 次代に繋げる組織づくり事業の調査・研究・実践 事業計画（案）修正予算（案）に関する件

(2) 事業名 テーマ「笑顔を繋げよう！おのみち2525プロジェクト」

(3) 事業実施に至る背景

笑顔を繋げよう！おのみち2525プロジェクトを実施しましたが、予算が大幅に変更となり、規模を拡大して事業を実施した為、金額変更等の修正予算の作成をさせていただきます。

(4) 事業目的（趣旨）

- a. （対外）
- b. （対内）

(5) 事業概要

- a. 実施日時 2021年 11月 6日（土） ①10:00～15:00 ②19:00～21:00
2021年 11月 7日（日） ③10:00～12:00
- b. 場 所 ①尾道駅前広場 緑地帯 （2525プロジェクト）
②びんご運動公園 陸上競技場（2525サプライズショー イベント）
③びんご運動公園 陸上競技場（清掃）
- c. 予算総額 ¥3,200,000（詳細は別紙予算書）
- d. 参加人員 内部 72名 外部 2,453名 計 2,525名
（内部内訳：現役会員65名 仮入会員 7名（予定））
- e. 動員計画 2,525名（写真提供者目標）
- f. 外部協力者 おのみちバス株式会社、尾道市立大学、尾道市商工課、尾道市教育委員会、びんご運動公園、
有限会社森上煙火工業所、尾道警察署、尾道消防署、
- g. 実施組織・推進リーダー 組織活性化委員会 委員 村橋 聡
組織活性化委員会 委員 藤田 祐輔
- h. 実施手順・プログラム
2021年 11月 16日（金） 第11回 正副理事長会議 審議
12月 6日（月） 第12回 理事会 審議

(6) 事業内容（目的達成のための手法説明）

(7) 過去の検証・本年の工夫と期待される効果

(8) 審議のポイント

修正予算について

(9) 会議での意見とその対応

意見）

対応）

(10) 他委員会への依頼事項等

(11) 添付資料

- 事業収支予算書（案）
- 収支予算明細書（案）
- ポスター3種見積書（案）
- 追加ポスター見積書（案）
- 写真投稿マニュアル見積書（案）
- ポスターケース見積書（案）
- びんご運動公園施設利用料領収書（案）
- バスラッピング請求書（案）
- R & R 請求書（案）
- 自立式顔出しパネル請求書（案）
- 追加費用領収書（案）

第12回理事会 2021年 12月 6日

事業収支予算書(案)

事業名 次代に繋げる組織づくり事業 調査・研究・実践
 テーマ「笑顔を繋げよう!おのみち2525プロジェクト」

| 収入の部 | | 大科目 | 中科目 | 小科目 | 細目 | 当初予算額 | 補正予算額 | 差異 | 備考 | |
|--------|--------|--------|--------|-------------|-------------|-----------|-----------|----------|------------------|--|
| 事業収入 | 事業収入 | 事業収入 | 事業収入 | 事業費繰入収入 | 事業費繰入収入 | 300,000 | 300,000 | 0 | | |
| | | | | 事業費繰入収入 | 事業費繰入収入 | | | 0 | | |
| | | | | 登録料収入 | 登録料収入 | | | 0 | | |
| | | | | 販売収入 | 販売収入 | | | 0 | | |
| | | | | 広告料収入 | 広告料収入 | | | 0 | | |
| | | | | 負担金収入 | 負担金収入 | | | 0 | | |
| 補助金等収入 | 補助金等収入 | 補助金等収入 | 補助金等収入 | 国庫補助金収入 | 国庫補助金収入 | | | 0 | | |
| | | | | 地方公共団体補助金収入 | 地方公共団体補助金収入 | | | 0 | | |
| | | | | 民間補助金収入 | 民間補助金収入 | | | 0 | | |
| | | | | 国庫助成金収入 | 国庫助成金収入 | | | 0 | | |
| | | | | 地方公共団体助成金収入 | 地方公共団体助成金収入 | | | 0 | | |
| 寄付金収入 | 寄付金収入 | 寄付金収入 | 寄付金収入 | 寄付金収入 | 寄付金収入 | 2,700,000 | 2,900,000 | -200,000 | 企業協賛金 1口 2万×145口 | |
| | | | | 募金収入 | 募金収入 | | | 0 | | |
| 収入合計 | | | | | | 3,000,000 | 3,200,000 | -200,000 | | |

| 支出の部 | | 大科目 | 中科目 | 小科目 | 細目 | 当初予算額 | 補正予算額 | 差異 | 備考 | | | |
|----------|----------|----------|----------|----------|-----------|-----------|----------|------------------|-------------------|-----------|----------|--|
| 事業費支出 | 事業費支出 | 事業費支出 | 事業費支出 | 会場設営費支出 | 人件費支出 | 120,000 | 136,000 | -16,000 | 花火業者人件費、申請代書料、司会代 | | | |
| | | | | | 食事代支出 | | | 0 | | | | |
| | | | | | 会場費支出 | 102,939 | 91,220 | 11,719 | びんご運動公園施設利用料 | | | |
| | | | | | 設営費支出 | 64,000 | 52,540 | 11,460 | 消防署申請許可書、芝生養生費 | | | |
| | | | | | 運送費支出 | | | 0 | | | | |
| | | | | | レンタル料支出 | | | 0 | | | | |
| | | | | 小計 | | | | | 286,939 | 279,760 | 7,179 | |
| | | | | 企画演出費支出 | 企画演出費支出 | 企画演出費支出 | 企画演出費支出 | 人件費支出 | | | 0 | |
| | | | | | | | | 食事代支出 | | | 0 | |
| | | | | | | | | 企画費支出 | 789,200 | 1,350,842 | -561,642 | ラッピング(施工、デザイン、掲載料)、ポスター印刷、ポスターケース、レッドカーペット、マイクスタンド、テーブルクロス、自立式顔出しパネル看板、スタンド花、クランカー、バス出発装飾用備品 |
| | | | | | | | | 演出費支出 | 1,380,000 | 1,380,000 | 0 | 花火打ち上げ料 |
| | | | | 小計 | | | | | 2,169,200 | 2,730,842 | -561,642 | |
| | | | | 本部関係費支出 | 本部関係費支出 | 本部関係費支出 | 本部関係費支出 | 人件費支出 | | | 0 | |
| | | | | | | | | 食事代支出 | | | 0 | |
| | | | | | | | | 会場費支出 | | | 0 | |
| | | | | | | | | 設営費支出 | | | 0 | |
| | | | | | | | | 旅費交通費支出 | | | 0 | |
| | | | | | | | | 通信費支出 | | | 0 | |
| | | | | | | | | 運送費支出 | | | 0 | |
| | | | | | | | | 消耗品費支出 | | | 0 | |
| | | | | | | | | レンタル料支出 | | | 0 | |
| | | | | 小計 | | | | | 0 | 0 | 0 | |
| | | | | 講師関係費支出 | 講師関係費支出 | 講師関係費支出 | 講師関係費支出 | 食事代支出 | | | 0 | |
| | | | | | | | | 旅費交通費支出 | | | 0 | |
| | | | | | | | | 宿泊費支出 | | | 0 | |
| | | | | | | | | 保険料支出 | | | 0 | |
| | | | | | | | | 諸謝金支出 | | | 0 | |
| 会合費支出 | | | 0 | | | | | | | | | |
| 小計 | | | | | 0 | 0 | 0 | | | | | |
| 広報費支出 | 広報費支出 | 広報費支出 | 広報費支出 | 運営費支出 | | | 0 | | | | | |
| | | | | 会場費支出 | | | 0 | | | | | |
| | | | | 設営費支出 | | | 0 | | | | | |
| | | | | 通信費支出 | | | 0 | | | | | |
| | | | | 消耗品費支出 | | | 0 | | | | | |
| | | | | レンタル料支出 | | | 0 | | | | | |
| | | | | 作成費支出 | 37,400 | 42,900 | -5,500 | チラシ印刷代、写真投稿マニュアル | | | | |
| 小計 | | | | | 37,400 | 42,900 | -5,500 | | | | | |
| 資料作成費支出 | 資料作成費支出 | 資料作成費支出 | 資料作成費支出 | 通信費支出 | | | 0 | | | | | |
| | | | | 資料費支出 | | | 0 | | | | | |
| | | | | 消耗品費支出 | | | 0 | | | | | |
| | | | | レンタル料支出 | | | 0 | | | | | |
| 小計 | | | | | 16,584 | 16,239 | 345 | チケット、来場者案内文書5種 | | | | |
| 報告書作成費支出 | 報告書作成費支出 | 報告書作成費支出 | 報告書作成費支出 | 通信費支出 | | | 0 | | | | | |
| | | | | 資料費支出 | | | 0 | | | | | |
| | | | | 消耗品費支出 | | | 0 | | | | | |
| | | | | レンタル料支出 | | | 0 | | | | | |
| 小計 | | | | | 0 | 0 | 0 | | | | | |
| 懇親会費支出 | 懇親会費支出 | 懇親会費支出 | 懇親会費支出 | 人件費支出 | | | 0 | | | | | |
| | | | | 会場費支出 | | | 0 | | | | | |
| | | | | 設営費支出 | | | 0 | | | | | |
| | | | | 旅費交通費支出 | | | 0 | | | | | |
| | | | | 運送費支出 | | | 0 | | | | | |
| | | | | レンタル料支出 | | | 0 | | | | | |
| | | | | 保険料支出 | | | 0 | | | | | |
| | | | | 飲食費支出 | | | 0 | | | | | |
| 小計 | | | | | 0 | 0 | 0 | | | | | |
| 渉外費支出 | 渉外費支出 | 渉外費支出 | 渉外費支出 | 役員渉外費支出 | | | 0 | | | | | |
| | | | | 記念品代支出 | | | 0 | | | | | |
| 小計 | | | | | 0 | 0 | 0 | | | | | |
| 旅費交通費支出 | 旅費交通費支出 | 旅費交通費支出 | 旅費交通費支出 | 旅費支出 | | | 0 | | | | | |
| | | | | 交通費支出 | | | 0 | | | | | |
| 小計 | | | | | 0 | 0 | 0 | | | | | |
| 参加記念品代支出 | 参加記念品代支出 | 参加記念品代支出 | 参加記念品代支出 | 保険料支出 | 100,000 | 100,000 | 0 | イベント保険 | | | | |
| | | | | 通信費支出 | 25,085 | 19,965 | 8,120 | 振込手数料、チケット送料 | | | | |
| | | | | 販売物品仕入支出 | | | 0 | | | | | |
| | | | | 雑費支出 | 0 | 7,800 | -7,800 | 収入印紙、音響用備品 | | | | |
| 事業予備費支出 | | | | | 364,792 | 5,494 | 359,298 | | | | | |
| 支出合計 | | | | | 3,000,000 | 3,200,000 | -200,000 | | | | | |

収支予算明細書(案)

事業名 次代に繋げる組織づくり事業 調査・研究・実践
テーマ「笑顔を繋げよう! おのみち2525プロジェクト」

<収入明細書>

| 中科目 | 小科目 | 細目 | 摘要 | 補正予算額 | 備考 |
|---------|---------|----|----------------|-----------|----|
| 事業費繰入収入 | 事業費繰入収入 | | | 300,000 | |
| 寄付金収入 | 寄付金収入 | | 企業協賛 1口2万×145口 | 2,900,000 | |
| | | | | | |
| | | | | | |
| | | | | | |
| 合 計 | | | | 3,200,000 | |

<支出明細書>

| 中科目 | 小科目 | 細目 | 摘要 | 予算額 | 備考 | |
|----------|---------|--|---|--|-------------------------|--------------|
| 事業費支出 | 会場設営費支出 | 人件費支出 | 花火業者人件費、申請代書料 | 120,000 | (有)森上煙火工業所 | |
| | | 人件費支出 | 司会代@8,000×2(追加) | 16,000 | 尾道市観光協会 | |
| | | 会場費支出 | 施設利用料 | 91,220 | びんご運動公園(11/5、11/6、11/7) | |
| | | 設営費支出 | 消防申請許可書 | 7,900 | 尾道消防局 | |
| | | 設営費支出 | 芝生養生費 @43,500→@44,640(+@1,140) | 44,640 | 楽天 | |
| | | | | | | |
| | 小 計 | | | | 279,760 | |
| | 企画演出費支出 | 演出費支出 | 花火打ち上げ料 | 1,380,000 | (有)森上煙火工業所 | |
| | | 企画費支出 | 【バスラッピング費用 1台目】 ラッピング作成料 @550,000 ラッピング広告料 @32,500 車内ポスター広告料 @20,000 | | 1,039,000 | おのみちバス(株) |
| | | | 【バスラッピング費用 2台目】 ラッピング作成料 @310,000(追加) ラッピング広告料 @20,000(追加) 車内ポスター広告料 @20,000(追加) | | | |
| | | | 【その他】 消費税 @95,250 値引き -@8,750 | | | |
| | | | | | | |
| | | 企画費支出 | ポスター印刷代 ・3種×20枚 | 60,720 | 紙誠(株) | |
| | | 企画費支出 | ポスター印刷代(追加) ・1種×150枚 | 56,100 | 紙誠(株) | |
| | | 企画費支出 | ポスターケース×3(追加) | 3,300 | 紙誠(株) | |
| | | 企画費支出 | ・レッドカーペット×1 @5,400(追加)税別 ・マイクスタンド×2 @3,000(追加)税別 ・テーブルクロス×2 @2,000(追加)税別 ・値引き @-300(追加) 税別 | 11,110 | R&Rレンタル尾道 | |
| | | | 企画費支出 | ラッピングデザイン料 | 75,000 | YUUKI Design |
| | | 企画費支出 | 屋外自立式顔出しパネル看板×2(追加) | 85,800 | 株鉄道広告 | |
| | | 企画費支出 | スタンド花×1基(追加) | 10,000 | 花のよしほら | |
| | | 企画費支出 | バス出発式クラッカー代(追加) | 7,568 | ドン・キホーテ | |
| | | | 企画費支出 | バス出発式装飾用備品 ・パティックロール @1,120(追加) ・キャピタルリボン @ 924(追加) ・イベント用品 @ 200(追加) | 2,244 | パッケージプラザ |
| | 小 計 | | | | 2,730,842 | |
| | 広報費支出 | 作成費支出 | チラシ印刷代 | 37,400 | 紙誠(株) | |
| | | 作成費支出 | 写真投稿マニュアル(追加) | 5,500 | 紙誠(株) | |
| | 小 計 | | | | 42,900 | |
| | 資料作成費 | 作成費支出 | 花火チケット1,000枚 | 12,309 | ラクスル | |
| | | 作成費支出 | 来場者案内文書 5枚×285組×3円 →262組へ変更 @4,275→@3,930(-@345) | 3,930 | 事務局 | |
| | 小 計 | | | | 16,239 | |
| 小 計 | | | | 0 | | |
| 参加記念品代支出 | | | | | | |
| 保険料支出 | | イベント保険 | 100,000 | T.N PLANNING | | |
| 通信費支出 | | 振込手数料 ・550×1 ・880×1→825×1に変更(-@55) | 16,965 | (審議時)チケット送料@83×285 =@23,655 (決算時)チケット送料計(左記内訳) =@15,590 @23,655-@15,590 =+@8,065 ※振込手数料 他行振込手数料変更 招待262組-郵送176組=手渡し86組 | | |
| | | チケット送料 ・84円×100 ・94円×75 ・140円×1 | | | | |
| | | | | | | |
| | | | | | | |
| 販売物品仕入支出 | | 収入印紙 200×25枚 @5,000(追加) | 7,800 | | | |
| 雑費支出 | | 音響用備品 @2,800(追加) | | | | |
| 事業予備費支出 | | | 5,494 | | | |
| 合 計 | | | | 3,200,000 | | |

御見積書

発行日：2021/10/18

一般社団法人 尾道青年会議所 御中

下記の通りお見積り申し上げます。

納入場所 お客様指定場所

納入期日 ご相談

支払条件

見積有効 2021/12/31まで

御見積金額

¥60,720 -



紙誠株式会社

〒722-0051 広島県尾道市東尾道1-13

TEL (0848)20-2131 FAX (0848)20-2135

| 承認 | 査閲 | 担当 |
|----|----|----|
| | | |

担当： 山北

単位：円

| No | 商品名 | 数量 | 単価 | 金額 |
|----|------------------|----|----------|--------|
| 1 | ポスター① | 20 | 920.00 | 18,400 |
| 2 | ポスター② | 20 | 920.00 | 18,400 |
| 3 | ポスター③ | 20 | 920.00 | 18,400 |
| 4 | 【印刷仕様詳細】 | | | |
| 5 | サイズ : A1サイズ | | | |
| 6 | 紙質 : コート紙 135k | | | |
| 7 | 印刷 : 4×0 (片面カラー) | | | |
| 8 | | | | |
| 9 | | | | |
| 10 | | | | |
| 11 | | | | |
| 12 | | | | |
| 13 | | | | |
| 14 | | | | |
| | | | 小計金額 | 55,200 |
| | | | 消費税(10%) | 5,520 |
| | | | 合計金額 | 60,720 |

備考

御見積書

発行日：2021/11/4

一般社団法人 尾道青年会議所 御中

下記の通りお見積り申し上げます。

納入場所 お客様指定場所

納入期日 ご相談

支払条件

見積有効 2021/12/31まで

御見積金額

¥56,100 -



紙誠株式会社

〒722-0051 広島県尾道市東尾道1-13

TEL (0848)20-2131 FAX (0848)20-2135

| 承認 | 査閲 | 担当 |
|----|----|----|
| | | |

担当： 山北

単位：円

| No | 商品名 | 数量 | 単価 | 金額 |
|----|------------------|-----|----------|--------|
| 1 | ポスター | 150 | 340.00 | 51,000 |
| 2 | 【印刷仕様詳細】 | | | |
| 3 | サイズ : B1サイズ | | | |
| 4 | 紙質 : コート紙 135k | | | |
| 5 | 印刷 : 4×0 (片面カラー) | | | |
| 6 | | | | |
| 7 | | | | |
| 8 | | | | |
| 9 | | | | |
| 10 | | | | |
| 11 | | | | |
| 12 | | | | |
| 13 | | | | |
| 14 | | | | |
| | | | 小計金額 | 51,000 |
| | | | 消費税(10%) | 5,100 |
| | | | 合計金額 | 56,100 |

備考

御見積書

発行日：2021/11/2

一般社団法人 尾道青年会議所 御中

下記の通りお見積り申し上げます。

納入場所 お客様指定場所

納入期日 ご相談

支払条件

見積有効 2022/1/31

御見積金額

¥3,300 -



紙誠株式会社

〒722-0051 広島県尾道市東尾道1-13

TEL (0848)20-2131 FAX (0848)20-2135

| 承認 | 査閲 | 担当 |
|----|----|----|
| | | |

担当： 山北

単位：円

| No | 商品名 | 数量 | 単価 | 金額 |
|----|--------------|----|----------|-------|
| 1 | 丸筒（紙管タイプ）A1用 | 3 | 1,000 | 3,000 |
| 2 | | | | |
| 3 | | | | |
| 4 | | | | |
| 5 | | | | |
| 6 | | | | |
| 7 | | | | |
| 8 | | | | |
| 9 | | | | |
| 10 | | | | |
| 11 | | | | |
| 12 | | | | |
| 13 | | | | |
| 14 | | | | |
| | | | 小計金額 | 3,000 |
| | | | 消費税(10%) | 300 |
| | | | 合計金額 | 3,300 |

備考

御見積書

発行日：2021/9/10

一般社団法人 尾道青年会議所 御中

下記の通りお見積り申し上げます。

納入場所 お客様指定場所

納入期日 ご相談

支払条件

見積有効 2021/12/31まで

御見積金額

¥5,500 -



紙誠株式会社

〒722-0051 広島県尾道市東尾道1-13

TEL (0848)20-2131 FAX (0848)20-2135

| 承認 | 査閲 | 担当 |
|----|----|----|
| | | |

担当： 山北

単位：円

| No | 商品名 | 数量 | 単価 | 金額 |
|----|----------------|-----|----------|-------|
| 1 | チラシ「2525マニュアル」 | 500 | 10.00 | 5,000 |
| 2 | 【印刷仕様詳細】 | | | |
| 3 | サイズ：A4サイズ | | | |
| 4 | 紙質：コート紙 90k | | | |
| 5 | 印刷：4×0（片面カラー） | | | |
| 6 | | | | |
| 7 | | | | |
| 8 | | | | |
| 9 | | | | |
| 10 | | | | |
| 11 | | | | |
| 12 | | | | |
| 13 | | | | |
| 14 | | | | |
| | | | 小計金額 | 5,000 |
| | | | 消費税(10%) | 500 |
| | | | 合計金額 | 5,500 |

備考

びんご運動公園 有料施設等 利用許可書

2021年10月21日

住所 広島県尾道市土堂2-10-3
尾道商工会議所ビル3F

団体名 (一社)尾道青年会議所

申込者 代表者名 安楽城 大作

電話番号 (0848)20-1110

利用責任者 山本 志平 上と同じ場合は不要

電話番号 (080)9644-2843 上と同じ場合は不要

| | | | | | | | | |
|------------------------|---|--|-------|--------|-------------------------------|---------|-------------------|--------|
| 利用期日 | | 2021年11月6日土曜日~2021年11月7日日曜日(2日間) | | | | | | |
| 利用目的 (行事名) | | 大会・行事名 おのまち2525ナイトフットボール スポーツ練習(種目) | | | | 備考 | 1/7指交作業の為 半額程又 | |
| 1/6 有料 公園 施設 | 施設名 | 利用時間 | 利用人員 | ※金額(円) | 施設名 | 利用時間 | 利用人員 | ※金額(円) |
| | 陸上競技場 | 13時~21時 | 940 | 15,720 | テニスコート(2面) | 19時~21時 | 65 | 15,120 |
| | 大会議室 | 13時~21時 | 1 | 4,160 | インドアコート(4面) | 19時~21時 | | 10,000 |
| | 会議室 | 13時~21時 | 1 | 2,560 | センターコート(2面) | 19時~21時 | | 5,000 |
| | 球技場 | 19時~21時 | 65 | 2,940 | 会議室(室) | 時~時 | | |
| | 健康スポーツセンター | アリーナ(全面) | 時~時 | | プール(コース) | 時~時 | | |
| | (/) | 時~時 | | | 1/7陸上競技場 | 10時~12時 | | 3,140 |
| | サブアリーナ | 時~時 | | | | 時~時 | | |
| | 会議室A | 時~時 | | | | 時~時 | | |
| | 会議室B | 時~時 | | | | 時~時 | | |
| 視聴覚室 | 時~時 | | | | 時~時 | | | |
| 1/6 1/6 附属 設備 | 設備名 | 利用時間 | 数量等 | ※金額(円) | 設備名 | 利用時間 | 数量等 | ※金額(円) |
| | 拡声装置 (15台) | 13時~21時 | 8H | 5,040 | | 時~時 | | |
| | 冷暖房設備(室) | 時~時 | | | | 時~時 | | |
| | 電気設備 | 時~時 | | | | 時~時 | | |
| 照明設備(15%) | 17時~21時 | 4H | 9,450 | 12600円 | | 時~時 | | |
| 照明点灯カード | | | | | | 時~時 | | |
| 設備の変更又は特別の設備の設置 | 内容(必要に応じて図面を添付すること。) | | | | | | | |
| 利用区分 | 1 スポーツ ~ Aアマチュアスポーツ Bアマチュアスポーツ以外 2 文化活動 ~ C営利又は宣伝を目的としない場合 D営利又は宣伝を目的とする場合 3 その他 | | | | E 小学校児童、中学校生徒、高等学校生徒 F その他 | | | |
| 入場料 | 有料 無料 | | | | | | | |
| 利用料金減免申請 | 有(広島県都市公園条例第18条該当による) 無 | | | | | | | |

| | | | | | |
|------|------------|---------------------|--------|---|-------------|
| 利用料金 | 基本利用料金 A | 58,640 円 | 58640円 | 受付年月日 | 2021年10月22日 |
| | 加算利用料金 B | | | 番号 | 第 号 |
| | 附属設備利用料金 C | 14,490 円 | 17640円 | 許可年月日 | 2021年10月22日 |
| | 合計 D=A+B+C | 73,130 円 | 76280円 | 番号 | 第 号 |
| 減免該当 | 減免率 | 免除 50% 20% | | 収納 | 2021年10月22日 |
| | 減免額 E | | | びんご運動公園指定管理者 (イズミテクノ・RCC文化センター・シンコースポーツ共同企業体) 〒722-0022 尾道市栗原町997番地 TEL: 0848-48-5446 FAX: 0848-48-5448 | |
| | 収納額 D-E | | | | |
| 追加申込 | No. | で利用料金徴収 | | | |

注 上記のとおりびんご運動公園有料施設等の利用を許可します。
なお、この許可書をもって領収証書に代えます。

びんご運動公園 有料施設等 利用許可書

2021 年 11 月 5 日

住所 尾道市土堂2-10-3 尾道商工会議所ビル3F前
 団体名 (一社)尾道青年会議所
 申込者 代表者名 中塚城 大作
 電話番号 (0848) 20-1110
 利用責任者 山平 志平 上と同じ場合は不要
 電話番号 (080) 9644 2843 上と同じ場合は不要

山平

| | | | | | | | | |
|-----------------------------------|---|----------|------|----------------|-------------------------------|------|---------------------|--------|
| 利用期日 | 2021年11月5日 金曜日~2021年11月6日 土曜日(2日間) | | | | | | | |
| 利用目的 (行事名) | 大会・行事名 スポーツ練習(種目 おのみち2525ナイトプロジェクト) | | | | | | 備考 陸上競技場 追加徴収 | |
| 1/5 有 料 公 園 施 設 | 施設名 | 利用時間 | 利用人員 | ※金額(円) | 施設名 | 利用時間 | 利用人員 | ※金額(円) |
| | 陸上競技場 | 14時~19時 | 10 | 9430 | テニスコート | 時~時 | | |
| | 大会議室 | 時~時 | | | 一般コート(面) | 時~時 | | |
| | 会議室 | 時~時 | | | インドアコート(面) | 時~時 | | |
| | 球技場 | 時~時 | | | センターコート(面) | 時~時 | | |
| | 健康スポーツセンター | アリーナ(全面) | 時~時 | | ト会議室(室) | 時~時 | | |
| | (/) | 時~時 | | | プール(コース) | 時~時 | | |
| | サブアリーナ | 時~時 | | | | 時~時 | | |
| | 会議室A | 時~時 | | | | 時~時 | | |
| | 会議室B | 時~時 | | | | 時~時 | | |
| 視聴覚室 | 時~時 | | | | 時~時 | | | |
| 附 属 設 備 | 設備名 | 利用時間 | 数量等 | ※金額(円) | 設備名 | 利用時間 | 数量等 | ※金額(円) |
| | 拡声装置 | 17時~19時 | 2H | 200 | 11/5 ティート | 時~時 | 2張 | 200 |
| | 冷暖房設備(室) | 時~時 | | 1,260 | 11/6 ティート | 時~時 | 2張 | 200 |
| | 電気設備 | 時~時 | | | | 時~時 | | |
| | 照明設備(15%) | 17時~18時 | 1H | 3150 | | 時~時 | | |
| 照明点灯カード | | 円 | | | 時~時 | | | |
| 設備の変更又は特別の設備の設置 | 内容(必要に応じて図面を添付すること。) | | | | | | | |
| 利用区分 | 1 スポーツ ~ Aアマチュアスポーツ Bアマチュアスポーツ以外 2 文化活動 ~ C営利又は宣伝を目的としない場合 D営利又は宣伝を目的とする場合 3 その他 | | | | E 小学校児童、中学校生徒、高等学校生徒 F その他 | | | |
| 入場料 | 有料 | | | 無料 | | | | |
| 利用料金減免申請 | 有(広島県都市公園条例第18条該当による) | | | | | | | 無 |

| | | | |
|------------------|------------------|------------|--|
| 利 用 料 金 | 基本利用料金 A | 9430 円 | 受付年月日 2021年11月5日 番号 第 号 許可年月日 2021年11月5日 番号 第 号 収 納 2021年11月5日 |
| | 加算利用料金 B | 円 | |
| | 附属設備利用料金C | 4,810 円 | |
| | 合計 D=A+B+C | 14,240 円 | |
| 減 免 該 当 | 減 免 率 | 免除 50% 20% | びんご運動公園指定管理者 (イズミテクノ・RCC 傾倒センター・ シンコースポーツ共同企業体) 〒722-0022 尾道市栗原町997番地 TEL: 0848-48-5446 FAX: 0848-48-5448 |
| | 減 免 額 E | 円 | |
| | 収 納 額 D-E | 円 | |
| 追 加 申 込 | No. 3104 で利用料金徴収 | | |

注 上記のとおりびんご運動公園有料施設等の利用を許可します。
 なお、この許可書をもって領収証書に代えます。

びんご運動公園 有料施設等 利用許可書

2021年11月7日
 住所 尾道市工室2-10-3尾道商工センター小指
 団体名 (-社)尾道青年会事務所
 申込者 代表者名 安藤 誠 大作
 電話番号 (0848) 20-1110
 利用責任者 山本 恭平 上と同じ場合は不要
 電話番号 (080) 9644-2843 上と同じ場合は不要

山本

| | | | | | | | | |
|-----------------|---|----------|------|--------|-------------------------------|------|---------------|--------|
| 利用期日 | 2021年11月6日(土)曜日～ 年 月 日 曜日(/ 日間) | | | | | | | |
| 利用目的 (行事名) | 大会・行事名 おのみち2525+イト700:570 スポーツ練習(種目) | | | | | 備考 | 陸上競技場 追加徴収 | |
| 有料 公園 施設 | 施設名 | 利用時間 | 利用人員 | ※金額(円) | 施設名 | 利用時間 | 利用人員 | ※金額(円) |
| | 陸上競技場 | 時～時 | | | テニスコート(面) | 時～時 | | |
| | 大会議室 | 時～時 | | | インドアコート(面) | 時～時 | | |
| | 会議室 | 時～時 | | | センターコート(面) | 時～時 | | |
| | 球技場 | 時～時 | | | 会議室(室) | 時～時 | | |
| | 健康スポーツセンター | アリーナ(全面) | 時～時 | | プール(コース) | 時～時 | | |
| | (/) | 時～時 | | | | 時～時 | | |
| | サブアリーナ | 時～時 | | | | 時～時 | | |
| | 会議室A | 時～時 | | | | 時～時 | | |
| | 会議室B | 時～時 | | | | 時～時 | | |
| 視聴覚室 | 時～時 | | | | 時～時 | | | |
| 附属 設備 | 設備名 | 利用時間 | 数量等 | ※金額(円) | 設備名 | 利用時間 | 数量等 | ※金額(円) |
| | 拡声装置 | 時～時 | | | | 時～時 | | |
| | 冷暖房設備(室) | 13時～20時 | 74 | 700 | | 時～時 | | |
| | 電気設備 | 時～時 | | | | 時～時 | | |
| | 照明設備(%) | 時～時 | | | | 時～時 | | |
| 照明点灯カード | | 円 | | | 時～時 | | | |
| 設備の変更又は特別の設備の設置 | 内容(必要に応じて図面を添付すること。) | | | | | | | |
| 利用区分 | 1 スポーツ ～ Aアマチュアスポーツ Bアマチュアスポーツ以外 2 文化活動 ～ C営利又は宣伝を目的としない場合 D営利又は宣伝を目的とする場合 3 その他 | | | | E 小学校児童、中学校生徒、高等学校生徒 F その他 | | | |
| 入場料 | 有料 | | | 無料 | | | | |
| 利用料金減免申請 | 有(広島県都市公園条例第18条該当による) | | | 無 | | | | |

| | | | | |
|------|-------------|------------|---|------------|
| 利用料金 | 基本利用料金 A | 円 | 受付年月日 | 2021年11月7日 |
| | 加算利用料金 B | 円 | 番号 | 第 号 |
| | 附属設備利用料金 C | 700 円 | 許可年月日 | 2021年11月7日 |
| | 合計 D=A+B+C | 700 円 | 番号 | 第 号 |
| 減免該当 | 減免率 | 免除 50% 20% | 収納 | 2021年11月7日 |
| | 減免額 E | 円 | びんご運動公園指定管理者 (イズミテクノ・RCC文化センター・シンコースポーツ共同企業体) 〒722-0022 尾道市栗原町997番地 TEL: 0848-48-5446 FAX: 0848-48-5448 | |
| | 収納額 D-E | 円 | | |
| 追加申込 | No. で利用料金徴収 | | | |

注 上記のとおりびんご運動公園有料施設等の利用を許可します。
 なお、この許可書をもって領収証書に代えます。

請求書

2021年11月5日

一般社団法人 尾道青年会議所 御中

尾道市東尾道18番地1

おのみちバス株式会社

代表取締役 大崎 多久司

TEL (0848)46-4301



下記のとおりご請求申し上げますのでお引き合わせの上
お支払いの程お願い申し上げます。

| 担当印 | 確認印 |
|-----|-----|
| | |

| 月 日 | 摘 要 | 枚 数 | 金 額 |
|-----|-----------------------|-----|-----------|
| | 広告料(バスフルラッピング左右後全体) | 1 | 32,500 |
| | 作成料 | 1 | 550,000 |
| | 広告料(カラーバス左右全体) | 1 | 20,000 |
| | 作成料 | 1 | 310,000 |
| | 広告料(バス車内窓上ポスターB3) 2台 | 1 | 40,000 |
| | 消費税 | | 95,250 |
| | 値引き | | -8,750 |
| | 【広告期間】 | | |
| | 2021年11月6日～2021年12月5日 | | |
| | | | 1,039,000 |

◆振込先◆

広島銀行尾道支店

普通預金 No.3251395

おのみちバス株式会社

振込の場合は、手数料のご負担をお願い致します

領 収 証
シマノグループ
パッケージプラザ
スヤマ尾道店
 TEL 0848-47-3511

日頃ご愛顧頂き有難うございます
 本日はご来店有難うございました
 またのご来店をお待ちしております



2021年11月 2日(火) 10:39 No:0001

0202 4933414703495
 パティックロール 04 レット
 内 ¥1,120

0562 4901755125719
 キャビタリホソ24mmx50Mシロ
 内 ¥924

0764 2952666990110
 イントヨビ
 単100× 2個内 ¥200

小 計 ¥2,244
 内税対象額 10.00% ¥2,244
 内税 10.00% ¥204
合 計 ¥2,244
 (うち消費税 ¥204)

お預り ¥1,000
 (消費税等 ¥204)
 お釣り ¥8,044



注)
 軽減税率(8%)適用商品は
 「軽」が印字されております

責No:00000001:河村
 取引No0207 4点買

バス出発式装飾備品



本社：東京都目黒区青葉台2-19-10

様
 福山店 TEL0570-038-801
 営業時間 9:00~翌3:00
 お客様コールセンター 20:00~翌5:00
 TEL: 0120-445-649
 2021年11月02日(火)16:21 印0005
 賣No*****225MS村上
 子No*****225MS村上
 4960197103303JAN
 散らからないジャイアン ¥3,390
 4960197103921JAN
 散らからないクラッカー ¥3,490
 小計 ¥6,880
 (外税10%税込 ¥6,880)
 外税10 ¥688
 (税合計 ¥688)
 合計 **¥7,568**
 クレジット ¥7,568
 (消費税等 ¥688)
 お買上点数 2点

バス出発式 クラッカー代

EDION エディオン

領収書兼お買上明細

■エディオンカード会員さま■
商品の購入履歴・保証内容は
【エディオンネットショップ】
または【エディオンアプリ】の
マイページでご確認できます。

発行日 2021年11月01日(月) 18:49
店: 00107 尾道店
電話 0848-23-2128
レジ担当者: 林 美玖
販売担当者: 林 美玖
No. 00107-303-454535 POS: 303
取引種別: 持帰

| | | |
|---------------|---|--------|
| AVコード | | |
| JVC | | |
| CN-2010A | | |
| 4975769243912 | 1 | ¥820 |
| AVコード | | |
| JVC | | |
| EXC-1215A | | |
| 4975769216633 | 1 | ¥1,060 |
| 電池 | | |
| パナソニック | | |
| LR14EJV/6SN | | |
| 4984824817043 | 1 | ¥920 |
| 合計金額 | | ¥2,800 |
| (10%対象) | | ¥2,800 |
| (10%対象消費税) | | ¥254 |
| ----- | | |
| カード領収額 | | ¥2,800 |
| 現金領収額 | | ¥0 |
| ----- | | |

支払方法
クレジットカード ¥2,800
AMEXカード

サプライズ - 音響用備品

領収書

様

| | | |
|----------|-----|--------|
| [販売] | | |
| 200円収入印紙 | | |
| 200円 | 25枚 | ¥5,000 |
| ----- | | |
| 小計 | | ¥5,000 |
| ----- | | |
| 課税計(10%) | | ¥0 |
| (内消費税等) | | ¥0 |
| 非課税計 | | ¥5,000 |
| ----- | | |
| △計 | | ¥5,000 |
| お預り金額 | | ¥5,000 |

収入印紙の買戻しや汚染・毀損した場合の交換はできませんのでご注意ください。



〒100-8792 日本郵便株式会社
東京都千代田区大手町2-3-1
取扱日時：2021年 9月13日 10:20
担当：水田 克己
発行No. 210913J7957 端N50箱02
連絡先：尾道郵便局
TEL:0570-943-431

協賛金領収書

200円収入印紙

領収書

様

| | | |
|-------------|------|---------|
| [別納引受] | | |
| 区内特別基 (定) | | |
| @84 | 100通 | ¥8,400 |
| 小計 | | ¥8,400 |
| 第一種定形 | | |
| @94 | 75通 | ¥7,050 |
| 小計 | | ¥7,050 |
| 第一種定形外(規格内) | | |
| @140 | 1通 | ¥140 |
| 小計 | | ¥140 |
| 郵便物引受合計通数 | 176通 | |
| 課税計 (10%) | | ¥15,590 |
| (内消費税等) | | ¥1,417) |
| 非課税計 | | ¥0 |
| 合計 | | ¥15,590 |
| お預り金額 | | ¥15,640 |
| おつり | | ¥50 |



〒100-8792 日本郵便株式会社
東京都千代田区大手町2-3-1
取扱日時：2021年10月22日 12:55
発行No. 211022A2368 端N49箱03
連絡先：尾道郵便局
TEL:0570-943-431

千代田 案内文 送送料

領 収 証

No. _____

入金先

(一社)尾道青年会議所 様

金額 8,000円也

但 1/6 スポングバス イベント

入金日 2021年 11月 6日

一般社団法人 尾道観光協会

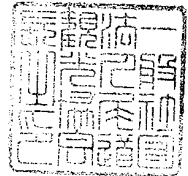

領 収 証

No. _____

一般社団法人尾道青年会議所様

令和3年11月6日

★ ¥8,000-

但 司会代として

上記正に領収いたしました

内 訳

税抜金額

消費税額等(%)

〒722-0036 尾道市東御所町1番20号
JB本四高速尾道ビル1階
一般社団法人 尾道観光協会

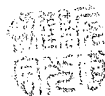

司会代

バス出発式 x 1名

サプライズショー x 1名

領 収 証

No. _____

(一社)尾道青年会議所様

3 年 11 月 6 日

★ ¥10,000-

但

スタンプ 1 罫

上記正に領収いたしました

内 訳

税抜金額

消費税額等(%)

フジテレビ・フラワーシップ

花のよしはら

尾道市土堂1-6-1 TEL 22-4528



バス出発式 スタンプ花 × 1

審議事項

委員会名：組織活性化委員会

委員長名：山本 恭平

(1) 議案名 次代に繋げる組織づくり事業の調査・研究・実践 事業報告（案）決算（案）に関する件

(2) 事業名 テーマ「笑顔を繋げよう！おのみち2525プロジェクト」

(3) 事業実施に至る背景

私たち尾道青年会議所は、持続可能なまちづくりに寄与した活動を行い、「まち」から更に求められる組織になるべく、組織力をもって「まち」の活性化に取り組み、次代へより良い組織を繋いでいく必要があります。

(4) 事業目的（趣旨）

- a. （対外）尾道青年会議所の高められた結束力をもって、まちを活性化することを目的とします。
- b. （対内）「まちづくり、人づくり」の組織として、組織力をもって地域に根差した活動をする事の大切さを体感することで会員の資質を向上させ、次代へより良い組織を繋ぐための一助と致します。

(5) 実施日時 2021年 11月 6日（土） ①10:00～15:00
②19:00～21:00
2021年 11月 7日（日） ③10:00～12:00

(6) 場 所 ①尾道駅前広場 緑地帯 （2525プロジェクト）
②びんご運動公園 陸上競技場（2525サプライズショー イベント）
③びんご運動公園 陸上競技場（清掃）

(7) 参加人員 内部 62名（内部内訳：現役会員60名 仮入会員 2名）
外部 2,570名（写真協力者数）
300名（2525プロジェクト来場者数）
791名（2525サプライズショー来場者数）
計 3,723名

(8) 外部協力者 尾道シニアクラブ、おのみちバス株式会社、尾道市立大学、尾道市商工課、びんご運動公園、尾道市教育委員会、有限会社森上煙火工業所、尾道警察署、尾道消防署

(9) 事業の目的は達したか？

(対外) 準備段階からメンバー、一般の方々、企業、団体にご協力をいただいたこと、そして事業当日に多くの方からの喜びの声や、お礼の言葉をいただいたことから尾道を活性化できたものと考えます。

(対内) 写真収集目標2525枚に対し、2570枚を現役メンバー全員で収集したこと、そして協賛金収集も目標を上回る結果であったことは、尾道青年会議所の組織力をもって目標達成できたものと考えます。

また、多くのメンバーが事業に参画してくださったことから、会員資質の向上に繋がり、次代へより良い組織を繋ぐための一助となったものと考えます。

よって今回の事業の目的は達成できたものと考えます。

(10) 実施上の問題点

①写真収集について

専用の公式ラインアカウントを作成し、チラシやインターネット媒体を通じて収集の効率化を図りましたが大きな効果は得られず、結果として写真収集期間を延長させていただく運びとなりました。市街地での声掛け、企業、学校、団体等への訪問が目標枚数達成の大きな要因となりましたが、この件に関しては写真投稿のハードルを上げすぎたことにより広報内容が複雑化してしまったことと、写真収集を短期間で計画していたことが原因と考えられます。写真投稿の手順は利用者の立場になって簡略化したものを作成する必要があり、写真収集期間については2カ月間で構築していましたが、最低3カ月間は必要だったと感じました。

また、事業開始に合わせて事業専用のSNSを作成するのではなく、尾道青年会議所のSNSを活用するなどより早く周知できる方法を考える必要があったかと思えます。

②バスラッピングについて

ご自身やお子様の写真を探すのに苦労された方もいらっしゃいました。子供たちが見つけやすい高さに子供の写真を貼る等の工夫が必要だったと考えます。

③協賛依頼について

今回の協賛依頼に関しては、OBのみと限定をさせていただいて実施いたしました。メールとFAXにて事業案内および協賛依頼を配信させていただき、賛同をいただいた方から申し込みをいただく流れをご案内をさせていただきましたが、案内を流す前に一報を入れるとより丁寧な案内になったかと思えます。

④来場者への対応について

事業での配布物とそうでない物の共有が不十分であった為、委員会内での報連相の徹底が必要でした。

(11) 次年度への引継事項

① SNSの使用について

今回のように事業専用のSNSアカウントを開設するのも一つの手段ではありますが、既存の尾道青年会議所のSNSのフォロワー数を増やすことが重要と感じました。一般の方のフォロワー数を増やすことでチラシ配布だけでなく広告宣伝の効果を増強することができると考えます。その為には、尾道青年会議所のSNSを常日頃更新し、フォロワーを増やすことで事業告知や動員獲得を円滑にできるものと考えます。

② 花火について

サプライズショーのように花火を打ち上げる場合は、警察、消防、花火業者、会場との連携が必須となります。申請する手順や注意事項に関しては参考資料を参照していただければと思います。

③ 対外事業について

本事業では、県、市、企業、団体に協力をいただくことができました。青年会議所活動をより多くの方に周知し賛同いただくためにも、青年会議所主導でお互いの強みを活かせる相手と多くの人を巻き込んでいくことで、より活気にあふれ事業の構築ができるだと強く感じました。おのみちバス(株)、尾道市立大学、びんご運動公園に関しては、今後も活動に協力をしてくださるとお話をいただいております。

④ 事業実施会場について

びんご運動公園は、施設・設備が充実しており様々な事業に対応できる会場となりますので、会場候補の一つとして検討していただければと思います。

(12) 委員長所見

尾道という組織を活性化する為に、一人でも多くの人に「笑顔」になってもらいたいと考え事業を構築し、限られた人数ではありましたが、事業に参加いただいた皆様と携わっていただいた方やメンバーの皆様に「笑顔」になっていただけたことが大変うれしく思います。

また、様々なイベントが中止となる中で、私たちの様に営利目的ではない団体が有観客でイベント型の事業を実施することができたことは、外部団体や一般企業に対し指針となる一例を作ることができたと考えます。

青年会議所会員として、どのような状況下でも、「まち」と「まちの人」の為にできることや方法を模索し、全力を尽くし活動を行っていくことが最も重要であると強く感じたと同時に、組織全体で同じ目的に向かって行動することで、どんな事でも実現できるのだと改めて体感をさせていただきました。

今回の事業では、OB特別会員の皆様、企業、団体など多くの方から多大なご支援、ご協力をいただき事業を実施することができました。何より、現役メンバーの皆様には、準備段階から事業当日まで沢山のご協力をいただき、皆様のお力添えが無くては、本事業を実施することは不可能であったと感じております。本当に有難うございました。

一年を通じて、委員会メンバーをはじめ、メンバーの皆様には本当に支えていただきました。自身の所信である「縁」そして「繋がり」の大切さを私自身1番学ばせていただいたと感じております。このような貴重な経験と濃密な時間を過ごさせていただけたのも、尾道青年会議所という組織があつてのことであり、素晴らしいメンバーと同じ時間を共有させていただけたお陰と強く感じております。

本年度も残りわずかとなりますが、当委員会一丸となって尾道青年会議所の活性化の一助となれるよう最後まで取り組んでまいりますので、引き続き宜しくお願い致します。

(13) 添付資料

事業収支計算書（案）

収支計算明細書（案）

2525サプライズショー タイムスケジュール・警備計画（参考資料）

火薬類（煙火）消費許可申請書（参考資料）

都市公園占有許可書（参考資料）

笑顔を繋ごう！おのみち2525プロジェクト事業報告書（案）

第12回理事会 2021年 12月 6日

事業収支計算書(案)

事業名 次代に繋げる組織づくり事業の調査・研究・実践
テーマ「笑顔を繋ごう！おのみち2525プロジェクト」

収入の部

| 大科目 | 中科目 | 小科目 | 細目 | 予算額 | 決算額 | 差異 | 備考 |
|--------|-------------|-----------|----|-----------|-----------|----|------------------|
| 事業収入 | 事業費繰入収入 | 事業費繰入収入 | | 300,000 | 300,000 | 0 | |
| | 事業費繰入収入 | 事業予備費繰入収入 | | | | 0 | |
| | 登録料収入 | | | | | 0 | |
| | 販売収入 | | | | | 0 | |
| | 広告料収入 | | | | | 0 | |
| | 負担金収入 | | | | | 0 | |
| | 雑収入 | | | | | 0 | |
| 補助金等収入 | 国庫補助金収入 | | | | | 0 | |
| | 地方公共団体補助金収入 | | | | | 0 | |
| | 民間補助金収入 | | | | | 0 | |
| | 国庫助成金収入 | | | | | 0 | |
| | 地方公共団体助成金収入 | | | | | 0 | |
| 寄付金収入 | 民間助成金収入 | | | | | 0 | |
| | 寄付金収入 | | | 2,900,000 | 2,900,000 | 0 | 企業協賛金 1口 2万×145口 |
| | 募金収入 | | | | | 0 | |
| 収入合計 | | | | 3,200,000 | 3,200,000 | 0 | |

支出の部

| 大科目 | 中科目 | 小科目 | 細目 | 予算額 | 決算額 | 差異 | 備考 | | |
|-------|-------|----------|------------|-----------|-----------|-----------|--------------------|---|--|
| 事業費支出 | 事業費支出 | 会場設営費支出 | 人件費支出 | 136,000 | 136,000 | 0 | 花火業者人件費、申請代書料、司会代 | | |
| | | | 食事代支出 | | | 0 | | | |
| | | | 会場費支出 | 75,470 | 75,470 | 0 | びんご運動公園施設利用料 | | |
| | | | 設営費支出 | 68,290 | 68,290 | 0 | 照明代、消防署申請許可書、芝生養生費 | | |
| | | | 運送費支出 | | | 0 | | | |
| | | | レンタル料支出 | | | 0 | | | |
| | | | 小計 | 279,760 | 279,760 | 0 | | | |
| | | | 企画演出費支出 | 人件費支出 | | | | 0 | |
| | | | | 食事代支出 | | | | 0 | |
| | | | | 企画費支出 | 1,350,842 | 1,350,842 | 0 | ラッピング(施工、デザイン、掲載料)、ポスター印刷、ポスターケース、レッドカーペット、マイクスタンド、テーブルクロス、自立式顔出しパネル看板、スタンド花、クラッカー、バス出発装飾用品 | |
| | | 演出費支出 | | 1,380,000 | 1,380,000 | 0 | 花火打ち上げ料 | | |
| | | 旅費交通費支出 | | | | 0 | | | |
| | | 小計 | 2,730,842 | 2,730,842 | 0 | | | | |
| | | 本部関係費支出 | 人件費支出 | | | | 0 | | |
| | | | 食事代支出 | | | | 0 | | |
| | | | 会場費支出 | | | | 0 | | |
| | | | 設営費支出 | | | | 0 | | |
| | | | 旅費交通費支出 | | | | 0 | | |
| | | | 通信費支出 | | | | 0 | | |
| | | | 運送費支出 | | | | 0 | | |
| | | | 消耗品費支出 | | | | 0 | | |
| | | | レンタル料支出 | | | | 0 | | |
| | | | 保険料支出 | | | | 0 | | |
| | | 小計 | 0 | 0 | 0 | | | | |
| | | 講師関係費支出 | 食事代支出 | | | | 0 | | |
| | | | 旅費交通費支出 | | | | 0 | | |
| | | | 宿泊費支出 | | | | 0 | | |
| | | | 保険料支出 | | | | 0 | | |
| | | | 諸謝金支出 | | | | 0 | | |
| | | | 小計 | 0 | 0 | 0 | | | |
| | | 広報費支出 | 運当費支出 | | | | 0 | | |
| | | | 会場費支出 | | | | 0 | | |
| | | | 設営費支出 | | | | 0 | | |
| | | | 通信費支出 | | | | 0 | | |
| | | | 消耗品費支出 | | | | 0 | | |
| | | | レンタル料支出 | | | | 0 | | |
| | | | 小計 | 42,900 | 42,900 | 0 | チラシ印刷代、写真投稿マニュアル | | |
| | | 資料作成費支出 | 作成費支出 | 42,900 | 42,900 | 0 | | | |
| | | | PR費支出 | | | | 0 | | |
| | | | 通信費支出 | | | | 0 | | |
| | | | 小計 | 16,239 | 16,239 | 0 | チケット、来場者案内文書5種 | | |
| | | 報告書作成費支出 | 通信費支出 | | | | 0 | | |
| | | | 資料費支出 | | | | 0 | | |
| | | | 消耗品費支出 | | | | 0 | | |
| | | | 小計 | 0 | 0 | 0 | | | |
| | | 懇親会費支出 | 人件費支出 | | | | 0 | | |
| | | | 会場費支出 | | | | 0 | | |
| | | | 設営費支出 | | | | 0 | | |
| | | | 旅費交通費支出 | | | | 0 | | |
| | | | 運送費支出 | | | | 0 | | |
| | | | レンタル料支出 | | | | 0 | | |
| | | | 保険料支出 | | | | 0 | | |
| | | | 飲食費支出 | | | | 0 | | |
| | | | アトラクション費支出 | | | | 0 | | |
| | | | 小計 | 0 | 0 | 0 | | | |
| | | 渉外費支出 | 役員渉外費支出 | | | | 0 | | |
| | | | 記念品代支出 | | | | 0 | | |
| | | 小計 | 0 | 0 | 0 | | | | |
| | | 旅費交通費支出 | 旅費支出 | | | | 0 | | |
| | | | 小計 | 0 | 0 | 0 | | | |
| | | 参加記念品代支出 | 参加記念品代支出 | | | | 0 | | |
| | | | 保険料支出 | 100,000 | 100,000 | 0 | イベント保険料 | | |
| | | | 通信費支出 | 16,965 | 16,965 | 0 | 振込手数料、チケット発送料 | | |
| | | | 販売物品仕入支出 | 0 | 0 | 0 | | | |
| | | | 雑費支出 | 7,800 | 7,800 | 0 | 収入印紙、音響用コード | | |
| | | 事業予備費支出 | | | | 5,494 | | | |
| | | 余剰金 | | | | | 5,494 | | |
| | | 支出合計 | | | | 3,200,000 | 3,200,000 | | |

●余剰金 ¥5,494 については本理事会承認後、事業予備費に繰入れる。

収支計算明細書(案)

事業名 次代に繋げる組織づくり事業の調査・研究・実践
テーマ「笑顔を繋ごう！おのみち2525プロジェクト」

<収入明細書>

| 中科目 | 小科目 | 細目 | 摘要 | 予算額 | 決算額 | 差異 | 備考 |
|---------|---------|----|------------|-----------|-----------|----|-------|
| 事業費繰入収入 | 事業費繰入収入 | | | 300,000 | 300,000 | 0 | |
| 寄付金収入 | | | 1口2万円×145口 | 2,900,000 | 2,900,000 | 0 | 企業協賛金 |
| | | | | | | 0 | |
| | | | | | | 0 | |
| | | | | | | 0 | |
| 合 計 | | | | 3,200,000 | 3,200,000 | 0 | |

<支出明細書>

| 中科目 | 小科目 | 細目 | 摘要 | 予算額 | 決算額 | 差異 | 備考 | |
|---------|----------|----------|---|--|-----------|-----------|-----------------------------|--------------|
| 事業費支出 | 会場設営費支出 | 人件費支出 | 花火業者人件費、申請代書料 | 120,000 | 120,000 | 0 | (有)森上煙火工業所 | |
| | | 人件費支出 | 司会代 | 16,000 | 16,000 | 0 | 尾道市観光協会 | |
| | | 会場費支出 | 施設利用料 | 91,220 | 91,220 | 0 | びんご運動公園 (11/5、11/6、11/7) | |
| | | 設営費支出 | 消防申請許可書 | 7,900 | 7,900 | 0 | 尾道消防局 | |
| | | 設営費支出 | 芝生養生費 | 44,640 | 44,640 | 0 | 楽天 | |
| | | | | | | | 0 | |
| | | | | 小 計 | 279,760 | 279,760 | 0 | |
| | | 企画演出費支出 | 演出費支出 | 花火打ち上げ料 | 1,380,000 | 1,380,000 | 0 | (有)森上煙火工業所 |
| | | | 企画費支出 | バスラッピング作成料×2台 広告料×2台 | 1,039,000 | 1,039,000 | 0 | おのみちバス㈱ |
| | | | 企画費支出 | ポスター印刷代 ・3種×20枚 | 60,720 | 60,720 | 0 | 紙誠㈱ |
| | | | 企画費支出 | ポスター印刷代 ・1種×150枚 | 56,100 | 56,100 | 0 | 紙誠㈱ |
| | | | 企画費支出 | ポスターケース×3 | 3,300 | 3,300 | 0 | 紙誠㈱ |
| | | | 企画費支出 | ・レッドカーペット×1 @5,400 税別 ・マイクスタンド×2 @3,000 税別 ・テーブルクロス×2 @2,000 税別 ・値引き @-300 税別 | 11,110 | 11,110 | | R&Rレンタル尾道 |
| | | | 企画費支出 | ラッピングデザイン料 | 75,000 | 75,000 | 0 | YUUKI Design |
| | | | 企画費支出 | 屋外自立式顔出しパネル看板×2 | 85,800 | 85,800 | 0 | ㈱鉄道広告 |
| | | | 企画費支出 | スタンド花×1基 | 10,000 | 10,000 | 0 | 花のよしはら |
| | | | 企画費支出 | バス出発式クラッカー代 | 7,568 | 7,568 | 0 | ドン・キホーテ |
| | | | 企画費支出 | バス出発式装飾用備品 ・パティックロール @1,120 ・キャピタルリボン @ 924 ・イベント用品 @ 200 | 2,244 | 2,244 | 0 | パッケージプラザ |
| | | | | 小 計 | 2,730,842 | 2,730,842 | 0 | |
| | | 広報費支出 | 作成費支出 | チラシ印刷代 | 37,400 | 37,400 | 0 | 紙誠㈱ |
| | | | 作成費支出 | 写真投稿マニュアル | 5,500 | 5,500 | 0 | 紙誠㈱ |
| | | | | | | | 0 | |
| | | | | | | | 0 | |
| | | | | 小 計 | 42,900 | 42,900 | 0 | |
| | | 資料作成費 | 作成費支出 | 花火チケット1,000枚 | 12,309 | 12,309 | 0 | ラクスル |
| | | | 作成費支出 | 来場者案内文書 5枚×262組×3円 | 3,930 | 3,930 | 0 | 事務局 |
| | | | | | | | 0 | |
| | | | | | | | 0 | |
| | | | | 小 計 | 16,239 | 16,239 | 0 | |
| | | | | | | | 0 | |
| | | | | | | | 0 | |
| | | | | | | | 0 | |
| | | | | 小 計 | 0 | 0 | 0 | |
| | | 参加記念品代支出 | | | | | 0 | |
| | | 保険料支出 | | イベント保険 | 100,000 | 100,000 | 0 | T.N PLANNING |
| | 通信費支出 | | 振込手数料 550×1、825×1 チケット送料 84円×100 94円×75 140円×1 | 16,965 | 16,965 | 0 | | |
| | 販売物品仕入支出 | | | | | 0 | | |
| | 雑費支出 | | 収入印紙 200×25枚 @5,000 音響用備品 @2,800 | 7,800 | 7,800 | 0 | | |
| 事業予備費支出 | | | | 5,494 | | | | |
| 余 剰 金 | | | | | 5,494 | | | |
| 支 出 合 計 | | | | 3,200,000 | 3,200,000 | | | |

笑顔を繋ごう！
おのみち2525プロジェクト
事業報告書
(案)

組織活性化委員会
2021年12月6日

1

写真収集結果

目標：2525枚



結果：2570枚

2

協賛収集結果

目標：2,700,000円



結果：2,900,000円

3

協賛企業

青山配工(株) / (有)朝日屋 / (株)味昆 / (株)安保商店 / (株)アリックス / 井上設備(株) / 今岡製菓(株)
 今中物産(株) / (有)歌港組 / (有)エイチ・アイカンパニー / (株)円福寺 / (有)オオタ産業 / 尾道塩干(株)
 尾道海産(株) / 尾道ダイハツ販売(株) / 尾道三菱自動車販売(株) / 尾道みなと館 / (株)カタオカ / 川原食品(株)
 (株)関西機工商会 / 北川鋼業(株) / (株)啓文社 / (株)コラボケア / (宗)金光教高須教会 / 西國寺 / 山陽工業(株)
 三和鉄構建設(株) / 紙誠(株) / (有)清水住宅設備 / (株)純正食品マルシマ / 新和ビル・サービス(株) / 製鐵原料(株)
 瀬尾税理士事務所 / 瀬戸税理士事務所 / 尊光寺 / (有)大松保温工業所 / (株)タカハシ / (有)タカハシ自動車サービス
 高橋土地家屋調査士事務所 / (株)高升船舶工業 / 谷前住建(株) / 中国製紙工業(株) / (株)鉄道広告
 鍋島歯科医院 / ニッコー機材(株) / 社会福祉法人会向晴会ひまわり認定こども園 / 平岡社会保険労務士事務所
 (株)福井亀之助商店 / 扶桑工業(株) / (株)北洋本多フーズ / 丸一電設工業(有) / (株)まるじょう
 水ノ上災害防具(株) / (株)みつぎ交流館 / みなと海運(株) / よしはら医療グループ

※全56社(あいうえお順)

4

協賛金 主要使用用途

- ①ラッピングバス×2台
(フルラッピング+ハーフラッピング)
- ②ポスター
(フォトモザイク3種+SNS用ポスター1種)
- ③自立式顔出しパネル×2
- ④花火+会場費(有観客)
- ⑤その他

5

ラッピングバスデザイン



1号車=フルラッピング

- ・市の花と木に認定されている『桜』をイメージ
- ・両サイドに笑顔写真を貼付け
- ・車体後部に尾道市立大学生フォトコンテスト金賞作品を使用したモザイクアートを掲載
- ・2021年11月6日より走行

2号車=ハーフラッピング

- ・虹をイメージ
- ・両サイドに笑顔写真を貼付け
- ・2021年11月13日より走行

走行終了予定

2022年3月31日

6

ポスターデザイン



金賞



銀賞



銅賞



SNS投稿用ポスター

7

自立式顔出しパネルデザイン



千光寺
三十三観音堂付近

(赤丸部分に設置)

2022年3月末まで予定



尾道駅2階共用スペース

(赤丸部分に設置)

2022年3月末まで予定

8

花火(有観客イメージ)



びんご運動公園陸上競技場スタジアム

※1,000人未満にて実施

9

花火実施にむけての動き

| 6月 | 7月 | 8月 | 9月 | 10月 | 11月 |
|------|------|---|--|---|-----|
| 企画立案 | 場所探し | <ul style="list-style-type: none"> ・場所決定 ・花火業者決定 ・花火内容決定 | <ul style="list-style-type: none"> ・警察打ち合わせ ・消防打ち合わせ、手続 ・花火申請作成(業者) ・びんご使用申請手続 ・花火業者打ち合わせ | <ul style="list-style-type: none"> ・消防で花火業者申請書の確認および修正(数回) ・消防最終手続 ・警備計画作成 ・びんご使用申請受理 ・会場でのリハーサル | 実施 |



本年度、実施スケジュールイメージ (有観客サプライズ花火)

※有観客、無観客、告知の有無、打ち上げ場所など実施内容によって、大きく異なります。

余裕を持ったスケジュールで実施に向けて取り組む必要があります。

上記スケジュールは、ギリギリのスケジュールと感じました。

※花火業者が作成した申請書をもとに消防との打ち合わせ必須！消防最終受付＝実施日の2週間前まで。

消防所が打ち上げ許可申請を受理しないと打ち上げはできません。

10

場所の選定～保安距離～

広島県規定の保安距離

| 号数 | 玉の外径 | 開発高 | 開花直径 | 保安距離2級 |
|-----|-------|------|------|--------|
| 2.5 | 7.5cm | 80m | 50m | 65m |
| 3 | 9cm | 120m | 100m | 100m |
| 4 | 12cm | 150m | 120m | 110m |
| 5 | 18cm | 200m | 150m | 180m |
| 6 | 18cm | 220m | 180m | 190m |
| 8 | 24cm | 280m | 250m | 210m |
| 10 | 30cm | 300m | 280m | 240m |
| 20 | 60cm | 450m | 450m | 300m |

打ち上げる花火玉のサイズに合わせた会場が必要となります。

打ち上げ数量の上限もあるので注意してください。

上限を超えた場合は、保安距離が大きくなります。

※赤枠内：今回の実施内容
(打ち上げ上限：300発)

花火を実施するにあたっての**最重要事項**です。
保安距離が確保できる場所が必要となります。

11

場所の選定 ～候補地：びんご運動公園～



①陸上競技場 (今回の実施会場)

夏芝、冬芝の張替え時期があるとのこと。

張替え前であれば、花火を実施することが
できる可能性はありますが、びんご運動公園
に確認が必須です。

クレームもなく、びんご運動公園管理者も
喜ばれていましたが、確実に実施できるか
は不明となります。

②球技場

砂地の為、地面への影響を考慮する必要はあり
ませんが、3号玉以上になると公園内の道路に
保安距離がかかる為、2.5号玉までとなります。

2.5号玉の場合でも、森に保安距離がかかる為、
消防団に出動してもらう必要が出てきます。

びんご運動公園は県の所有物となる為、
利用申請などに時間がかかります。

できる限り早期の打ち合わせが必要です。

12

場所の選定 ～候補地:尾道北高・栗原中学校～



現地調査はしておりませんが、両学校の許可が取れば実施できるスペースはあるかと思われます。

ただし…

尾道市立 栗原中学校

広島県立 尾道北高校

と管轄が「市・県」と異なる可能性が高いため、手続等が困難なことが想定されます。

13

場所の選定 ～候補地:市役所付近～

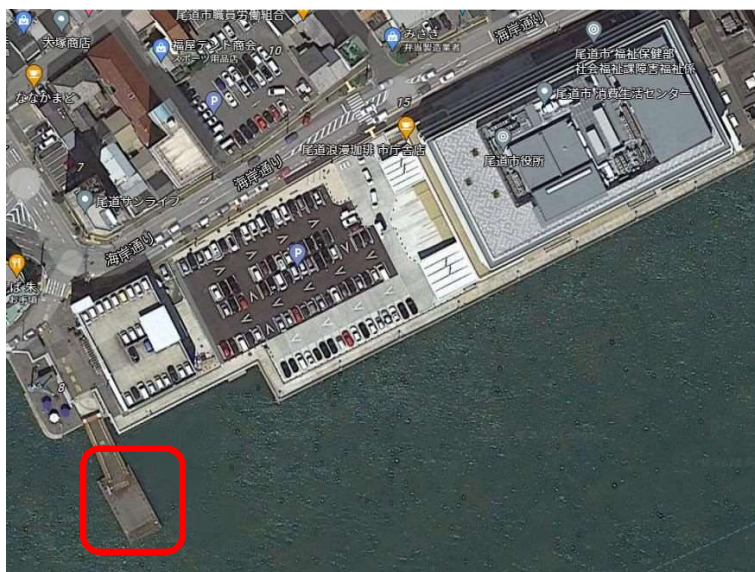

実施できるかは不明となります。

- ・市役所の駐車場を貸切る。
- ・海上保安庁への申請が必要。
(海にかかる為)
- ・近隣への事前連絡(苦情対策)
- ・渋滞による事故の発生
- ・警察の協力が必須
- ・警備船の手配 など

ハードルは高いと思われます。

14

業者の選定 ～本年度依頼業者～



| | |
|------|------------------------------------|
| 会社名 | 有限会社 森上煙火工業所 |
| 代表者 | 森上 真夢 |
| 所在地 | 〒701-1602 岡山県岡山市北区真星1082 |
| 電話番号 | 086-299-0950 |
| 資本金 | 1,000万 |
| 所属団体 | 一般社団法人 日本煙火協会 一般社団法人 岡山県火薬類保安協会 |

岡山JCメンバー

沿革

| | |
|---------|--|
| 昭和27年1月 | 岡山県吉備中央町上加茂にて森上煙火製造工場創業 |
| 昭和31年5月 | 岡山市北区真星に工場移転 火薬類製造営業許可取得 岡山県指令第603号 |
| 昭和63年6月 | 有限会社 森上煙火工業所設立 |
| 平成6年4月 | 森上 博人 代表取締役就任 |
| 平成23年5月 | 火薬類火薬類保安協会より表彰 |
| 平成26年5月 | 岡山県知事より優良表彰 |
| 令和2年4月 | 森上 真夢 代表取締役就任 |

受賞歴

| | |
|--------|---|
| 平成10年度 | 第16回全国新作花火競技大会 技能賞 ふくろい遠州の花火 創作逸品発表会 優勝 |
| 平成11年度 | ふくろい遠州の花火 創作逸品発表会 芸術賞 |
| 平成13年度 | 第19回全国新作花火競技大会 技能賞 ふくろい遠州の花火 創作逸品発表会 芸術賞 |
| 平成16年度 | ふくろい遠州の花火 創作逸品発表会 芸術賞 |
| 平成18年度 | 第24回全国新作花火競技大会 特別賞 |
| 平成26年度 | 第32回全国新作花火競技大会 殊勲賞 |

15

実施日までの様子



各委員長と現地での警備計画確認
サプライズショー(花火)



バスラッピング施工立ち合い



花火会場 防災シート設置

16

当日の様子 ～朝礼・準備～



AM8:00 全体朝礼(緑地帯)



バス出発式準備①



バス出発式準備②



9:30バス到着



バスを確認する現役メンバー



バス出発式準備完了

17

当日の様子 ～バス展示・表彰式・出発式・試乗会①～



バス展示時間中①



バス展示時間中②



出発式前



フォトコンテスト表彰式①
(尾道市立大学生)



フォトコンテスト表彰式②
(尾道市立大学生)



バスを見送る人たち&レモンシスター(司会)

18

当日の様子 ～バス展示・表彰式・出発式・試乗会②～



自分を探す子供たち①



自分を探す子供たち②



自分を探す子供たち③



バスの運転席に乗る子供



インタビューを受ける家族



バス試乗を終える親子

19

当日の様子 ～サプライズショー①～



花火設置(業者)①



花火設置(業者)②



陸上競技場前 バス・パネル展示



駐車場誘導係



受付係



客席誘導係

20

当日の様子 ～サプライズショー②～



会場入口を風船で装飾



観客席 清掃・確認



バス・パネルをライトアップ



受付開始



写真を撮る来場者



会場内の風景

21

当日の様子 ～サプライズショー③～



22

メディア取材 ～新聞・テレビ～



中国新聞



尾道新聞



尾道ケーブルテレビ

23

参加者の声 ～手紙・公式LINEアカウント①～

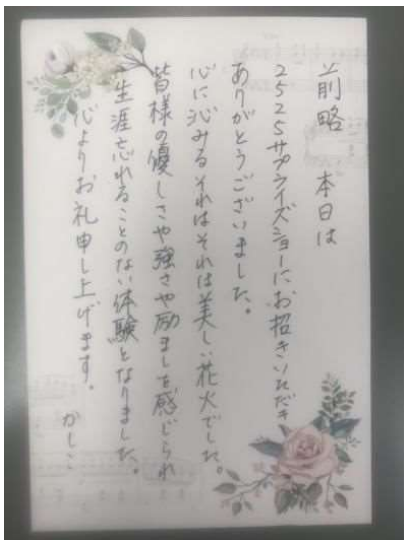

2525プロジェクト、とても楽しませていただきました😊
 小1年の娘は、11月6日は、ラッピングバスの写真を探すのをとても楽しんでました。
 サプライズショーの時は、花火が始まる前から会場で大興奮。花火が始まると、ずっと『わ～！わ～！すごい！』と今までになく、さらに大興奮!!
 小学校に入学して、新しい環境で日々、がんばってる娘へのご褒美になりました。
 本当に、ありがとうございました😊



サプライズショー、人生で忘れることのできない素敵なショーでした!!
 目の前に広がる大輪の花たち🌸🌸🌸音楽との融合も素晴らしく感動で胸がいっぱいでした。
 ラッピングバスも子どもたちは自分を見つけてとても嬉しそうでした🥰
 これからもさまざまなイベント楽しみにしています🥰
 ありがとうございました🥰

21:40

17:45

24

参加者の声 ～手紙・公式LINEアカウント②～

今日

サプライズショーでコロナ前の色々なイベントをワクワクして楽しんでいた頃を思い出しました。

色々な人が協力して何かを作り上げて、みんなが笑顔になれるっていいですね。

素敵な企画をありがとうございました。とてもいい思い出になりました！

17:44

今日

見ました..

凄いですね ✨

18:00

今日



17:43

11/8(月曜)

楽しく 素敵な1日をありがとうございました。

2121年コロナ禍ですが笑顔溢れる思い出の1日となりました。

17:23

今日

すごく良かったです。

花火も今まで見た花火の中で1番素晴らしかったです。

是非来年も開催してほしいです

ありがとうございました

19:11

今日

花火とても綺麗でした

ご苦勞様でした

ありがとうございました

19:54

25

SNSでの反響 ～Twitterなど①～

← ツイート

 の魂のそふらん @HNS4SkCREirf3yP

尾道サプライズ花火

みんなが笑顔になった(´▽`)

感動して気づいたら涙出てた(´・_・`)

すごく主催者さん達の気持ちがいっぱい詰まった最高のサプライズイベントだった

ありがとう尾道 😊

動画はフィナーレ🌟

首を90度曲げてみてね♡

尾道 花火めっちゃよかった。 pic.twitter.com/AGydMeC1Hb



Tzk @shooz_1103 11月6日(土) 20:05

さっき、びんご運動公園で花火が上がりましたね 家のからはこれくらいしか見えなかった#尾道花火 pic.twitter.com/CdDx0pRGL



美和 @r30c9y99FF11C 11月6日(土) 20:04

26

SNSでの反響 ～Twitterなど②～

わぁ～花火！ #尾道 #花火 #びんご運動公園 pic.twitter.com/fpuE1aCJhA



👍👍👍みいやちゅ👍 @miyachu
11月6日(土) 19:42

尾道で花火あがったんとおいいー花火

👍 まりぶー @mary_carp_
11月6日(土) 19:57

わぁ～花火！ #尾道 #花火 #びんご運動公園 pic.twitter.com/fpuE1aCJhA

👍👍👍みいやちゅ👍 @miyachu
11月6日(土) 19:42

尾道花火上がった。家からの方角からして運動公園方面じゃな。山の上からにしては低い気もするから もうちょっと奥かな。

👍 るち。 @1973ruchi56
11月6日(土) 19:39

びんご運動公園か？ には低いけど。 #尾道 #花火

👍 Kei @keiteku
11月6日(土) 19:29

尾道 花火してる？ 音がする！

👍👍👍みいやちゅ👍 @miyachu
11月6日(土) 19:28

尾道びんご運動公園で花火あがってるよ!! #花火尾道 #尾道動画編集

👍 ふくまる 🐱 @ojamaaru2486
11月6日(土) 19:27

会場以外の場所からも花火は見れたようです！

27

SNSでの反響 ～Twitterなど③～

尾道なんか花火!? 三原?

👍 せん @hiroshimalove10
11月6日(土) 19:37

花火観たかった😅 #尾道

👍 せん @hiroshimalove10
11月6日(土) 19:34

尾道花火上がった～!!!

👍 しい@ファフナー @shii1116_
11月6日(土) 19:34

めっちゃ花火の音する! #尾道

👍 せん @hiroshimalove10
11月6日(土) 19:32

尾道 どこが花火?





👍 あーちゃん @en_ayu
11月6日(土) 19:31

28

2525サプライズショー タイムスケジュール・警備計画（参考資料）

当日準備運営（11.6）

当日準備運営タスク一覧

| | タスク | 管理責任者 | 担当委員会 | タスク説明 | |
|----|---------------|-------|---------------|--|---|
| 1 | 受付最終設置 | 藤田 | | 受付テントの最終確認と準備 | |
| 2 | カラーコーン・案内看板設置 | 小林 | | カラーコーンと案内看板を所定の位置に設置 | |
| 3 | 受付担当 | 藤田 | 総務広報委員会 | 受付にて来場者の検温と消毒、チケット・参加者リストの回収を行って頂きます。来場者リストを忘れてきた方には記入をお願いして下さい。終了後はスタジアム内の清掃作業をお願いします。 |  |
| 4 | 会場内誘導 | 村橋 | 地域教育実践委員会／事務局 | 会場内（スタンド側とコンコース側に分かれて）で来場者を指定の座席へ誘導をお願いします。座席には座席プレートを事前に設置しておきます。終了後は帰りの混雑回避の誘導をお願いします。 |  |
| 5 | 駐車場誘導 | 加藤・田井 | 未来ビジョン委員会 | 駐車場入り口でのチケット確認と駐車場への誘導をお願いします。終了後、駐車場にて帰りの混雑回避の誘導をお願いします。 |  |
| 7 | 周辺道路警備 | 中本 | 拡大研修委員会 | 谷原先輩指導の下、周辺道路が混雑しないように誘導と注意喚起をお願いします。また来場が落ちましたら、会場周辺警備をお願いします。終了後、周辺道路の混雑回避の誘導をお願いします。 |  |
| 8 | 会場周辺警備 | 小林 | 社会開発委員会 | 保安距離（立入禁止区域）に火花打ち上げ中、人が入らないように注意をお願いします。終了後はスタジアム周辺の清掃作業をお願いします。 |  |
| 9 | 司会・PA | 山本・長坂 | | | |
| 10 | 清掃 | | 全員 | | |
| 11 | | | | | |

<周辺地図とスタッフ配置場所（全体）>



警備見取り図②
参照

警備見取り図①
参照

<周辺地図とスタッフ配置場所（陸上競技場サイド）>

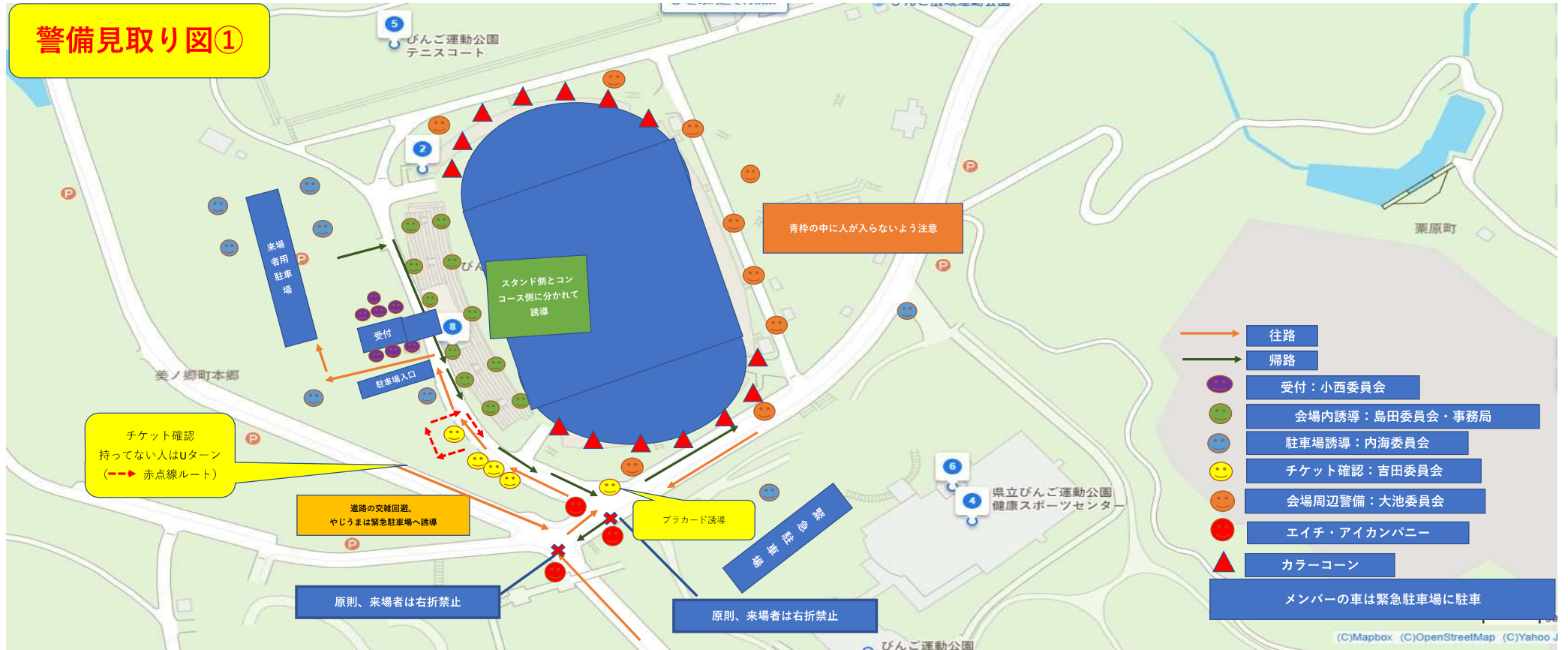

<周辺地図とスタッフ配置場所（野球場サイド）>

警備見取り図②



火薬類（煙火）消費許可申請書

令和3年 月 日

尾道市消防局長 様

(代表者) 氏名 (一社)尾道青年会議所
理事長 安楽城 大作



| | | | | | | | | |
|------------------------|--|---|---------------|------------|-------------|---------------|--------------|--|
| 名称 | おのみち2525プロジェクト | | | | | | | |
| 事務所所在地（電話） | 広島県尾道市土堂 2-10-3 (電話 0848-20-1110) | | | | | | | |
| 職業 | 会社役員 | | | | | | | |
| (代表者) 住所 氏名 (年齢) | 広島県尾道市高須町 1 1 5 8 - 1 - 8 0 3 安楽城 大作 39歳 | | | | | | | |
| 火薬類の 種類及び数量 | 1.5号玉 4.5cm | 2号玉 6cm | 2.5号 7.5cm | 3号玉 9cm | 4号玉 12cm | 仕掛煙火 トラ・花束 | 仕掛煙火 小型煙火 | |
| | | | 300 | | | 300 | 40 | |
| 目的 | 尾道青年会議所の高められた結束力をもって、まちを活性化することを目的とします。 | | | | | | | |
| 場所 | 尾道市栗原町地先 広島県立びんご運動公園陸上競技場内 | | | | | | | |
| 日時（期間） | 自 至 | 令和3年11月6日(土) 19:00 令和3年11月6日(土) 21:00 (荒天時中止とする) | | | | | | |
| 危険予防の 方法 | 火薬類取締法施行規則第56条の4の各項目を遵守する以外に別紙による危険予防の措置を行う。 | | | | | | | |

- 注 1 申請人が法人である場合には、法人名、代表者氏名を記載し、代表者印を押印すること。
2 この用紙の大きさは、日本工業規格A列4とする

別記6
(煙火の場合)

火薬類(煙火)消費計画書

| |
|--|
| 1 消費概要 令和3年 11月 6日 19時 00分 から 令和3年 11月 6日 21時 00分 まで 1.5号玉(4.5cm) 発 2号玉(6cm) 発 2.5号玉(7.5cm) 300発 3号玉(9cm) 発 4号玉(12cm) 発 5号玉(15cm) 発 仕掛花火 トラ・花束 300本 小型煙火 40台 その他 |
| 仕掛花火の内容(種類, 数量その他) トラ・花束 300本 小型煙火(垂直型) 40台 別紙煙火消費プログラムに消費順序記載 |
| 2 煙火製造業者名 有限会社森上煙火工業所 代表取締役 森上 真夢 住所 岡山県岡山市北区真星1082 TEL 086-299-0950 |
| 3 煙火打場責任者及び従事者の氏名, 年齢及び講習等保安教育受講年月日 氏名, 年齢及び講習等保安教育受講年月日 別紙の通り |
| 4 主催者側の行事の責任者及び副責任者の氏名, 職業, 当日の連絡先等 最高責任者 安楽城 大作 (尾道青年会議所 理事長) 090-9738-1578 責任者 吉田 雄太 (尾道青年会議所 副理事長) 090-9067-7084 立会人 山本 恭平 (尾道青年会議所 委員長) 080-9644-2843 立会人 高山 敦好 (尾道青年会議所 副委員長) 090-7770-2216 |

注 1 次の書類及び図面を添付すること。

- (1) 煙火打場従事者手帳の講習受講欄の写し, 「煙火の消費に関する講習会」の受講証明書の写し又は保安教育を受けたことを証明するもの
- (2) 申請位置図(2万5千分の1以上)
- (3) 消費場所付近の状況図(2千5百分の1以上)
- (4) 消費場所付近の詳細図

2 用紙の大きさは, 日本工業規格A列4とする。

煙火消費プログラム

2021/10/9

| TIME | NO | 種 別 | 1.5号 | 2号 | 2.5号 | 仕 掛 | 仕 掛 | 備考 |
|---------|----|--------|------|----|------|-------|------|-----|
| | | | | | | 花束・トラ | 小型煙火 | |
| | 昼 | | | | | | | |
| 19 : 10 | 1 | スターメイン | | | 80 | 100 | 10 | |
| 19 : 13 | 2 | スターメイン | | | 30 | | 5 | |
| 19 : 16 | 3 | スターメイン | | | 60 | 100 | 10 | |
| 18 : 19 | 4 | スターメイン | | | 30 | | 5 | |
| 19 : 22 | 5 | スターメイン | | | 100 | 100 | 10 | |
| | | 合 計 | - | - | 300 | 300 | 40 | |
| | | 総発数 | | | | | | 300 |

消費現場図



2.5号玉諸元
 最大到達高度 80m
 散開半径 25m
 仕掛(トラ・花束)・小型煙火
 最大到達高度 50m

打上場所には、
 消火器・防火バケツ
 を用意する。

消費場所詳細図

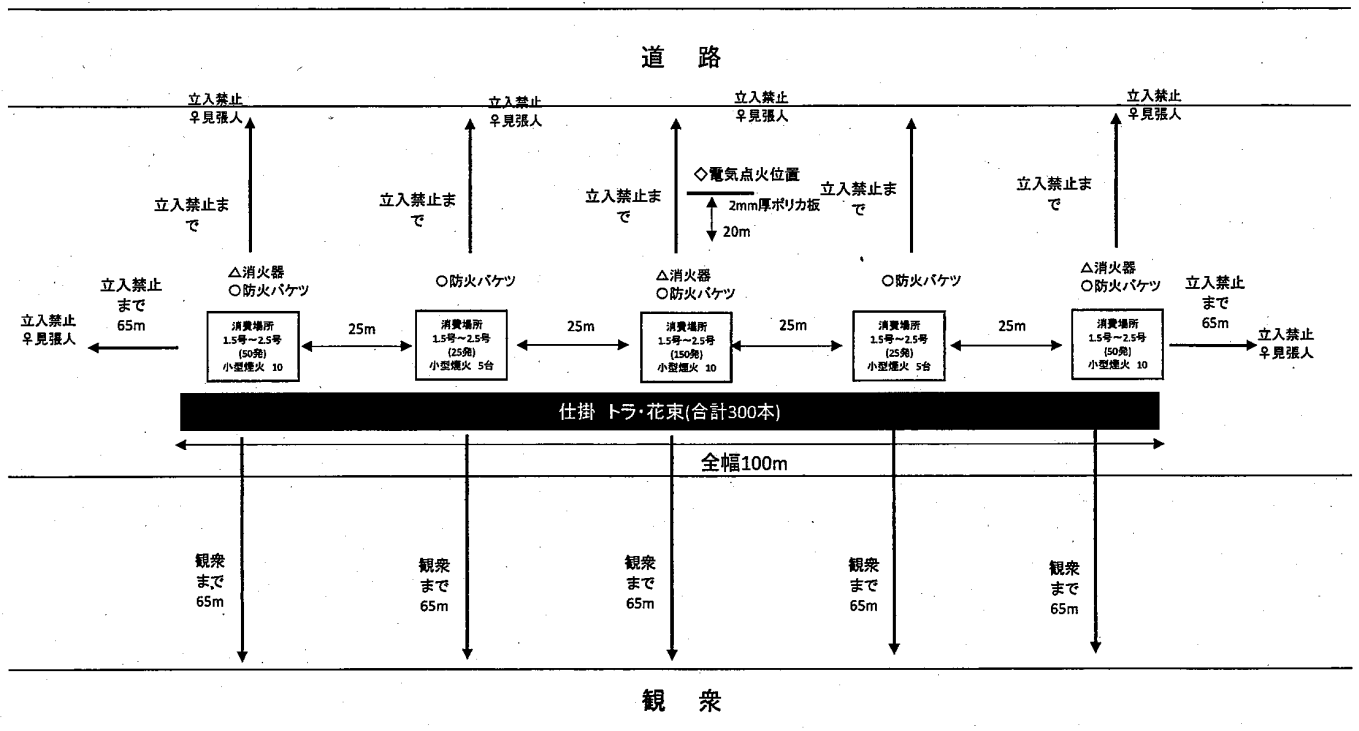

消費場所詳細図

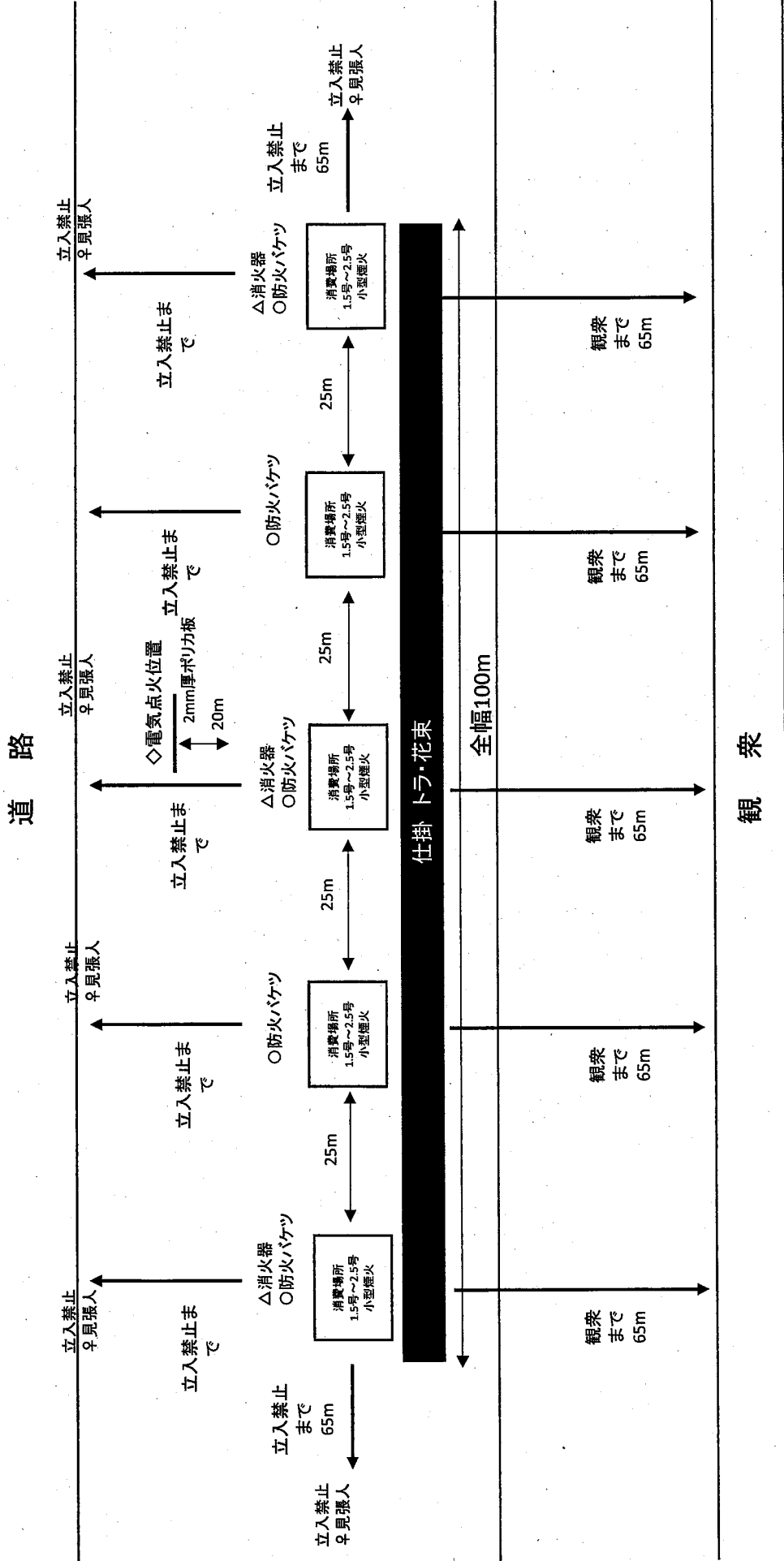

煙火打上筒の固定方法

2.5号玉 (材質)ステンレス

- ☆ 固定金具の左右の溝を、打上筒(10連結)のふち枠の上下に組合わせナットを締めて箱型に組み固定する。
- ★ 仕込み後は防災紙で覆いをして養生する。

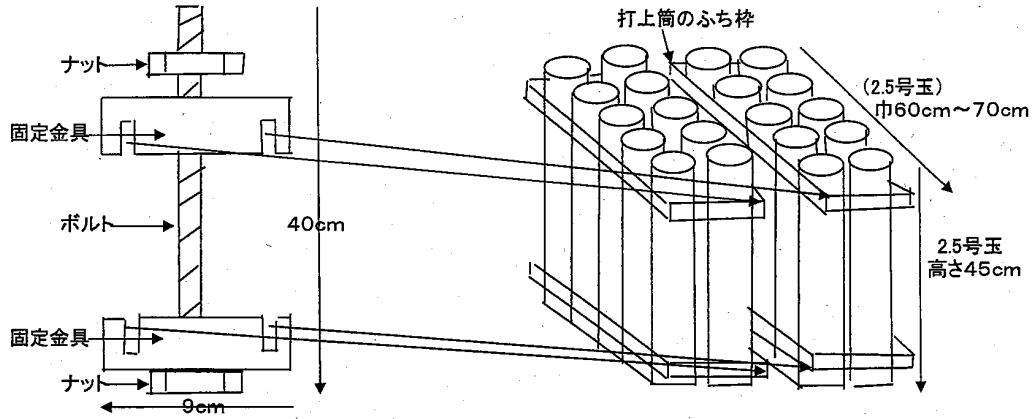

- ☆ 箱型が小さい時にはAとBの筒に金属製パイプを這わせロープで縛って連結固定する。
- ★ 仕込み後は防災紙で覆い養生する。

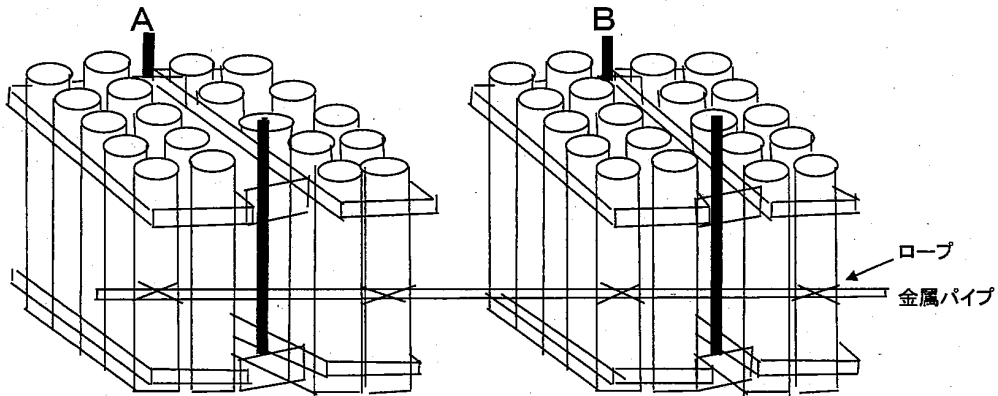

小型煙火(箱型)

★仕込み後は防災紙で覆いをして養生する。



小型煙火は自重固定またはブロックとラッシングを用いて小型煙火と抱合せて固定を行う。

◎ (有)森上煙火工業所の点火方法

打上げ花火、仕掛花火ともすべて電気点火方式(有線式)にて点火致します。

但し不着火の場合は飛散物を遮断する防護処置をほどこして直接点火する。(例2mm厚のポリカーボネートの盾又は3mm厚のプラスチック箱56mm×40mm×32mmを使用する)

標準小型煙火明細書 (垂直型打上)

| 品名 | 一箱入 個(本数) | 1個重量(g) | | | 一箱重量 (g) |
|------|--------------|---------|-----|-----|-------------|
| | | 効果薬 | 発射薬 | 割火薬 | |
| 小型煙火 | 100 | 2260 | 500 | 368 | 3128 |

| | | |
|----------------|--|--|
| 構造図 (形状・寸法) | | |
| | <p>現象 導火線に点火すると、順次に各筒から発射薬にて効果薬が打ち揚げられる</p> <p>説明書要点 高度80m 散開半径15m</p> | |

標準小型煙火明細書 (扇型打上)

| 品名 | 一箱入 個(本数) | 1個重量(g) | | | 一箱重量 (g) |
|------|--------------|---------|-----|-----|-------------|
| | | 効果薬 | 発射薬 | 割火薬 | |
| 小型煙火 | 100 | 1800 | 500 | 400 | 2700 |

| | | |
|----------------|--|--|
| 構造図 (形状・寸法) | | |
| | <p>現象 導火線に点火すると、順次に各筒から発射薬にて効果薬が打ち揚げられる</p> <p>説明書要点 高度80m 散開半径15m</p> | |

危険予防の方法（煙火）

- 1 別紙図面のとおり、消費場所から半径 65m以内は立入禁止とし、要所にはロープを張ったうえ見張り人を配置し、観客等の侵入防止を図る。
- 2 消防団、警戒員を各要所に配置する。
- 3 競技場のスプリンクラーにて事前散水、終了後の散水を行い、火災発生の防止を図ると共に、消費場所付近には満水の防火バケツ、消火器を用意する。
- 4 地元消防署、警察署等関係機関と十分協議し、安全の確保に努める。
- 5 観覧者が危険区域内に侵入した場合など、危険が予測される場合は、煙火の消費を一時中断する。
- 6 筒は別紙図面の通り、金属製連結金具を使用し、確実に固定する。
- 7 打上・仕掛煙火は、全て防災紙で覆う。
- 8 点火は全て電気点火で行う。（ポリカーボネート板を使用する。）
- 9 筒を立てる場合は、筒を立てる位置の地面または、床面の状態に注意し、平らな面であることを確認して筒を立てる。
- 10 風向きと強風については十分注意し、風速 10m/s 以上の時（危険が予想される時）には煙火打上の中止若しくは、一時中断する。（観客席側への風向きで強く吹いている場合などは中止することを検討する。）
- 11 煙火消費中に事故等の緊急事態が発生した場合は、主催者は消費を中断して直ちに原因などの究明を行い、煙火の消費を再開する場合には、事故原因及び以降の煙火消費における安全が確保できたことを許可者に了解を得て再開する。

主催者立会人及び火薬類消費作業従事者名簿

| | |
|-----|--------------|
| 日 時 | 令和 3年 11月 6日 |
| 場 所 | 備後運動公園 |

主催者立会人

| 氏 名 | 住 所 | 電 話 番 号 |
|-----|-----|---------|
| | | |
| | | |

火薬類消費作業従事者 (但し年齢は保安講習受講日現在)

| 社員番号 | 区 分 | 氏 名 | 年 齢 | 経 験 年 数 | 保 安 手 帳 番 号 | 保 安 講 習 受 講 年 月 日 | 住 所 |
|------|-------|---------|-----|---------|-------------|-------------------|---------------|
| 5 | 責 任 者 | 森 上 真 夢 | 34 | 10 | 2種HO-8W0064 | 令和3年4月1日 | 岡山市北区真星1082 |
| 3 | 従 事 者 | 溝 手 貴 敏 | 49 | 30 | 2種HO-8W0002 | 令和3年4月1日 | 岡山市北区河原1255 |
| 4 | 3 | 内 藤 正 博 | 37 | 18 | 2種免HO8W0046 | 令和3年4月1日 | 岡山市北区東山内578-1 |
| 6 | 4 | 杉 本 雅 幸 | 35 | 7 | 1種免HO8W0181 | 令和3年4月1日 | 真庭市西原267-7 |
| 8 | 5 | 黒 田 伸 一 | 65 | 32 | 2種HO-8W0059 | 令和3年4月1日 | 岡山市北区富田399 |
| 16 | 6 | 穴 田 勝 英 | 45 | 19 | 2種HO-8W0073 | 令和3年4月1日 | 高梁市下谷町4857-13 |
| 25 | 7 | 香 川 弘 志 | 34 | 9 | 2種HO-8W0121 | 令和3年4月1日 | 岡山市北区下足守1133 |
| 26 | 8 | 横 田 慎 司 | 35 | 11 | 2種HO-8W0132 | 令和3年4月1日 | 岡山市北区庄田853 |

煙火保安手帳の写し

煙火消費保安手帳 2種HO-8W0064 打掃(効果)
氏名 森上真夢 生年月日 昭和62年01月12日 主 更新
住所 岡山県岡山市北区真星1082
所属 備後上煙火工業所
取得 平成23年11月16日 平成28年度受講確認済
保安講習 2.9.4.20 受講済・岡山
保安講習 3.0.4.20 受講済・岡山
保安講習 3.1.4.23 受講済・岡山
保安講習 2.4.7 受講済・岡山
保安講習 3.4.1 受講済
公益社団法人 日本煙火協会

煙火消費保安手帳 2種HO-8W0002 打掃(効果)
氏名 溝手貴敏 生年月日 昭和47年01月08日 主 更新
住所 岡山県岡山市北区河原1255
所属 備後上煙火工業所
取得 平成07年05月20日 令和02年度受講確認済
保安講習 3.4.1 受講済
公益社団法人 日本煙火協会

煙火消費保安手帳 2種HO-8W0046 打掃(効果)
氏名 内藤正博 生年月日 昭和58年10月14日 主 更新
住所 岡山県岡山市北区東山内578-1
所属 備後上煙火工業所
取得 平成14年04月25日 平成29年度受講確認済
保安講習 3.0.4.20 受講済・岡山
保安講習 3.1.4.23 受講済・岡山
保安講習 2.4.7 受講済・岡山
保安講習 3.4.1 受講済
公益社団法人 日本煙火協会

煙火消費保安手帳 1種免HO-8W0181 打掃(効果)
氏名 杉本雅幸 生年月日 昭和60年12月11日 主 新規
住所 岡山県真庭市西原267-7
所属 備後上煙火工業所
取得 平成30年05月10日 平成30年度受講確認済
保安講習 3.1.4.23 受講済・岡山
保安講習 2.4.7 受講済・岡山
保安講習 3.4.1 受講済
公益社団法人 日本煙火協会

煙火消費保安手帳 2種HO-8W0059 打掃(効果)
氏名 黒田伸一 生年月日 昭和30年06月27日 主 更新
住所 岡山県岡山市北区富田399
所属 備後上煙火工業所
取得 平成04年05月01日 平成29年度受講確認済
保安講習 3.0.4.20 受講済・岡山
保安講習 3.1.4.23 受講済・岡山
保安講習 2.4.7 受講済・岡山
保安講習 3.4.1 受講済
公益社団法人 日本煙火協会

煙火消費保安手帳 2種HO-8W0073 打掃(効果)
氏名 穴田勝英 生年月日 昭和50年10月12日 主 更新
住所 岡山県高梁市下谷町4857-13
所属 備後上煙火工業所
取得 平成15年06月15日 平成30年度受講確認済
保安講習 3.1.4.23 受講済・岡山
保安講習 2.4.7 受講済・岡山
保安講習 3.4.1 受講済
公益社団法人 日本煙火協会

煙火消費保安手帳 2種HO-8W0121 打掃(効果)
氏名 香川弘志 生年月日 昭和61年06月14日 主 更新
住所 岡山県岡山市北区足守1133
所属 備後上煙火工業所
取得 平成24年05月15日 平成29年度受講確認済
保安講習 3.0.4.20 受講済・岡山
保安講習 3.1.4.23 受講済・岡山
保安講習 2.4.7 受講済・岡山
保安講習 3.4.1 受講済
公益社団法人 日本煙火協会

煙火消費保安手帳 2種HO-8W0132 打掃(効果)
氏名 横田慎司 生年月日 昭和60年11月25日 主 更新
住所 岡山県岡山市北区庄田853
所属 備後上煙火工業所
取得 平成25年05月10日 平成30年度受講確認済
保安講習 3.1.4.23 受講済・岡山
保安講習 2.4.7 受講済・岡山
保安講習 3.4.1 受講済
公益社団法人 日本煙火協会

緊急連絡系統図

煙火業者

主催者



(煙火消費総括責任者)

| | |
|-----|---------------|
| 氏名 | 森上 真夢 |
| TEL | 086-299-0950 |
| TEL | 090-7543-3288 |

(煙火最高責任者)

| | |
|-----|---------------|
| 氏名 | 安楽城 大作 |
| TEL | 090-9738-1578 |

(煙火責任者)

| | |
|-----|---------------|
| 氏名 | 吉田 雄太 |
| TEL | 090-9067-7084 |

(立会人)

| | |
|-----|---------------|
| 氏名 | 山本 恭平 |
| TEL | 080-9644-2843 |

(立会人)

| | |
|-----|---------------|
| 氏名 | 高山 敦好 |
| TEL | 090-7770-2216 |

| | |
|-----|---------------|
| 氏名 | 山本 恭平 |
| TEL | 080-9644-2843 |

| | |
|-----|--------------|
| TEL | 0848-22-0110 |
|-----|--------------|

| | |
|-----|--------------|
| TEL | 082-513-2785 |
| | 082-513-2791 |

| | |
|-----|--------------|
| TEL | 0848-55-0119 |
|-----|--------------|

煙火消費保安管理組織図

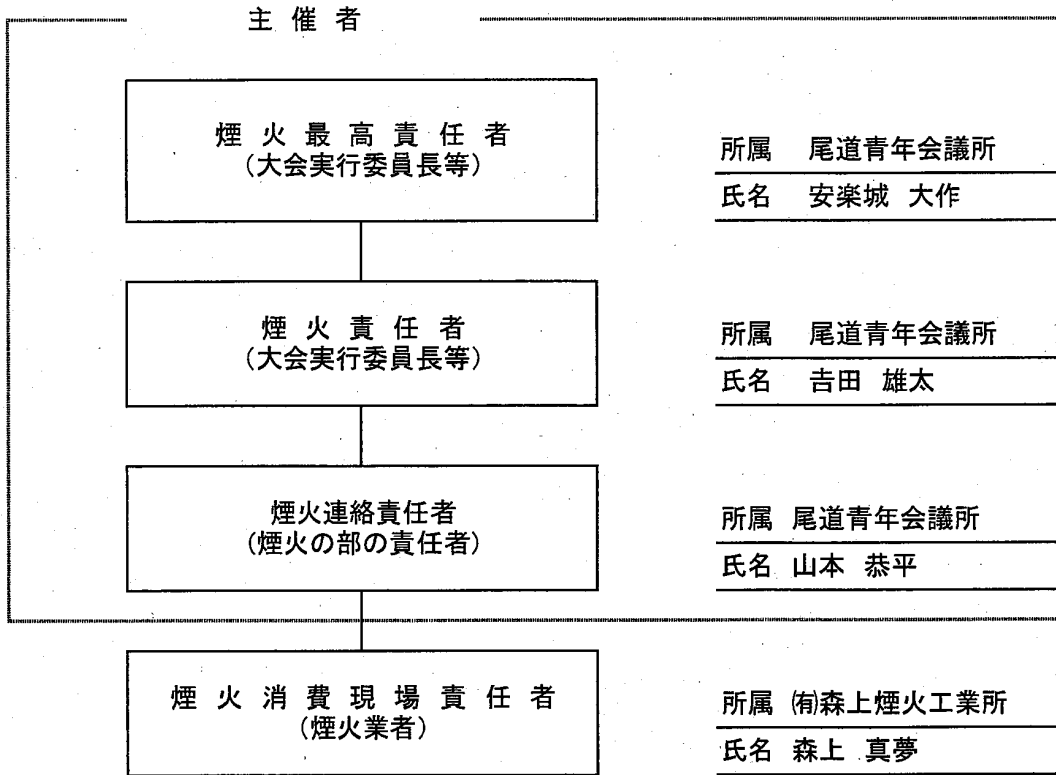

仕掛詳細図

二次点火しない星(トラや花束)を打上げます。
仕掛煙火に該当する為、保安距離は20mで使用可能。

垂直(横から)



垂直(上から)



土嚢を両側2カ所に置き固定し、転倒防止を行う。



危険予防の方法（煙火）

- 1 別紙図面のとおり、消費場所から半径 65m以内は立入禁止とし、要所にはロープを張ったうえ見張り人を配置し、観客等の侵入防止を図る。
- 2 警戒員を各要所に配置する。
- 3 競技場のスプリンクラーにて事前散水、終了後の散水を行い、火災発生の防止を図ると共に、消費場所付近には満水の防火バケツ、消火器を用意する。
- 4 地元消防署、警察署等関係機関と十分協議し、安全の確保に努める。
- 5 観覧者が危険区域内に侵入した場合など、危険が予測される場合は、煙火の消費を一時中断する。
- 6 筒は別紙図面の通り、金属製連結金具を使用し、確実に固定する。
- 7 打上・仕掛煙火は、全て防災紙で覆う。
- 8 点火は全て電気点火で行う。（ポリカーボネート板を使用する。）
- 9 筒を立てる場合は、筒を立てる位置の地面または、床面の状態に注意し、平らな面であることを確認して筒を立てる。
- 10 風向きと強風については十分注意し、風速 10m/s 以上の時（危険が予想される時）には煙火打上の中止若しくは、一時中断する。（観客席側への風向きで強く吹いている場合などは中止することを検討する。）
- 11 煙火消費中に事故等の緊急事態が発生した場合は、主催者は消費を中断して直ちに原因などの究明を行い、煙火の消費を再開する場合には、事故原因及び以降の煙火消費における安全が確保できたことを許可者に了解を得て再開する。

イベント会場内誘導(避難時含む)

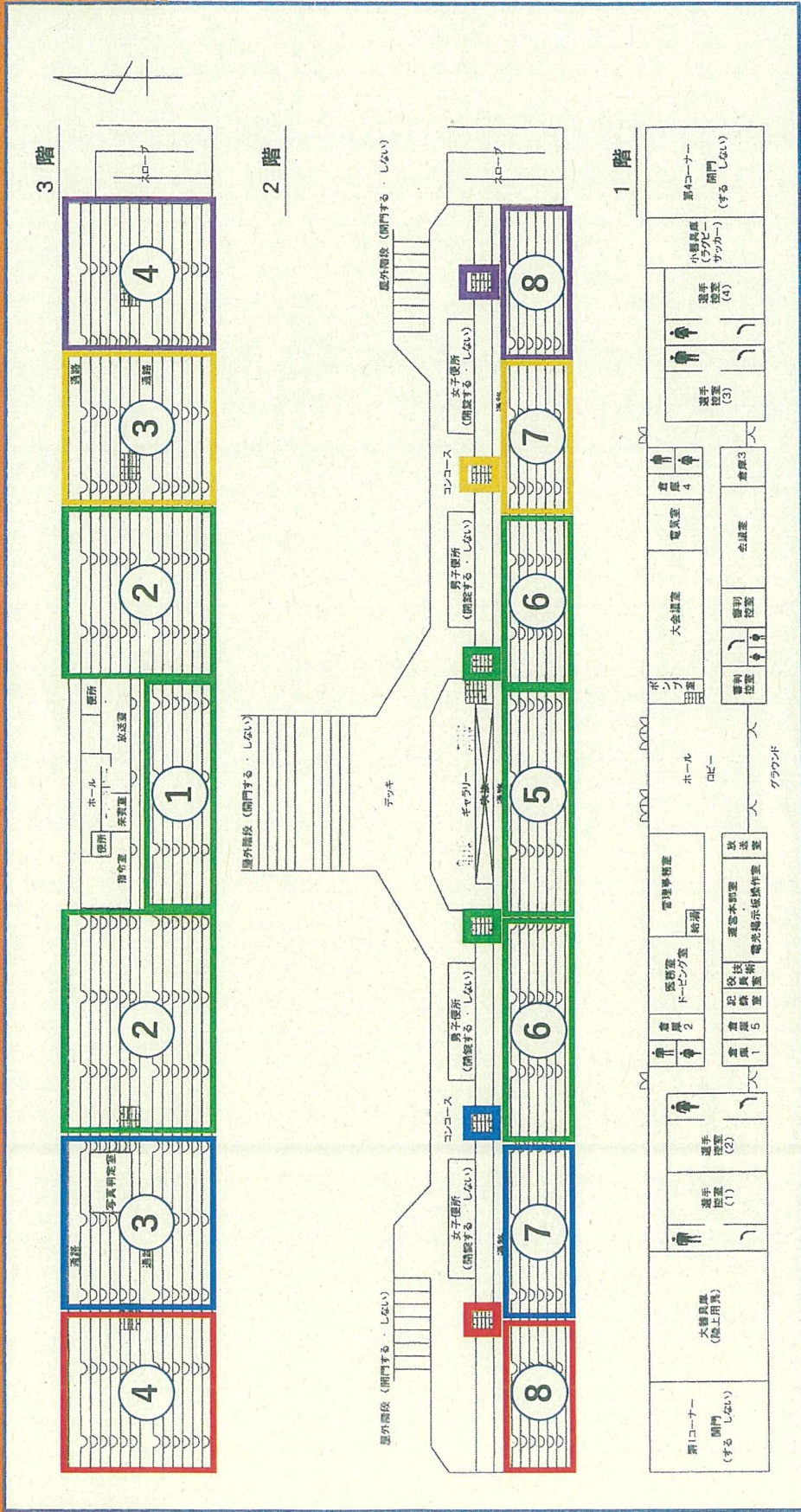

同色のコンコースより退場を促す。①→②の順に誘導 (3階席→2階席)

後援名義使用許可書

一般社団法人 尾道青年会議所
理事長 安楽城 大作 様

令和3年7月9日付けで依頼のありました、尾道市の後援名義使用願については許可します。

行事名

おのみち2525プロジェクト

令和3年7月15日

尾道市長 平谷 祐宏

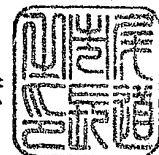

なお、尾道市後援名義使用許可基準に反する行為が認められた場合、使用許可を取り消すことがあります。

指令東建三管第1307号

尾道市土堂2丁目10-3
尾道商工会議所ビル3F
一般社団法人尾道青年会議所

令和3年9月14日付けで申請の都市公園の行為については、広島県都市公園条例（昭和55年広島県条例第29号）第2条の規定によって、次のとおり許可します。

令和3年10月28日

広島県東部建設事務所長 蒲原 幹生



1 行為の目的

おのみち2525ナイトプロジェクト（打ち上げ花火）を実施する。

2 行為の期間

令和3年11月6日（土）13:00から21:00まで
（準備、片付けを含む。）

3 行為をする公園名

広島県立びんご運動公園（尾道市栗原町997番地）

4 行為の場所

第1駐車場及び陸上競技場（外周部を含む）

5 許可条件

この行為に当たっては、都市公園法などの法令の規定及び次の条件を遵守すること。

- (1) 行為の場所等を変更する場合は、直ちに公園管理者に届け出ること。
- (2) 許可を受けた施設の使用にあたっては、事故が発生しないよう、十分な安全管理を行わなければならない。
- (3) 許可書に記載されている内容及び条件に違反したとき、又は都市公園の管理に支障を生じたときは、許可を取消し、原状に回復させるよう指示することがある。
- (4) 許可を受けた施設の使用に起因して第三者に損害を与えた場合は、許可を受けた者の負担において補償しなければならない。
- (5) 許可を受けた施設の使用に起因する苦情・トラブル等については、許可を受けた者が対応しなければならない。
- (6) 許可を受けた施設の使用に起因するごみ等の発生防止対策を講じるとともに、周辺

施設の清掃を行うこと。

(7) 許可を受けた施設において火気を使用した場合は、終了時に完全に消化したことを確認し、指定管理者へ報告すること。

(8) 新型コロナウイルス感染症防止対策については、指定管理者からの利用に係る指導を遵守すること。

この処分について不服がある場合は、この処分があったことを知った日の翌日から起算して3か月以内に、広島県知事に対して審査請求をすることができます。また、この処分があったことを知った日（広島県知事に対して審査請求をした場合は、当該審査請求に対する広島県知事の裁決があったことを知った日）の翌日から起算して6か月以内に広島県を被告として広島地方裁判所にこの処分の取消しの訴えを提起することもできます（訴訟において広島県を代表する者は、広島県知事となります。）。

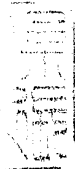

様式第1号 (第2条関係)

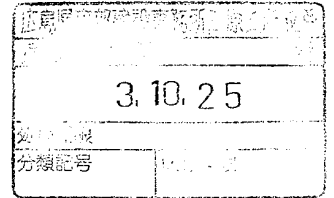

許可申請書

2021年 9月 14日

広島県東部建設事務所 様

郵便番号 722-0035

申請者 住所 広島県尾道市土堂2丁目10-3
尾道商工会議所ビル3F

一般社団法人尾道青年会議所

氏名 代表者 理事長 安楽城 大作

(法人にあつては、主たる事務所の所在地、名称及び代表者の氏名)

担当者 山本 孝平

広島県都市公園条例第2条第1項前段の規定により、次の通り許可してください。

| | |
|----------|-------------------|
| 行為の種別 | イベント (無料のショーイベント) |
| 行為をする公園名 | 広島県立 びんご運動公園 |

| | |
|-----------|---|
| 行為の目的 | あのみち 2525 ナイト プロジェクト 受付および会場案内 車の駐車を誘導を行うための |
| 行為の日時又は期間 | 2021年 11月 6日 ~ 2021年 11月 7日 13時~21時 (準備片付け含む) ~ 10時~12時 (準備、片付け含む) |
| 行為の場所 | 陸上競技場 エントランス、陸上競技場、陸上競技場外周 |
| 行為の内容 | あのみち 2525 ナイト プロジェクト 受付および会場案内 車の駐車を誘導を行うための ・火気使用 (お玉上げ花火) を行うため |

- 注1 行為の種別の欄には 例えば「物品の販売」「物品の頒布」などを記載すること
- 2 行為をする公園名の欄には、行為をしようとする都市公園名を記載すること
- 3 行為の場所については位置図を添付すること
- 4 用紙の大きさは、日本工業規格A列4とすること

びんご運動公園区域図

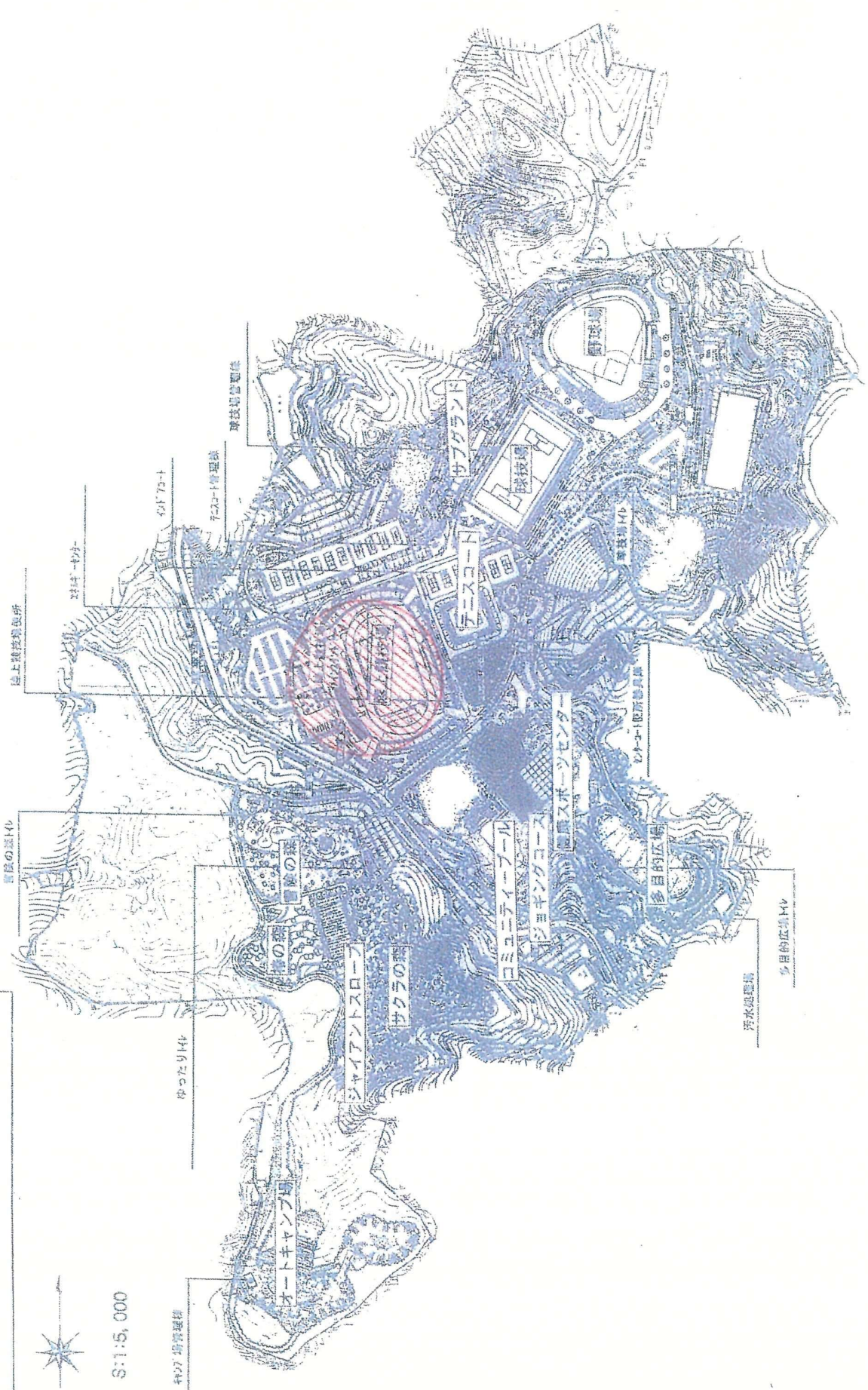

S:1:5,000



テント設置見取り図



様式第20号



火 薬 類 消 費 許 可 証

指令消火第6号
令和3年10月25日

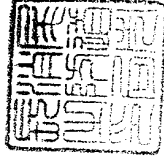

尾道市消防局長

| | | | |
|-----------------------------|-------------------------------------|------------------|----------|
| 住 所 | 広島県尾道市土堂二丁目10-3 | | |
| 氏名(年齢) 又は名称 | (一社)尾道青年会議所 理事長 安楽城 大作 | | |
| 職 業 | 会社役員 | | |
| 火薬類の種類 及び数量 | スターマイン(2.5号玉) 300個 | 仕掛煙火(トラ・花束) 300個 | 仕掛煙火 40台 |
| | | | |
| | | | |
| | | | |
| 目 的 | おのみち2525プロジェクト | | |
| 有効期間 | 令和3年11月6日 から 令和3年11月6日 まで (延期日 なし) | | |
| 消費場所 | 広島県尾道市栗原町地先 (広島県立びんご運動公園陸上競技場内) | | |
| 許可条件 | 危険予防の方法を厳守すること。 | | |
| ※この許可証は、常に本人の手元に所持しなければならぬ。 | | | |

*この領収書は5年間大切に保管してください。

広島県尾道市
342050

納入通知書兼領収書

| | | | |
|--------------|----------------|--------|--|
| 第 2/2 号 | 主管課 | 尾道市消防局 | |
| 納入者住所 氏 名 | (-社) 尾道青年会議所 様 | | |

| 領票ID | 年度 | 会計 | 款 | 項 | 目 | 節 |
|------|-------|----|-----|---|---|---|
| 5 3 | 5 0 3 | 1 | 1 4 | 2 | 5 | 1 |

※数字は右詰で記入してください。

摘要

大連関係許可等申請手数料 / 券

明細

| | | | | | | | |
|--|--|--|--|--|--|-----------|---|
| | | | | | | 7 9 0 0 | 円 |
| | | | | | | | 円 |
| | | | | | | | 円 |
| | | | | | | | 円 |
| | | | | | | 計 | |
| | | | | | | ¥ 7 9 0 0 | 円 |

納 期 限

年

月

日

上記の金額を納入してください。

年 月 日

尾道市長



領 収 印



尾道市役所又は尾道市収納代理金融機関

(納入者保管)

一般社団法人 尾道青年会議所 事業報告（案）決算（案）

審議 事項

委員会名：地域教育実践委員会

委員長名：島田 昌広

(1) 議案名 次世代育成事業の調査・研究・実践 事業報告（案）決算（案）に関する件

(2) 事業名 テーマ 「おしごとウラがわ 探険バスツアー！」

(3) 事業実施に至る背景

衣・食・住は人の生活に欠かせない要素ですが、そこから派生する様々な技術の発展により、人々の生活は見違える程、豊かになりました。しかし、物が溢れ、満たされることが当たり前になってしまうことで、自分の置かれている環境に「ありがとう」という気持ちを感じる事が難しくなっています。子ども達には、自分たちの住むまちを支える大人達との関わりの中で、感謝の気持ちを育む機会が必要と考えます。それは子ども達にとって、地域を支える仕事の魅力を知ることにもつながります。

(4) 事業目的（趣旨）

a. （対外）生活を支える環境には、働く人たちの「思い」があることを知ることで、人や物に対して感謝の気持ちが生まれます。日常が「ありがとう」という気持ちで満たされたまちは、きっと幸せで溢れています。そんなまちを創造する為、時代を担う子ども達に、地域を支える仕事の魅力を学びながら、「ありがとう」を感じる大切さを伝えることを目的とします。

b. （対内）子が親を見て育つように、我々親世代も子ども達から見られています。事業に真剣に向き合う姿を見せることで、子ども達に対して模範を示すことの大切さを再確認して頂くことを目的とします。

(5) 事業概要

a. 実施日時 2021年 11月 6日（土）8：45～15：45

b. 場 所 尾道市内 企業3社

・株式会社 佐藤工務店

・尾道造船 株式会社

・株式会社 啓文社

c. 実施組織・推進リーダー 地域教育実践委員会 委員 岩井達也

委員 村上康

委員 中川裕智

(6) 参加人員 内部 9名 外部 30名 計 39名

(内部内訳：配偶者 名、子ども 30名)

(7) 事業の目的は達したか

一日で3社を訪問するタイトなスケジュールの中で、それぞれの企業での学びが断片的で希薄なものにならないように、バス内での事前講義を取り入れました。各企業の担当者様と打ち合わせを

重ね、基礎的な知識をバス内で学び、企業訪問ではより専門的なことや、見学・体験を通して実感できることを教えて頂きました。事前講義と企業訪問で内容を完結させることで、限られた時間を有効に使うことができたと思います。「ありがとうを感じる大切さを伝える」を目的とした事業でしたが、アンケートだけでなく、企業へのお礼のメッセージカードにも、「私たちが安全に使えるようにやってくれていることが伝わってきた」「私たちの生活を支えてくれている」等、感謝のコメントが多く見られました。また、ご協力頂いた企業の担当者様からも、「新しい形の見学・体験を実施することができて参考になった」「今後もこういった事業があれば協力したい」というお言葉を頂き、子ども達に地域を支える大人たちとのつながりを持ってもらう一助にもなったと思います。「楽しい」だけでなく、尾道の仕事の魅力を伝える中で、「感謝」の気持ちを育むことができたことから、本事業の目的は達したと考えます。

(8) 実施上の問題点

- ・先着にもれた申込者へのご連絡や、参加者への直前の「体調・注意事項確認」の連絡がつながりづらいご家庭があったので、申込書に「連絡を取りやすい時間帯」を記入して頂くと、何度もご連絡する手間がかからなかったと思います。
- ・当初、開会式・閉会式ともに「尾道東公園」に集合して頂く様にご案内していましたが、解散時刻（15：45）は公園を利用する一般の方々で駐車場が混み合うことから、直前に閉会式を「株式会社味昆」の駐車場に変更することになりました。当日の受付時に「閉会式・解散場所の変更のお知らせ」を配布することになったので、事前に同曜日の解散予定時刻の現地調査が不十分だったと思います。
- ・基本的には開会式と閉会式は同じ場所で行う方が、参加者の混乱を防ぐことにつながると思います。なるべく企業の駐車場をお借りすることなく実施できるように、公共の施設等にご相談に伺う等、事前の駐車場の確保が重要だと感じました。

(9) 次年度への引継事項

- ・写真や動画撮影は各企業の社内規定によって了承頂けないケースがあるので、事前に確認が必要です。本事業では、当初尾道造船様のみ写真と動画の撮影はNGとされていましたが、当日に撮影した写真を担当者様に確認して頂き、ご了承頂いた物に関しては使用許可を頂きました。
- ・バス内の事前講義を行いました。事前に移動時間を調査し、余裕を持ったタイムスケジュールを作成することが大切だと思います。バス内で参加者が体調を崩してしまう事態等も想定し、時間配分や人員配置、対応策を検討しておく必要があります。
- ・アンケートやメッセージカードを事業当日に書いてもらったことが効果的だったと思います。事業に対する率直な感想や、訪問した企業の担当者の皆さんへの感謝の気持ちや感動を素直に書いてもらえたと思います。
- ・啓文社での体験が予定の終了時間より15分程過ぎてしまいました。計画段階で体験時間をもう少し長く設定すべきだったと思います。急遽本社での講義時間を短くして頂くことで調整しましたが、最後のアンケート・メッセージカードの記入時間も数分短くなったので、子ども達に余裕を持って書かせてあげるべきだったと思います。
- ・企業で子ども達に配布された資料や講義内容には、小学4年生～6年生には一部難しい内容もありました。企業での講義内容について、事前にシナリオ（配布資料）を頂く、可能であれば講義を見せて頂く等、打ち合わせ段階で確認が必要だと感じました。
- ・職場体験の事業を実施して、今後さらに対象年齢を広げ、参加者を増やしての実施も可能だと感じました。企業数を増やしての実施、申込時の企業の選択制、低学年（1年生～3年生）と高学年（4年生～6年生）に分けての実施、3社のご協力でもA社⇒B社⇒C社、C社⇒A社⇒B社と2グループで時間帯をずらしての実施等、色々な方法で規模を拡大することができると思いま

す。この度ご協力頂いたどの企業の担当者様からも、「今後もできることは協力していきたい」というお言葉を頂きました。職場見学・体験を実施する際の参考になればと思います。

(10) 委員長所見

小学生対象の事業は、メンバーがいかに自然体で臨めるかが重要だと思います。ごちなさや緊張感は、子ども達に伝わってしまいます。入念な打ち合わせ、リハーサルを重ねることで、気持ちに余裕が生まれ、自信を持って子ども達と向き合うことができ、子ども達の笑顔を引き出せるのだと思います。

委員会メンバーが各企業との打ち合わせの中で、「委員会の思い」と「企業の思い」をしっかりと伝え合い、担当メンバーが自分の言葉で講義内容を作り上げ、リハーサルの度にクオリティを高めてくれました。その結果、当日はメンバー全員がリハーサル以上の力を発揮し、事業を良い形で終えることができたのだと思います。

怪我やトラブルもなく、参加してくれた子ども達に喜んで頂けたのも、皆様のご指導・ご協力があったからこそだと感謝しております。本当にありがとうございました。

(11) 添付資料

事業収支計算書 (案)

収支計算明細書 (案)

アンケート集計結果 (参考資料)

メッセージカード (参考資料)

企業お礼訪問 (参考資料)

事前講義シナリオ・配布資料 (参考資料)

閉会式・解散場所変更について (参考資料)

事業実施までの流れ (案)

事業を終えての対応 (参考資料)

第12回理事会 2021年 12月 6日

事業収支計算書(案)

事業名 おしごとウラがわ 探検バスツアー！

| 収入の部 | | | | | | | | | |
|----------|-------------|-------------|---------|---------|-----------------|-----------------------|-----------------|---|--|
| 大科目 | 中科目 | 小科目 | 細目 | 予算額 | 決算額 | 差異 | 備考 | | |
| 事業収入 | 事業費繰入収入 | 事業費繰入収入 | | 300,000 | 300,000 | 0 | | | |
| | 事業費繰入収入 | 事業費繰入収入 | | | | | | | |
| | 登録料収入 | 登録料収入 | | 15,000 | 15,000 | 0 | 参加費/500円×30名 | | |
| | 販売収入 | 販売収入 | | | | | | | |
| | 広告料収入 | 広告料収入 | | | | | | | |
| | 負担金収入 | 負担金収入 | | | | | | | |
| 補助金等収入 | 雑収入 | 雑収入 | | | | | | | |
| | 国庫補助金収入 | 国庫補助金収入 | | | | | | | |
| | 地方公共団体補助金収入 | 地方公共団体補助金収入 | | | | | | | |
| | 民間補助金収入 | 民間補助金収入 | | | | | | | |
| | 国庫助成金収入 | 国庫助成金収入 | | | | | | | |
| 寄付金収入 | 地方公共団体助成金収入 | 地方公共団体助成金収入 | | | | | | | |
| | 民間助成金収入 | 民間助成金収入 | | | | | | | |
| | 寄付金収入 | 寄付金収入 | | | | | | | |
| | 募金収入 | 募金収入 | | | | | | | |
| 収入合計 | | | | 315,000 | 315,000 | 0 | | | |
| 支出の部 | | | | | | | | | |
| 大科目 | 中科目 | 小科目 | 細目 | 予算額 | 決算額 | 差異 | 備考 | | |
| 事業費支出 | 事業費支出 | 会場設営費支出 | 人件費支出 | | | | 0 | | |
| | | | 食事代支出 | 15,000 | 15,000 | 0 | やすもと(@500円×30名) | | |
| | | | 会場費支出 | | | 0 | | | |
| | | | 設営費支出 | 57,750 | 57,530 | 220 | | | |
| | | | 運送費支出 | | | 0 | | | |
| | | | レンタル料支出 | | | 0 | | | |
| | | | 小計 | | 72,750 | 72,530 | 220 | | |
| | | 企画演出費支出 | 人件費支出 | | | | | 0 | |
| | | | 食事代支出 | | | | | 0 | |
| | | | 企画費支出 | | | | | 0 | |
| | | | 演出費支出 | 24,880 | 22,421 | 2,459 | | | |
| | | | 小計 | | 24,880 | 22,421 | 2,459 | | |
| | | 本部関係費支出 | 旅費交通費支出 | | | | | 0 | |
| | | | 人件費支出 | | | | | 0 | |
| | | | 食事代支出 | | | | | 0 | |
| | | | 会場費支出 | | | | | 0 | |
| | | | 設営費支出 | | | | | 0 | |
| | | | 旅費交通費支出 | | | | | 0 | |
| | | | 通信費支出 | | | | | 0 | |
| | | | 運送費支出 | | | | | 0 | |
| | | | 消耗品費支出 | | | | | 0 | |
| | | | レンタル料支出 | | | | | 0 | |
| | | | 小計 | | 0 | 0 | 0 | | |
| | | 講師関係費支出 | 旅費交通費支出 | | | | | 0 | |
| | | | 食事代支出 | | | | | 0 | |
| | | | 宿泊費支出 | | | | | 0 | |
| | | | 保険料支出 | | | | | 0 | |
| 諸謝金支出 | | | | | | 0 | | | |
| | 小計 | | 30,000 | 30,000 | 0 | (有)桂馬蒲鉾商店(10,000円×3社) | | | |
| 広報費支出 | 運送費支出 | | | | | 0 | | | |
| | 会場費支出 | | | | | 0 | | | |
| | 設営費支出 | | | | | 0 | | | |
| | 通信費支出 | | | | | 0 | | | |
| | 消耗品費支出 | | | | | 0 | | | |
| | レンタル料支出 | | | | | 0 | | | |
| | 作成費支出 | 26,400 | 26,400 | 0 | 紙誠 | | | | |
| | 小計 | | 26,400 | 26,400 | 0 | | | | |
| 資料作成費支出 | 通信費支出 | | | | | 0 | | | |
| | 資料費支出 | 180 | 180 | 0 | アンケート・しおり(30名分) | | | | |
| | 消耗品費支出 | | | | | 0 | | | |
| | レンタル料支出 | | | | | 0 | | | |
| | 小計 | | 180 | 180 | 0 | | | | |
| 報告書作成費支出 | 通信費支出 | | | | | 0 | | | |
| | 資料費支出 | | | | | 0 | | | |
| | 消耗品費支出 | | | | | 0 | | | |
| | レンタル料支出 | | | | | 0 | | | |
| | 小計 | | 0 | 0 | 0 | | | | |
| 懇親会費支出 | 人件費支出 | | | | | 0 | | | |
| | 会場費支出 | | | | | 0 | | | |
| | 設営費支出 | | | | | 0 | | | |
| | 旅費交通費支出 | | | | | 0 | | | |
| | 運送費支出 | | | | | 0 | | | |
| | レンタル料支出 | | | | | 0 | | | |
| | 保険料支出 | | | | | 0 | | | |
| | 小計 | | 0 | 0 | 0 | | | | |
| 渉外費支出 | 役員渉外費支出 | | | | | 0 | | | |
| | 記念品代支出 | | | | | 0 | | | |
| | 小計 | | 0 | 0 | 0 | | | | |
| 旅費交通費支出 | 旅費交通費支出 | | | | | 0 | | | |
| | 宿泊費支出 | | | | | 0 | | | |
| | 小計 | | 0 | 0 | 0 | | | | |
| 参加記念品代支出 | 参加記念品代支出 | | | | | 0 | | | |
| | 保険料支出 | | | 4,470 | 4,470 | 0 | 賠償責任保険 | | |
| | 通信費支出 | | | | | 0 | | | |
| | 販売物品仕入支出 | | | | | 0 | | | |
| | 雑費支出 | | | | | 0 | | | |
| | 事業予備費支出 | | | 156,320 | | | | | |
| | 余剰金 | | | | 158,999 | | | | |
| 支出合計 | | | | 315,000 | 315,000 | 0 | | | |

収支計算明細書(案)

事業名 おしごとウラがわ 探検バスツアー!

<収入明細書>

| 中科目 | 小科目 | 細目 | 摘要 | 予算額 | 決算額 | 差異 | 備考 |
|---------|---------|----|--------------|---------|---------|----|----|
| 事業費繰入収入 | 事業費繰入収入 | | | 300,000 | 300,000 | 0 | |
| 登録料収入 | 登録料収入 | | 参加費/500円×30名 | 15,000 | 15,000 | 0 | |
| | | | | | | 0 | |
| | | | | | | 0 | |
| | | | | | | 0 | |
| | | | | | | 0 | |
| | | | 合計 | 315,000 | 315,000 | 0 | |

<支出明細書>

| 中科目 | 小科目 | 細目 | 摘要 | 予算額 | 決算額 | 差異 | 備考 | |
|---------|----------|---------|--------------------|----------|---------|--------|-----------------|-----------------------|
| 事業費支出 | 会場設営費支出 | 設営費支出 | おのみちバス貸切 | 57,200 | 57,200 | 0 | 大型バス一台 | |
| | | 設営費支出 | 消毒液・絆創膏・ガーゼ・包帯・テープ | 550 | 330 | 220 | ダイソー | |
| | | 食事代支出 | 昼食代 | 15,000 | 15,000 | 0 | やすもと(@500円×30名) | |
| | | | | | | 0 | | |
| | | | | | | 0 | | |
| | | | | | | 0 | | |
| | | | | | | 0 | | |
| | | | | | | 0 | | |
| | | | | 小計 | 72,750 | 72,530 | 220 | |
| | | 企画演出費支出 | 演出費 | お菓子 | 15,000 | 13,949 | 1,051 | お菓子本舗 |
| | | | 演出費 | ビニール袋 | 110 | 110 | 0 | ダイソー |
| | | | 演出費 | 現像代 | 4,500 | 3,750 | 750 | せいのカメラ店(25円×5枚×30名) |
| | | | 演出費 | 封筒 | 660 | 660 | 0 | ダイソー |
| | | | 演出費 | 切手代 | 2,520 | 2,520 | 0 | 郵便局 |
| | | | 演出費 | コルクボード | 990 | 990 | 0 | ダイソー |
| | | | 演出費 | メッセージカード | 220 | 220 | 0 | ダイソー |
| | | | 演出費 | 画鋏 | 330 | 110 | 220 | ダイソー |
| | | | 演出費 | シール | 550 | 112 | 438 | ダイソー |
| | | | | | | | | |
| | | | | 小計 | 24,880 | 22,421 | 2,459 | |
| | | 講師関係費支出 | 記念品代支出 | 訪問企業記念品 | 30,000 | 30,000 | 0 | (有)桂馬蒲鉾商店(10,000円×3社) |
| | | | | | | | 0 | |
| | | | | | | | 0 | |
| | | | | | | | 0 | |
| | | | | 小計 | 30,000 | 30,000 | 0 | |
| | 広報費支出 | 作成費支出 | チラシ印刷・デザイン作成料 | 26,400 | 26,400 | 0 | 紙誠 | |
| | | | | | | 0 | | |
| | | | | | | 0 | | |
| | | | | | | 0 | | |
| | | | | | | 0 | | |
| | | | | | | 0 | | |
| | | | 小計 | 26,400 | 26,400 | 0 | | |
| | 資料作成費支出 | 資料費支出 | アンケート | 90 | 90 | 0 | 事務局(@3円×30名) | |
| | | 資料費支出 | しおり | 90 | 90 | 0 | 事務局(@3円×30枚) | |
| | | | | | | 0 | | |
| | | | | | | 0 | | |
| | | | | | | 0 | | |
| | | | | | | 0 | | |
| | | | 小計 | 180 | 180 | 0 | | |
| | 参加記念品代支出 | | | | | 0 | | |
| | 保険料支出 | | 賠償責任保険 | 4,470 | 4,470 | 0 | 東京海上日動火災保険株式会社 | |
| | 通信費支出 | | | | | 0 | | |
| | 販売物品仕入支出 | | | | | 0 | | |
| | 雑費支出 | | | | | 0 | | |
| 事業予備費支出 | | | | 156,320 | | | | |
| | 余剰金 | | | | 158,999 | | | |
| | 支出合計 | | | 315,000 | 315,000 | | | |

おしごとウラがわ 探険バスツアー

アンケート集計結果（参考資料）

- 参加人数：30名
- 回収枚数：30枚

（学年内訳）

・4年生／19名 ・5年生／10名 ・6年生／1名

1. みんながふだん生活しているウラがわで、たくさんの方ががんばっているのが、わかりましたか？
 - わかった・・・30名
 - わからなかった・・・0名
2. たくさんの方ががんばっていることが、自分たちの生活を支えていることがわかりましたか？
 - わかった・・・30名
 - わからなかった・・・0名
3. みんなの生活をささえてくれている人たちに、「感謝」のきもちをもてましたか？
 - もてた・・・30名
 - もてなかった・・・0名
4. バスの中のお話は、よくわかりましたか？
 - よくわかった・・・22名
 - すこしわかった・・・8名（4年生⇒6名、5年生⇒2名）
 - むずかしかった・・・0名
5. 今日見学に行った会社の人のお話は、よくわかりましたか？
 - よくわかった・・・25名
 - すこしわかった・・・5名（4年生⇒3名、5年生⇒2名）
 - むずかしかった・・・0名
6. また同じようなイベントに参加したいと思いますか？
 - おもう・・・28名
 - どちらでもない・・・2名（4年生⇒1名、5年生⇒1名）
 - おもわない・・・0名

さとうエむ店さんへ

家の作り方が大きなしせつ

の作り方はいろいろな作りかたがあるのわかりました。ありがとうございます。

大垣 ひかり

佐藤工務店さんへ

今日は見学させてくださり、ありがとうございます。
わたしはスミシヨウち園にかよっていたので、うれしかったです。また行きたいと思いました。

金谷由奈

佐とうエむ店さんへ

おうちの、作り方などを、教えてくださってありがとうございます。みんなががんばって作っていることがよくわかって、すいなと思えました。

山田 瑚夏より

佐藤工務店さんへ

とても分かりやすく教えていただきありがとうございます。これからもけんちくをかんばんとしてください。よろしくおねがいします！

安保 文花

佐藤工務店さんへ

工事のこと、家のことにきょうみがなかったけど、話を聞いて、きょうみがもてました。今日は、ありがとうございます。

大町 りさきより

さとうこうむてんさんへ

お急しい中ありがとうございます。ございました。けんちくのことなど、けんちくのきじゅつをおしえてくださり、よく分かりました。私たちが安全に使えるように、てまひまかけてやってくれていることが伝わって、おきかまのせいかしました。

小川 和より

さとうこうむてんさんへ

たて物を作るためには、さいしょにいろいろなことをしているということが分かりました。見学させていただけにありがとうございます。くらはら かほ

佐藤工務店さんへ

メカホンを使わず、かんばんでみんなが聞こえやすい声で説明してくれてありがとうございます。新しくできるようちえんを見るのを楽しみにしています。かんばんしてください！

福田 妃夏

左とうエむ店さん

今日はいろいろなことを教えて下さり、ありがとうございます。知らないこともあって、すげいな、と思いました。

竹角より

佐とうこうむてんさんへ

ようち園を作り中だったけど、ていねいに教えてくださりありがとうございます。越智 勇作

尾道造船さんへ
いつもこの世界のみんなの
ためにはたらいてくださり
ありがとうございます。
こんなに舟台を造るのが大変だ
とは知りませんでした。ありがとう
ございます。これからほか
がんばってください。
安保文化

尾道造船さんへ
尾道造船さんのところでは、ふ
ひんが、いろいろな物があるとしても
自分にとっては、とてもたいへんな仕事
だなと思いました。
くりはらかほ

尾道造船さんへ
船があるおかげで、私たちの
生活がささえられていることが
わかりました。ありがとうございます。
大垣ひかり

おのみちぞうせんさんへ
ぼくは舟台のことをおし
てもらったとき、尾道の船は
とてもおもしろくて、こいい
と思いました。
中村天音より

尾道造船さんへ
ふだんあまり見られないところを
たくさん見せてくれてありがとう
ございました。
ひなた
福田 妃夏

尾道造船さんへ
説明しても分かりやす
かったです。
しん水式全女中に行きます。☺
ありがとうございます。
大竹 杏奈

尾道ぞう船さんへ
今日はたくさんのお話を教えて下
さり、ありがとうございます。
これからはがんばってください。お
うえんしています！
カク角

尾道造船さんへ
舟台をつくるのに2年もかかることを
聞いておどろきました。
今日はけん学させていただき
ありがとうございます。
金谷由奈

尾道造船さんへ
今日は本当にありが
とうございました。いろ
んなことがわかりました。
山崎朱理

おのみちぞうせんさんへ
お急がしい中ありがとうございます
いました。船はどうやってできる
か、楽しくて人があることを教え
てください、よくわかりました。
けこう集中してやらないとだなと
思いました。
おかわのどか
小川 和より

啓文社さんへ
 いつも利用させてもらって
 います。買う時に「なんでこんなに
 安いんだろな？」と思うときがあ
 ります。それは啓文社のみなさんが
 頑張っているからと知りました。大変
 かもしれませんがこれからも
 ようしくお願いいたします。
 安保 文花

啓文社さんへ
 今日は、体験させていただき、
 ありがとうございます。
 教科書いつもありがとうございます。
 啓文社さんの話を聞いて、しゅん
 働きたいと思いました!! 金谷 時

啓文社さんへ
 本のレジをするだけでなく、モップ
 で本にのっているほこりをとったり
 していることをして、すごいな
 と思いました。私もはたらきたいな
 と思います。
 山田 瑠夏より

啓文社さんへ
 お休みの日体験をさせていただきありが
 とうございました。たのしかったし、とてもいい
 経験になりました。
 またお店に行き戻はお客様としてまた
 啓文社さんに行きたいです。😊 山崎 早希

啓文社さんへ
 今日はたくさんのお話を教えて下
 さり勉強になりました。おし事
 たいけんできるといいな
 と思いました。私もここで働きたいな
 と思いました。
 山崎 瑠夏

啓文社さんへ
 時間きょうな体験を
 させていただき、ありがとうご
 ざいます。わたしも本やさん
 ではたきたいと思
 いました。
 山崎 瑠夏

けい文社さんへ
 今日はいろいろな体
 験をして楽しかったです。
 いろいろ本をありがとう
 ございます。
 山崎 瑠夏

けい文社さんへ
 けい文社ではお客様のために、本を
 きれいにそうじしたり、ラッピングしたりき
 れいにそろえたりして、お客様のためにた
 んさんしているんだなと思いました。エフ
 ロンと見学させていただいてありが
 とうございました。
 くりはら かほ

啓文社のみなさんへ
 今日はレジや本のそじその他ど
 もあもしろかったです。
 本が好きになりました。
 井上さんその他の人ありがとうご
 ざいます。
 小田 彩華

けい文社さんへ
 全対働きます。
 せつ客はともきんちょうしました。
 本のせり、そうじなどは
 とても楽しかったです。
 井上さんその他のみなさん、
 ありがとうございます。
 大野 馨

【株式会社 啓文社 様 お礼訪問 (11月12日)】



【株式会社 佐藤工務店 様 お礼訪問 (11月15日)】

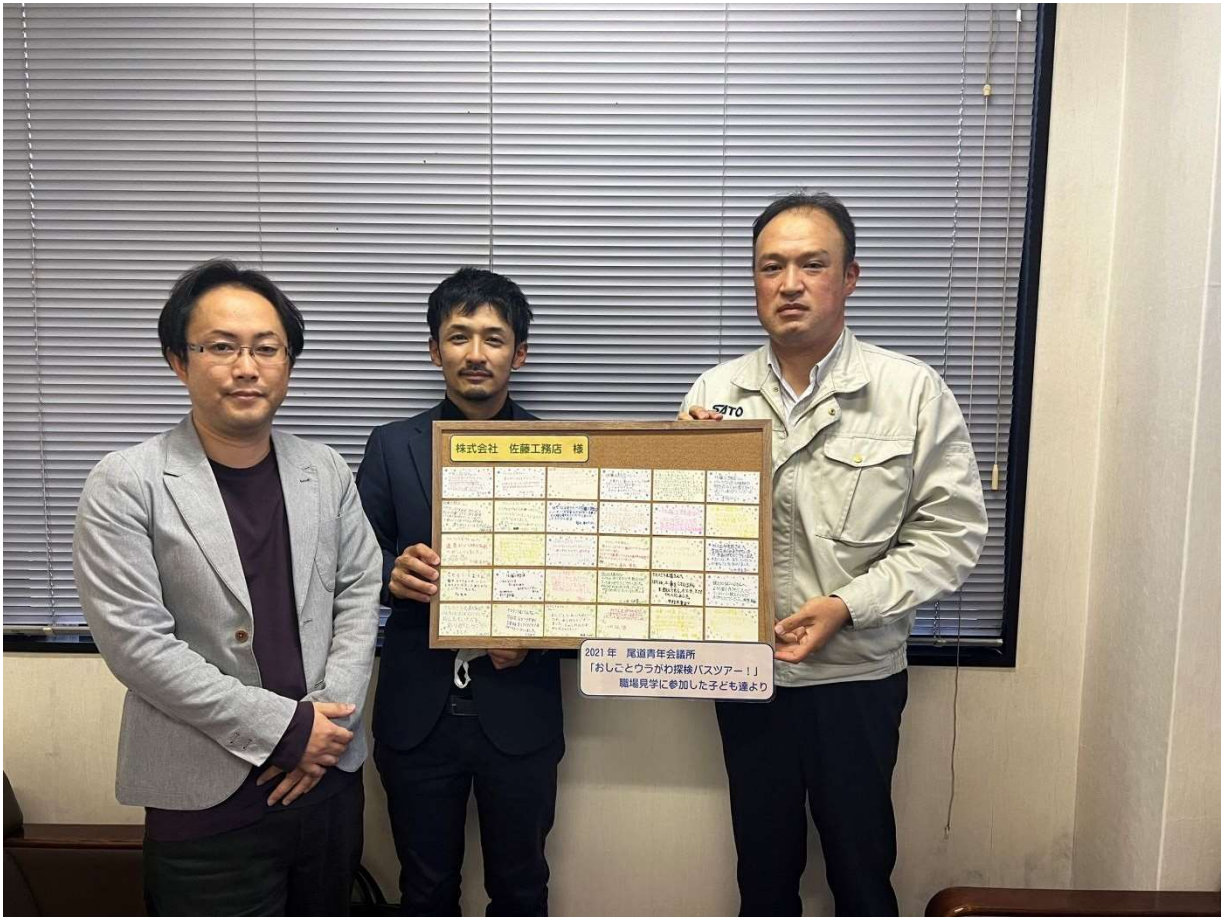

佐藤工務店／事前講義シナリオ

(講義担当／村上康、フォロー／大西貴明)

おはようございます。

今日は、「おしごと裏側探検バスツアー」に参加してくれてありがとう。私は、尾道青年会議所の村上といいます。

これから見学に行く幼稚園ですが、佐藤工務店という建設会社が建設しています。佐藤工務店さんは、尾道市で約 50 年色々な建物や公共の施設などをつくっています。最初の見学場所に到着するまでの間、バスの中で佐藤工務店さんが実際に関わった建物や工事の写真などを見ながら建築、土木の仕事についてお話していきます。説明の途中でクイズを出したりするのでしっかり聞いてね。

みんな、建築や土木って言葉を聞いたことがあると思うけど、それぞれどういった仕事か知っているかな？

建築は、ビルや家、学校など中で人が生活したりする建物をつくる仕事の事を言います。

土木は、道路やトンネル、ダム、橋など人々の生活を便利にするものをつくる仕事の事を言います。

では、建築の仕事を見ていきましょう。まず、みんなが一番なじみがある家ですね。次にみんなも通ったと思いますが、幼稚園（別の幼稚園ですが、建てている所をこれから見に行きますね。今日は見学場所で実際に幼稚園ができるところ見ながら詳しく教えて貰えるので楽しみにしてね）では、ここで問題です

Q この2枚の写真はある建てものを建てているところの写真です。

とても大きそうですね。これは何を建てている所の写真でしょう。

- A 図書館
- B 市役所
- C 美術館

正解は、B市役所です。市役所も生活には欠かせないですね。

次に土木の仕事を見ていきましょう。

これは、国道2号線とJRの線路がある交差点の写真です。こういった場所は、昼間は車がたくさん通り、電車も通ってます。昼間に工事をしたら車などは通れなくなって困りますよね？ ということで、この写真のようにこういった場所では、みんなが寝ている夜中に工事をしているんですね。このように夜中に工事をしていてくれるおかげで、昼に快適に道路

を走ることができるですね。とてもありがたいですね。では、ここで問題です。

Q これは、道路をつくる時などによく使われる機械。モーターグレーダーといいます。
この機械は、なにをする機械でしょう。

- A 穴を掘る機械
- B 舗装を剥がす機械
- C 土を平らにする機械

正解はCです。この写真のように舗装をするまえに下の土や砂利平らにします。このように平らにしなで舗装をしてしまうと凸凹の道ができて車が揺れて上手く走れませんね。車酔いしちゃいます。

次にこれは配水池といって飲み水を溜めるタンクです。こういったものも造ってます。これが山の上にあることで管を通してみんなが蛇口をひねるといつでも美味しい水を飲むことができるよ。ありがたいね。

ここまでは、建設会社の仕事っていうイメージがつきやすかったりする内容だったと思うけど、ここからは、こんな意外な仕事もしてるよって内容を話していきます。

まずこれ。川の土砂を取り除いている写真です。川の土砂は定期的に取り除いて掃除をしないと大雨が降ったときなどに川の水が溢れてみんなの家が水に浸かってしまいます。そうならないように、このようにショベルカーで川の掃除をしているよ。このことを専門用語で浚渫をいいます。ありがたいですね。

次に道路の草刈りをしている写真です。小さな道などは、地元に住んでいる大人たちが普段草刈り等をしてはいますが、このように大きい道路で車がたくさん通っているところは危険なので建設会社の人草刈りをしてくれているよ。これが草刈り前の写真。これが草刈り後の写真。こんなに違うね。ビックリだね。このように建設会社の人草刈りを安全に通ることができるから。みんな安心して学校に通ったり、友達の家遊びに行ったりできるね。ありがたいね。

これは、除雪している写真です。実は、除雪も建設会社の仕事なんだね。尾道でも、たまに雪が降るけど、その時は、朝5時くらいに市役所から雪が積もっての除雪して下さい。って電話が掛かってきます。そしたら、建設会社の人草刈り、機械を使ってみんなが起きる前の除雪をして、安心して通れるようにするんだよ。ありがたいね。

これは、みんなも街中で見かけたことがあると思うけど、コンクリートミキサー車です。建築や土木といえば、マンションを建てたり、ダムを造ったりするのに、コンクリートを使いますが、工場で練ったセメントを後ろの丸い部分でグルグルと混ぜながら工事現場まで運ぶトラックです。ではここで問題です。

Q 実はセメントは、工場で練った段階から固まり始める為、ある時間以内に工事現場で流し込まないといけません。この時間を過ぎてしまうと決められた強さがでない為、大きい地震などがきたらコンクリートが割れてしまいます。コンクリートは、混ぜ合わせてからどれくらいで使わないといけないでしょう。

- A 90分
- B 6時間
- C 12時間

正解は、A90分です。90分とは意外と短いですね。みんなが、安全に暮らすことができる建物をつくるには、このように時間との勝負の仕事もあるんですね。

私からの話は、ここまですになります。ここからは、佐藤工務店さんが、実際の現場を見ながら建物ができるまでを詳しくお話してくれるので、しっかり見学してきてね。佐藤工務店さんからもクイズがあるよ。

①

けんちく　じめん　うえ　おお
「建築」は、地面の上にたてられることが多いよ。



どぼく　じめん　した　やま　なか
「土木」は地面の下や山の中につくられるものもあるんだ。

③



②



④





9



Response.

モーターグレーダー

11



10



12







尾道造船／事前講義シナリオ

(講義担当／中川裕智、フォロー／原田知晴)

1. 尾道造船どんな会社？

こんにちは。これから行く尾道造船さんの話をする中川です。宜しくお願いしますね。皆は、尾道造船っていう会社の名前を聞いたことがありますか？尾道造船さんは、会社が出来て78年目です。売り上げは525億円を記録している、船を造る会社です。そんなすごい会社が尾道にあります。では、会社で働いてる人はどれくらいいると思いますか？

協力してくれてる人たちを全て含めると約1000人の方が力を合わせて船をつくっています。逆に言えば、1000人の人達に関わらないと船は作れない、ということです。

2. どんな種類の船を作っている？

じゃあ、船をつくるといっても、船にも色々な種類があるよね。尾道造船さんではどんな船をつくるのでしょうか。ガソリンを運ぶ船、小麦や石炭を運ぶ船、車・トラックを運ぶ船、フェリーのような人を運ぶ船、などをつくっているよ。

さあ、ここで問題です。尾道造船さんで造られた船で一番大きい船は何番でしょう？

A. 人を運ぶフェリー B. タンカー C. 貨物船

正解は、Bです。11万トンの巨大な船です。長さ250メートル、横幅42メートルで想像を超える大きさですね。

3. どうやって造るの？

こんな大きい船を、どうやって造っているか気になるよね？船が出来までの工程を話していくね。

船をつくりたい、と思っても買ってくれる人がいないといけないよね。そこで、船が欲しい人に、私の会社ではこんな船が出来ますよ、と提案していきます。例えば、ある程度の船のデザインを見せながら、沢山の荷物が積めて、燃費もこんなに良いので環境にもお財布にもうれしいですよ、とアピールしていきます。勿論、買いたい人の要望を聞いて、より良い船を提案します。買主が、尾道造船さん提案した船がよいので造って下さいと申し込みがあれば、契約成立です。

契約成立後、起工式をやります。これは、無事に完成することを祈ってやります。ここから、本格的に造り始めます。

まずは、船を造るのに必要なモノを買っていきます。大きいものから小さいものまで揃えます。

では、ここで問題です。一番大きなものは何でしょう？

A. エンジン B. プロペラ C. 鉄板

正解は、Aです。船の心臓であるエンジンは、長旅を支える為に造っていると、どうして

も大きくなってしまいうようです。

船を造る工程の話の続きをいきます。買って来た鉄板・鋼材をまずは切っていきます。大部分はコンピュータによって切っていきます。ロボットでも出来ない、繊細な作業が必要な部分は職人さんの手作業でやっていきます。組み立てる時に少しでもズレたら船は完成しないので、職人さんの手作業は凄く気を遣ってやっています。船の材料はとても大きく重いモノが沢山あるので、実際に尾道造船さんを見て確認してみてくださいね。凄い迫力でビックリしますよ。

切った鋼材や部品をバーナー使ってくっつけていきます。このくっつけて作業を溶接と言います。よく覚えておいて下さい。溶接ってわかるかな？部品をくっつけて、大きなブロックをつくります。ブロックには大・中・小があり、大きなブロックは一つで50トンにもなります。これらの様々な大きさのブロックを組み合わせれば、船の基本部分が完成します。

最後に、エンジン・プロペラなどを取り付け、塗装をした後に進水式をして、細かい部品を付けて、買主に引き渡されます。進水式は、尾道造船さんでもしているのです、見学することができますよ。今日は、残念ながら進水式はないけど、お父さんかお母さんと見学に行ってみてくださいね。鉄の塊の船が進水するところは迫力満点だよ。

では、クイズです。ここまで説明した船を造る工程だけど、完成までどれくらいの期間かかるとおもいますか？

- A. 1ヶ月 B. 1年 C. 2年

正解は、C。図面を引くところから考えて2年もかかります。

これぐらい時間をかけて丁寧に造っているのは、船に乗る人たちの命や安全を守るためです。船に小さな欠陥でもあれば、海の上で故障し沢山の人の命を危険にさらしてしまうので、十分に確認作業をして作り上げているのです。快適な船を造ることと、人の命を守ることが、船を造る会社の使命なのです。

4. なぜ船が必要なの？

ここまで、尾道造船さんや船の作り方の話をしてきたけど、なぜ船が必要だと思いますか？船は世界中に荷物を運ぶ役割があります。でも、それなら飛行機で運んだ方が速いから良いと思いませんか？

日本はいろいろなモノを輸出や輸入して、皆の生活を豊かにしてるね。例えば、小麦、石油などですね。日本全国を支えるには、ものすごい量が必要になってくるね。飛行機は速いけど量は多く詰めないし、費用も高い。一方、船は、一度に多くの荷物を運ぶことができる、唯一の乗り物なんだ。みんなの生活を支えるのに、欠かせない乗り物が船なんだよ。

5. 注意事項

これで、私からの話を終わります。最後に、尾道造船さんの見学をする時の注意事項を説明します。

- ①案内の方の話をよく聞いて下さい
- ②じゃれ合うことはしないで下さい
- ③場内のモノは触らないで下さい
- ④写真・ビデオは禁止です
- ⑤トイレは見学前に済ませます

以上の事、をしっかりと守って下さいね。怪我につながります。では、楽しんで来てね。

おのりぞうせん かいしゃ
尾道造船ってどんな会社??

みんなでおのりぞうせんを
みなで船づくりを勉強してみよう!!



1

みなさん、こんにちは!
 今日は私たちの働く尾道造船のことや、
 船づくりについて興味をもって
 もらえるように紹介したいと存じます!

ぼくの名前は
おのぞうくんです!



2

おのりぞうせん
**尾道造船という名前を
 聞いたことありますか?**



おのりしさんぽちょう
**尾道市山波町にある、創立78年目の
 造船所です。**



3

おのりぞうせん
**尾道造船ではどんな船を
 つくっているか知っていますか?**



4

プロダクトタンカー
**この船はガリンを
 運んでいるよ!**



バルクキャリア
**この船は小麦や石炭を
 運んでいるよ!**



5

ラダーカモツせん
 RO-RO貨物船
**この船は車(トラック)を
 運んでいるよ!**



フェリー
**この船は人を
 運んでいるよ!**



6

おのりぞうせん ばたら ひと
尾道造船で働いている人は
どれぐらいいるの？

尾道造船

7

おのりぞうせん ぎょうりく
尾道造船と協力してくれている
ぎょうりくがしや ひと むく
協力会社の人も含めると…
やく にん ひと ばたら
約1000人もの人が働いているよ！
ちから ちから ちから
みんなで力をあわせて船をつくっているよ！

8

ふね 船って、どうやってつくってるの??

9

ふね 船のつくり方

10

ふね 船をデザインする(～まず考える～)

どんな船がほしいかな？
どんな船が欲しいのかな？
どうやったら速く船が動かせるかな？
どうやったら荷物がたくさん載せられるかな？
環境に配慮した船にするには
どうしたらいいかな？

11

ふね 船をデザインする(～図面を書く～)

鉄板は何枚いるかな？
電線は何本いるかな？
ここにトイレを作ると便利だな
こうすれば荷物がたくさん積めるな

12



にほん いろいろな物を輸出や輸入して、みんなの生活を豊かにしているんだ。
 その荷物を運んでいる乗り物は他にもあるけど、**一度に多くの荷物を**
 運ぶことができる乗り物は世界中で**船**だけなんだ！
 尾道造船でつくっている船も世界中の海で活躍しているよ！
 みんなの住んでいる尾道からも世界につながっているんだね！

19

尾道造船では進水式をたくさんの人に
 見に来てもらえる日を楽しみに待っています。
 あんなに大きな鉄のかたまりの船が
 進水するところは迫力満点だよ！
 ぜひ一度見に来てください。
 そして、コロナに負けないようにみんなで
 がんばろうね！
 今日はありがとうございました！！



20

啓文社／事前講義シナリオ

(講義担当／岩井達也、フォロー／村上直弘)

みなさん、こんにちは。

わたしは尾道青年会議所の岩井といいます。

これから最後の会社訪問ということで担当させていただきます。

ここで一つ質問ですが、

みんなの使ってる教科書はどこから買っているか知ってますか？

→実は尾道市内の学校の教科書はほとんどが啓文社さんから買っています。

これから行く啓文社コア福山西店は本を販売しているお店で約15年前にお店ができました。ここで皆さんにお仕事体験をしてもらいます。そのあと本社に行って本社の人から啓文社についてのさまざまなお話を聞きにいきましょう。

ちなみに本、雑誌、まんがはみんな読みますか？

読まない人でも今日見学すると本に興味がわくかもしれません。

ここでクイズです。第9問目になります。

Q これから行くお店で本が一番売れる月は？

- ① A 6月(梅雨) 雨で家にいることが多く本が売れる説明
- ② B 8月(夏休み) 夏休みで本屋行くことが多い説明
- ③ C 12月(クリスマス)

啓文社コア福山西店に行ったことがある人いますか？

行ったことがある人は知っているかもしれませんが、

啓文社さんなどの本屋さんは、最近本以外のものも売っているところが多いです。

理由としては本に関係する商品も同時に販売するところがあるそうです。

いろいろなお店に行かなくても一つのお店で商品が揃うというのはお客さんにとってもいいですね。

ここでもう一つクイズです。第10問目になります。

Q これから行く店舗で販売していないものは何でしょう？

- ④ A サプリメントとかお薬
- ⑤ B 赤ちゃん服(キャラクターもの)
- ⑥ C お出汁(病院の先生が考えた体にいいもの)

それでは、ここから皆さんの教科書がどのようにして手元に届くのかを説明します。
啓文社は本を作っているわけではなく、販売しているところです。

- ⑦ 実は出版会社や印刷会社で本を作っています。
- ⑧ そのまま啓文社などの本屋に届くと思うかもしれませんが、そうではありません。
- ⑨ 実は出版会社と啓文社などの本屋さんの中に取次会社と呼ばれる問屋にいきます。

取次会社とは皆の人数分の教科書を集めてお店に届ける会社のことです。

このように実は教科書などの本はみんなの手元に届くまでに色々な会社や人が多く関わってできているということ覚えておいてください。

ここで最後の質問です、第 11 問目になります。

Q お店で売れ残った本はどうなるでしょう？

- ⑩ A 店舗で廃棄処分にする
- ⑪ B お店の人たちが格安で買い取る
- ⑫ C 出版社に返却（売り場に陳列できる量に限界があるため。もっと売れる本を置くため）

もうそろそろお店に到着しますので啓文社でのお仕事体験の流れの説明します。

まず体験してもらうお仕事は全部で 5 つあります。

- ⑬ 一つ目がレジ打ちを含めた接客といわれるお仕事
- ⑭ 二つ目が商品を綺麗に並べる商品陳列
- ⑮ 三つ目が取次会社から届いた新しい本を段ボールから取り出す開花業務
- ⑯ 四つ目が売れ残った商品の返品作業
- ⑰ 五つ目が店頭整理です

この 5 つのお仕事を班ごとに同時に分かれてやってもらいます。

例えば接客からスタートする班は次のお仕事をしてもらう、店頭整理からスタートする班は次のお仕事に移るというようになっています。

最後に本屋さんで働く人たちの実際のアンケートを一部紹介します。

「本屋さんで働いてよかったと思うこと」について。

- 1, 本と接することでいろいろな本を読みたくなった
- 2, お客さんが店内で本を探している時に、探していた本を見つけて喜んでもらったこと
- 3, 新刊情報をいち早く入手できる

4, これは極まれにですが、本の作家さんに出会える
以上のことをメリットと思っている店員さんが多いという結果になっています。
今日は自分が啓文社の店員さんだと思ってお仕事体験に臨んでください。 以上

クイズ (9 問目) の
イラスト (選択肢 A)
※シナリオ①



クイズ (9 問目) の
イラスト (選択肢 B)
※シナリオ②



クイズ (9 問目) の
イラスト (選択肢 C)
※シナリオ③



クイズ (10 問目) の
イラスト (選択肢 A)
※シナリオ④

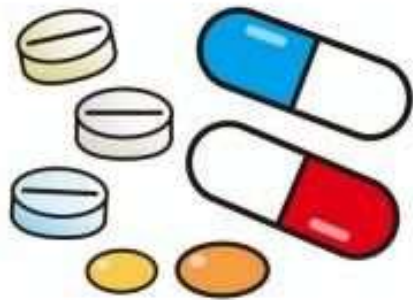

クイズ (10 問目) の
イラスト (選択肢 B)
※シナリオ⑤



クイズ (10 問目) の
イラスト (選択肢 C)
※シナリオ⑥



シナリオ⑦の説明



シナリオ⑨の説明



シナリオ⑧の説明



クイズ (11 問目) の
イラスト (選択肢 A)
※シナリオ⑩

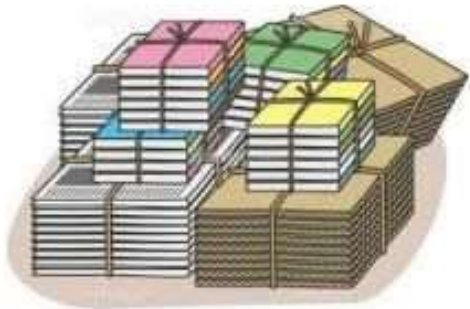

クイズ (11 問目) の
イラスト (選択肢 B)
※シナリオ⑪



クイズ (11 問目) の
イラスト (選択肢 C)
※シナリオ⑫



シナリオ⑬の説明
※体験「接客」について



シナリオ⑮の説明
※体験「開化業務」について



シナリオ⑭の説明
※体験「商品陳列」について



シナリオ⑰の説明
※体験「店頭整理」について



シナリオ⑯の説明
※体験「返品作業」について



《閉会式・解散場所の変更のお知らせ》

イベント終了の時間帯に、尾道東公園が混み合いますので、急遽、閉会式・解散場所が変更となりました。直前の変更となり、申し訳ございません。お迎えの際、お間違えのないよう、お願い致します。

《変更場所》

尾道東公園 ⇒ **株式会社 味昆（駐車場）【尾道市東尾道 12-1】** ※15：35 閉会式、15：45 解散



《事業実施までの流れ》（案）

《企業選定の経緯》

事業目的である、“「ありがとう」を感じる大切さを伝える”ために、企業選定をする上で以下の点が重要と考えました。

① 子ども達が仕事を身近に感じられること（※下記の理由で合致）

- ・道路・建物等、子ども達の生活をささえる仕事である。（佐藤工務店）
- ・学校教材も扱っており、本は子ども達にとって学習ツールでもっとも身近なものである。（啓文社）
- ・尾道に住む子ども達にとって、造船は必ず目にする仕事である。（尾道造船）

② 仕事に魅力を感じられること（※下記の理由で合致）

- ・ものが造り上げられていく過程を間近で見ることができる。（佐藤工務店・尾道造船）
- ・たくさんの人と一緒に、一つのものを造り上げる達成感がある。（佐藤工務店・尾道造船）
- ・住宅や土木等、人々の生活を豊かにし、たくさんの人に喜んでもらえる。（佐藤工務店）
- ・色々な本に出会い、たくさんのお客さんと関わりながら、本の魅力を伝えていくことができる。本が身近にあることで、常に新しい「学び」のある仕事である。（啓文社）

③ 尾道をより好きになってもらえること（※下記の理由で合致）

- ・尾道を支える歴史のある企業である。（佐藤工務店・尾道造船・啓文社）

《打ち合わせの内容》

- 1回目：事業実施に至る「背景・目的」をお伝えし、子ども達に何を学んでほしいのかを明確にする。こちらの要望等もお伝えし、対応可否を確認する。委員会メンバーによる事前講義の範囲、訪問時に学ぶ範囲を話し合う。また事前講義の参考となる資料の提供をお願いする。
- 2回目：事前講義（シナリオ・クイズ）と訪問時に学ぶ内容を確認し合う。企業の見学・体験中の子ども達の動線や、細かいタイムスケジュールを検討する。
- 3回目：事前講義・見学（体験）内容の最終確認をする。当日の注意事項や、イレギュラー対応等を確認する。

《事前講義に関して企業からの要望》

【佐藤工務店】

建築中の建物の前で、少し専門的な話をしていくので、事前講義やクイズは「建築・土木」の基本知識を中心に話してほしい。

【尾道造船】

見学では、船の内部や建造の工程等細かい部分を説明するので、事前講義やクイズは、尾道造船の会社の紹介や、船の種類（それぞれ船の役割）を中心に話してほしい。

【啓文社】

体験直前の事前講義なので、本屋さんの仕事を「楽しそう！」と思えるようなクイズにしてほしい。

【事業を終えての対応】

(参考資料)

- ① 参加者にお礼の手紙を郵送
- ② 集合写真1枚とお子さんの見学・体験中の写真を4枚(計5枚)を同封
- ③ お子さんの見学・体験中の動画を見て頂けるように、QRコードを手紙に添付

※動画は25分程度となっております。

※視聴期限：2022年3月31日

【QRコード】

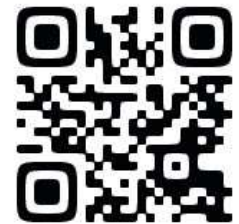

《動画内容》

1. バス到着 (佐藤工務店/建設現場)



2. 佐藤工務店/建設現場見学

- ・担当の佐藤さんから建築・土木のお話を伺いました。



3. 啓文社コア福山西店／職場体験 ⇒ 啓文社本社での講義

・5班に分かれて、5つの業務を体験しました。



○新しい本を段ボールから取り出す開花業務



○売れ残った商品の返品作業



○接客業務



○店頭整理



○商品陳列



○お楽しみのアイスタイム

・尾道造船／見学風景（動画無）

※動画撮影はNGの為、使用許可を頂いた写真となります。



○見学に出発



○講義を受けながら見学



○会議室をお借りして昼食



○集合写真

一般社団法人 尾道青年会議所 事業計画（案）予算（案）

審議 事項

委員会名：総務広報委員会

委員長名：小西 琢真

(1) 議案名

卒業例会行事 事業計画（案）予算（案）に関する件

(2) 事業名

卒業例会 テーマ「恩返し ～感謝と敬意～」

(3) 事業実施に至る背景

今年は8名のメンバーが尾道青年会議所をご卒業されます。卒業生の新たなステージへの旅立ちを祝福するとともに、私たちを導いて下さった卒業生へ感謝と敬意を表し恩返しする場として「卒業例会」を開催する必要があります。

(4) 事業目的（趣旨）

a. （対外）

b. （対内）卒業生の皆さまが尾道青年会議所に入会してからこれまで、前向きに楽しくご活動されてきた思い出を振り返り、感謝の気持ちを共有し、敬意をもって卒業生を祝福することを目的とします。

(5) 事業概要

a. 実施日時 2021年12月15日（水） 例会セレモニー 18:30～18:40
受付・OB入場 18:45～19:00
卒業式 19:00～21:00

b. 場 所 尾道国際ホテル

c. 予算総額 ¥375,570円（詳細は別紙予算書）

d. 参加人員 内部 73名 外部 52名 計 125名
（内部内訳：現役会員 57名 新入会員 8名 卒業生 8名）
（外部内訳：特別会員 27名 OB会員 25名（仮））

e. 動員計画

f. 外部協力者

g. 実施組織・推進リーダー 総務広報委員会 委員 森田 洋一郎
亀田 康寿

h. 実施手順・プログラム

| | | |
|----------------|-------------|----|
| 2021年10月26日（火） | 第10回正副理事長会議 | 協議 |
| 2021年11月 8日（月） | 第11回理事会 | 協議 |
| 2021年11月26日（金） | 第11回正副理事長会議 | 審議 |
| 2021年12月 6日（月） | 第12回理事会 | 審議 |
| 2021年12月15日（水） | 実施 | |

(6) 事業内容（目的達成のための手法説明）

本例会は、①挨拶・OB紹介、②オープニング映像、③卒業生紹介・送辞・答辞（代表者挨拶を含む）、3つの構成とします。

①最初に理事長と安保会長に挨拶をして頂き、これから卒業式が始まる厳粛な雰囲気を醸成します。次にご来場くださったOBを紹介することで、多くの方から卒業生へ祝福の言葉を送って頂きます。

②オープニング映像では、卒業生がどのようなJC活動を行ってきたか、約3分間の映像を用いて振り返ります。卒業生との思い出を皆さんで共有し、送辞に感情移入しやすい設えとします。

③卒業生の入会から今日に至るまでの活動の軌跡をショートムービーにて紹介致します。選曲は、卒業生のリクエスト曲を流すことで、送辞・答辞へ向かう気持ちを高めてもらいます。その後、送辞・答辞は例年同様の流れをとり、送る側と送られる側の思いを伝えます。

(7) 過去の検証・本年の工夫と期待される効果

①今年度は、新型コロナウイルス感染拡大に伴い、去年と同様に懇親会を無くした卒業例会を企画しました。

②OB席を会場の奥側とする事で、現役メンバーでお出迎えする体制を整えます。

③卒業生へアルバムを作成し、贈らせて頂きます。例年、写真データをDVDに焼いてお渡ししていますが、紙媒体のアルバムとすることで見て頂ける機会が増えると考えています。なぜなら、今年のJCライフはデータではなく紙でお配りすることで、より多くのメンバーに読んで頂きました。同様に思い出の写真もデータでお渡しするより、紙でお渡しするのが良いと考えました。

④今まで以上に敬意が伝わるように会場のビニールクロスを布クロスに変更し、生花を演台に設えます。またOB席へは温かいお茶をご用意させて頂きます。感染拡大対策として、ペットボトルとします。

⑤さらに本例会テーマにある「敬意」をより表現する為、そして厳かな設えとする為、卒業生入退場経路全てにレッドカーペットを敷きます。

(8) 審議のポイント

内容・予算について

(9) 会議での意見とその対応

意見) 感謝と敬意について思いを教えてください。

対応) 厳粛な雰囲気の卒業式とすることで、敬意を表したいと考えております。そして卒業生には手作りのアルバムをプレゼントする事で感謝を伝えます。

意見) 卒業例会は全員で協力して行う必要があると思います。その為には、もう少し資料があるとわかりやすいと思います。

対応) 他委員会の動きが分かる資料を追加させていただきました。

意見) 送辞の前のOBからの一言についてですが、送辞の前にいただく形となりますが、送辞がやりにくくならないでしょうか

対応) 送辞前の卒業生紹介をショートムービーに変更させていただきました。

意見) 造花を用意するとありますが、生花の方が良いのではないのでしょうか。

対応) 生花に変更しました。

意見) オープニングムービーが3分ということでしたが、8名の卒業予定者がおりますが、どのように分配されるのでしょうか。一人あたりの時間が短くなるように思います。

対応) ムービーが長すぎると間延びしてしまうので、3分程度で作成を考えております。

意見) テーマが「恩返し」ということですが、違和感があります。卒業生を送り出す会なので、「旅立ち」など卒業生が主役のテーマの方が良いのではないのでしょうか。

対応) 先輩との出会いに感謝し、先輩方が今まで繋いでこられたバトンを残された私たちがしっかりと受け取ることで、安心してご卒業して頂くことが恩返しにつながると考えます。

意見) 花束を卒業生に渡すのは委員会メンバーなのでしょうか。また、予算に花束が上がっておりません。

対応) 花束は卒業生の所属する委員長よりお渡していただきます。花束代に関しては、現役会員で特別会計により均等に振り分けさせていただきます。ご理解をよろしくお願い致します。

意見) ショートムービーは作成した方が良いのではないかと感じました。また、卒業生の登壇時のBGMはどうなっているのでしょうか。卒業生それぞれの思い出のある曲を使われた方が良いかと思えます。

対応) ショートムービーを作成し、そこで卒業生のリクエスト曲を使わせていただきます。

意見) 卒業生に渡すのが「CD-R」になっておりますが、映像等渡すのであれば「DVD-R」の方が良いかと思えます。

対応) DVD-Rに変更しました。

意見) ショートムービーを辞めたところで、パワーポイントの決定的な良さがあれば教えて下さい。

対応) 設えをショートムービーに切り替えました。

意見) それぞれ卒業生を紹介するということですが、歴に差がありますが、紹介のボリュームが大分違ってきたりしないのでしょうか。

対応) 紹介動画の時間配分を全員同じとすることで、歴の差は出てきません。

意見) タイムスケジュールについて、全体的に短く設定されているように感じます。時間配分について再度精査された方が良いのではないかと思います。

対応) 再度検討し、変更させて頂きました。

意見) 案内文にコロナ対策が書かれておりますが、昨年は「チェックシート」がありましたが、そういう物は無いのでしょうか。

対応) 資料に付け加えさせて頂きました。

(10) 他委員会への依頼事項等

- ①卒業生を現役メンバー全員でお祝いし、盛大に送り出したいと思いますので、各委員長にはメンバーの方々に出席の案内をよろしくお願いいたします。
- ②例会開始時刻が変更しております、周知徹底をよろしくお願い致します。
- ③花束代については、特別会計より現役メンバーで均等に振り分けさせて頂きます。ご理解ご協力をよろしくお願いいたします。
- ④受付や先輩方のお出迎え等をメンバー全員で対応する必要があります。各委員長には改めてご案内いたしますので、ご協力のほどよろしくお願いいたします。

(11) 添付資料

- 事業収支予算書 (案)
- 収支予算明細書 (案)
- 1 2月例会セレモニー次第 (案)
- 卒業式次第 (案)
- タイムスケジュール (案)
- 卒業例会概要 (案)
- 会場レイアウト (案)
- 追加備品 (参考資料)
- アルバム費見積書 (参考資料)
- 会場費見積書 (参考資料)
- 動画作成費見積書 (参考資料)
- 送辞用紙見積書 (参考資料)
- 看板レイアウト (案)
- 看板作成費 (参考資料)
- 感染拡大防止対策 (参考資料)
- 健康状態確認書 (参考資料)

第12回理事会 2021年 12月 6日

事業収支予算書(案)

事業名 卒業例会 テーマ「恩返し ～感謝と敬意～」

| 収入の部 | | | | | | | |
|--------|-------------|-------------|----|---------|---------|---------|----|
| 大科目 | 中科目 | 小科目 | 細目 | 前年度予算 | 本年度予算 | 差異 | 備考 |
| 事業収入 | 事業費繰入収入 | 事業費繰入収入 | | 60,000 | 60,000 | 0 | |
| | 事業費繰入収入 | 事業費繰入収入 | | 221,706 | 315,570 | -93,864 | |
| | 登録料収入 | 登録料収入 | | | | 0 | |
| | 販売収入 | 販売収入 | | | | 0 | |
| | 広告料収入 | 広告料収入 | | | | 0 | |
| | 負担金収入 | 負担金収入 | | | | 0 | |
| 補助金等収入 | 雑収入 | 雑収入 | | | | 0 | |
| | 国庫補助金収入 | 国庫補助金収入 | | | | 0 | |
| | 地方公共団体補助金収入 | 地方公共団体補助金収入 | | | | 0 | |
| | 民間補助金収入 | 民間補助金収入 | | | | 0 | |
| | 国庫助成金収入 | 国庫助成金収入 | | | | 0 | |
| | 地方公共団体助成金収入 | 地方公共団体助成金収入 | | | | 0 | |
| 寄付金収入 | 民間助成金収入 | 民間助成金収入 | | | | 0 | |
| | 寄付金収入 | 寄付金収入 | | | | 0 | |
| | 募金収入 | 募金収入 | | | | 0 | |
| 収入合計 | | | | 281,706 | 375,570 | -93,864 | |

| 支出の部 | | | | | | | | |
|----------|------------|---------|---------|---------|---------|-------------|-----------------------|--|
| 大科目 | 中科目 | 小科目 | 細目 | 前年度予算 | 本年度予算 | 差異 | 備考 | |
| 事業費支出 | 事業費支出 | 会場設営費支出 | 人件費支出 | | | 0 | | |
| | | | 食事代支出 | | 9,900 | -9,900 | 国際ホテル | |
| | | | 会場費支出 | | | 0 | | |
| | | | 設営費支出 | 205,000 | 274,720 | -69,720 | 国際ホテル、メディアジャンクション | |
| | | | 運送費支出 | | | 0 | | |
| | | | レンタル料支出 | | 16,500 | -16,500 | 国際ホテル | |
| | | | 小計 | | 205,000 | 301,120 | -96,120 | |
| | | 企画演出費支出 | 人件費支出 | | | | 0 | |
| | | | 食事代支出 | | | | 0 | |
| | | | 企画費支出 | | | | 0 | |
| | | | 演出費支出 | 13,750 | 37,265 | -23,515 | 花のよしはら、紙誠、YUUKIDesign | |
| | | | 旅費交通費支出 | | | 0 | | |
| | | | 小計 | | 13,750 | 37,265 | -23,515 | |
| | | 本部関係費支出 | 人件費支出 | | | | 0 | |
| | | | 食事代支出 | | | | 0 | |
| | | | 会場費支出 | | | | 0 | |
| | | | 設営費支出 | | | | 0 | |
| | | | 旅費交通費支出 | | | | 0 | |
| | | | 通信費支出 | | | | 0 | |
| | | | 運送費支出 | | | | 0 | |
| | | | 消耗品費支出 | | | | 0 | |
| | | | レンタル料支出 | | | | 0 | |
| | | | 保険料支出 | | | | 0 | |
| | | | 小計 | | 0 | 0 | 0 | |
| | | 講師関係費支出 | 食事代支出 | | | | 0 | |
| | | | 旅費交通費支出 | | | | 0 | |
| | | | 宿泊費支出 | | | | 0 | |
| | | | 保険料支出 | | | | 0 | |
| | | | 謝金支出 | | | | 0 | |
| | | | 会合費支出 | | | | 0 | |
| | | | 小計 | | 0 | 0 | 0 | |
| | | 広報費支出 | 運営費支出 | | | | 0 | |
| | | | 会場費支出 | | | | 0 | |
| | | | 設営費支出 | | | | 0 | |
| | | | 通信費支出 | | | | 0 | |
| | | | 消耗品費支出 | | | | 0 | |
| | | | レンタル料支出 | | | | 0 | |
| | | | 作成費支出 | | | | 0 | |
| | | | 小計 | | 0 | 0 | 0 | |
| | | 資料作成費支出 | 通信費支出 | | | | 0 | |
| 資料費支出 | | | | | 0 | | | |
| 消耗品費支出 | | | | | 0 | | | |
| レンタル料支出 | | | | | 0 | | | |
| | 小計 | | 15,120 | 33,310 | -18,190 | エディオン尾道店、紙誠 | | |
| | 小計 | | 15,120 | 33,310 | -18,190 | | | |
| 報告書作成費支出 | 通信費支出 | | | | 0 | | | |
| | 資料費支出 | | | | 0 | | | |
| | 消耗品費支出 | | | | 0 | | | |
| | レンタル料支出 | | | | 0 | | | |
| | 小計 | | 0 | 0 | 0 | | | |
| 懇親会費支出 | 人件費支出 | | | | 0 | | | |
| | 会場費支出 | | | | 0 | | | |
| | 設営費支出 | | | | 0 | | | |
| | 旅費交通費支出 | | | | 0 | | | |
| | 運送費支出 | | | | 0 | | | |
| | レンタル料支出 | | | | 0 | | | |
| | 保険料支出 | | | | 0 | | | |
| | 飲食費支出 | | | | 0 | | | |
| | アトラクション費支出 | | | | 0 | | | |
| | | 小計 | | 0 | 0 | 0 | | |
| 渉外費支出 | 役員渉外費支出 | | | | 0 | | | |
| | 記念品代支出 | | | | 0 | | | |
| | 小計 | | 0 | 0 | 0 | | | |
| 旅費交通費支出 | 旅費支出 | | | | 0 | | | |
| | 交通費支出 | | | | 0 | | | |
| | 宿泊費支出 | | | | 0 | | | |
| | 小計 | | 0 | 0 | 0 | | | |
| 参加記念品代支出 | | | | 0 | 0 | | | |
| 保険料支出 | | | | 0 | 0 | | | |
| 通信費支出 | | | | 0 | 0 | | | |
| 販売物品仕入支出 | | | | 0 | 0 | | | |
| 雑費支出 | | | | 0 | 0 | | | |
| | 事業予備費支出 | | 47,836 | 3,875 | 43,961 | | | |
| 支出合計 | | | | 281,706 | 375,570 | -93,864 | | |

収支予算明細書(案)

事業名 卒業例会 テーマ「恩返し ～感謝と敬意～」

<収入明細書>

| 中科目 | 小科目 | 細目 | 摘要 | 予算額 | 備考 |
|---------|-----------|----|----------------|---------|----------|
| 事業費繰入収入 | 事業費繰入収入 | | | 60,000 | |
| | 事業予備費繰入収入 | | | 120,000 | |
| | | | 正会員@2,178×65名 | 141,570 | 例会食事代を繰入 |
| | | | 特別会員@2,000×27名 | 54,000 | 例会食事代を繰入 |
| 合 計 | | | | 375,570 | |

<支出明細書>

| 中科目 | 小科目 | 細目 | 摘要 | 予算額 | 備考 | |
|-------|---------|----------|---------------------|---------|----------------|--|
| 事業費支出 | 会場設営費支出 | 設営費支出 | 看板代 | 7,000 | (有)メディアジャンクション | |
| | | 設営費支出 | 会場使用料 | 193,600 | 尾道国際ホテル | |
| | | 設営費支出 | テーブルクロス(白布に変更) | 21,120 | 尾道国際ホテル | |
| | | レンタル料 | スクリーン大(縦2.4m×横2.7m) | 16,500 | 尾道国際ホテル | |
| | | 食事代 | 緑茶300ml@150×60名 | 9,900 | 尾道国際ホテル | |
| | | 設営費支出 | 生花 | 22,000 | 尾道国際ホテル | |
| | | 設営費支出 | レッドカーペット | 31,000 | オークリッチ | |
| | 小 計 | | | 301,120 | | |
| | 企画演出費支出 | 演出費支出 | コサージュ@1,100×8名 | 8,800 | 花のよしはら | |
| | | | 送辞用紙@385×9名 | 3,465 | 紙誠㈱ | |
| | | | 映像作成費 | 25,000 | YUUKIDesign | |
| | 小 計 | | | 37,265 | | |
| | 資料作成費支出 | 作成費支出 | DVD-R(10枚入り) | 750 | エディオン尾道店 | |
| | | 作成費支出 | アルバム@8名 | 32,560 | 紙誠 | |
| | 小 計 | | | 33,310 | | |
| | 小 計 | | | 0 | | |
| | 小 計 | | | 0 | | |
| | | 参加記念品代支出 | | | | |
| | | 保険料支出 | | | | |
| | | 通信費支出 | | | | |
| | | 販売物品仕入支出 | | | | |
| | | 雑費支出 | | | | |
| | 事業予備費支出 | | | | 3,875 | |
| | 合 計 | | | | 375,570 | |

一般社団法人 尾道青年会議所

12月例会セレモニー 次第

日時：2021年12月15日（水）

18：30 ～ 18：40

場所：尾道国際ホテル

1. 開 会 18：30
2. 点 鐘
3. 国家並びにJ C ソング斉唱
4. J C I クリード唱和
5. J C I ミッション並びにJ C I ビジョン唱和
6. J C 宣言文朗読並びに綱領唱和
7. 紹介事項
8. 配布資料の確認
9. 理事長挨拶 18：35
10. 報告連絡事項
 - ①理事長報告
 - ②委員会報告
 - ③出向者報告
 - ④同好会報告
 - ⑤その他
11. 連絡事項
事務局連絡
12. 直前理事長総評
13. 閉会
14. 点鐘 18：40

一般社団法人 尾道青年会議所

卒業式 次第

日時：2021年12月15日（水）

19：00

場所：尾道国際ホテル

- | | | |
|-----|------------------|-------|
| 1. | 開 会 | 19：00 |
| 2. | 卒業生入場 | |
| 3. | 理事長挨拶 | |
| 4. | 高橋宏明シニアクラブ会長挨拶 | |
| 5. | OB紹介 | |
| 6. | 祝電紹介 | |
| 7. | オープニングムービー | |
| 8. | 委員長挨拶 | |
| 9. | 卒業生紹介 送辞・花束贈呈・答辞 | |
| 10. | 現役会員代表送辞 | |
| 11. | 卒業生代表答辞 | |
| 12. | エンディングムービー | |
| 13. | 副理事長謝辞 | |
| 14. | 卒業生退場 | |
| 15. | 閉会 | 21：00 |

2021年 卒業例会タイムスケジュール (案)

日時 2021年12月15日 (水)

場所：尾道国際ホテル

【タイムスケジュール】

| | | |
|---------------------|-------------------|-----|
| 0. 例会セレモニー | 18:30 | 10分 |
| 受付準備 | 18:40 | 5分 |
| 受付 OB入場 | 18:45 | 15分 |
| 1. 開会 | 19:00 | 1分 |
| 2. 卒業生入場 | 19:01 | 2分 |
| 3. 理事長挨拶 | 19:03 | 5分 |
| 4. 高橋宏明シニアクラブ会長挨拶 | 19:08 | 5分 |
| 5. OB紹介 | 19:13 | 5分 |
| 6. 祝電紹介 | 19:18 | 1分 |
| 7. オープニングムービー | 19:19 | 3分 |
| 8. 委員長趣旨説明 | 19:22 | 1分 |
| 9. 卒業生紹介 送辞・花束・答辞 | 19:23 | 80分 |
| ・紹介PP | 1分 | |
| ・登壇・降壇 | 1分 (各0.5分) | |
| ・送辞・答辞 | 6分 (各3分) | |
| ・花束 | 1分 | |
| <hr/> | | |
| 一人当たり | 9分×8名=72分 (+予備8分) | |
| 10. 現役会員代表送辞 | 20:43 | 5分 |
| ・卒業生登壇 (2分) | | |
| ・代表送辞 今岡理事長予定者 (3分) | | |
| 11. 卒業生代表答辞 | 20:48 | 5分 |
| ・代表答辞 卒業生代表 (3分) | | |
| ・卒業生降壇 (2分) | | |
| 12. エンディングムービー | 20:53 | 3分 |
| 13. 副理事長謝辞 | 20:56 | 2分 |
| 14. 卒業生退場 | 20:58 | 2分 |
| 15. 閉会 | 21:00 | |
| OBお見送り | 21:00 | |

【タイムスケジュール】(オンライン形式) ※緊急事態宣言等の場合

卒業生及び主要な方は、国際ホテルで実施し、その他のメンバーはZOOMにて参加して頂きます。

| | | |
|-----------------------------|------------------|-----|
| 0. 例会セレモニー | 18:30 | 10分 |
| 20分休憩 | | |
| 1. 開会 | 19:00 | 1分 |
| 2. 卒業生入場 | 19:01 | 2分 |
| 3. 理事長挨拶 | 19:03 | 5分 |
| 4. 高橋宏明シニアクラブ会長挨拶 (動画にて) | 19:08 | 5分 |
| 5. オープニングムービー | 19:13 | 3分 |
| 6. 委員長趣旨説明 | 19:16 | 1分 |
| 7. 卒業生紹介 送辞・花束・答辞 | 19:17 | 80分 |
| ・紹介PP | 1分 | |
| ・登壇・降壇 | 1分(各0.5分) | |
| ・送辞・答辞 | 6分(各3分) | |
| ・花束 | 1分 | |
| <hr/> 一人当たり | 9分×8名=72分(+予備8分) | |
| 8. 現役会員代表送辞 | 20:37 | 5分 |
| ・卒業生登壇(2分) | | |
| ・代表送辞 今岡理事長予定者(3分) | | |
| 9. 卒業生代表答辞 | 20:42 | 5分 |
| ・代表答辞 卒業生代表(3分) | | |
| ・卒業生降壇(2分) | | |
| 10. エンディングムービー | 20:27 | 3分 |
| 11. 副理事長謝辞 | 20:30 | 2分 |
| 12. 卒業生退場 | 20:32 | 2分 |
| 13. 閉会 | 20:34 | |

2021年 卒業例会概要（案）

【テーマ】 「恩返し ～感謝と敬意～」

日時 2021年12月15日（水）

場所：尾道国際ホテル

【例会セレモニー】

- ①例会セレモニーをOB会員入場前に行うことで、OB会員が卒業式に集中できるようにします。

【開場・OB入場】

- ①OB席を会場の奥側に設えています。現役メンバー全員拍手をもって先輩をお出迎えし、気持ちよく卒業式へ参加して頂けるようにします。
- ②例会セレモニー終了後は、OBお出迎えの為、速やかに入口の両サイドにお集まりください。
- ③喫煙所の使用は控えてください。
- ③受付は例年事務局対応となっております。
- ④クローク係に関しては、他委員会をお願いします。
- ⑤理事長、専務は入口で諸先輩方をお出迎えして頂き、席へのアテンドは副理事長をお願い致します。

【卒業生入場】

- ①歴の長い卒業生が中央側の席に座るため、歴の短い順に入場してもらいます。
- ②卒業生が通る道にレッドカーペットを敷く事で敬意を表し、厳粛な雰囲気醸成します。

【理事長挨拶・安保会長挨拶】

- ①式の初めに理事長と安保会長から挨拶を頂き、卒業式に向けて出席者全員の気持ちを一つにします。

【OB紹介】

- ①先輩のお名前をお呼びして、お祝いの言葉をもらいます。懐かしい先輩方からお言葉を頂くことで、卒業への気持ちをより一層高めます。
- ②祝電を受付にて閲覧できることを紹介します。

【オープニング】

- ①卒業生全員を3分間の動画で紹介し、厳粛な卒業式の雰囲気を演出いたします。

【卒業生紹介 送辞・花束・答辞】

- ①送辞の前に、ショートムービーを上映し、卒業生を紹介します。
- ②厳粛な雰囲気で行うため、送辞は一人で述べてもらいます。

【代表送辞・代表答辞】

- ①今岡理事長予定者より代表送辞をして頂きます。
- ②最も歴の長い加度卒業予定者から代表答辞をして頂きます。

【エンディングムービー】

- ①今年行った4つの事業を約3分間の動画として流し、一年間を振り返ります。同時に現役メンバーが頑張っている姿を先輩方にもご覧になって頂きます。

【OB退場】

- ①現役メンバー全員でOB会員のお見送りをして、気持ちよく卒業式を終え、帰って頂きます。

【卒業例会 座席および備品配置レイアウト】

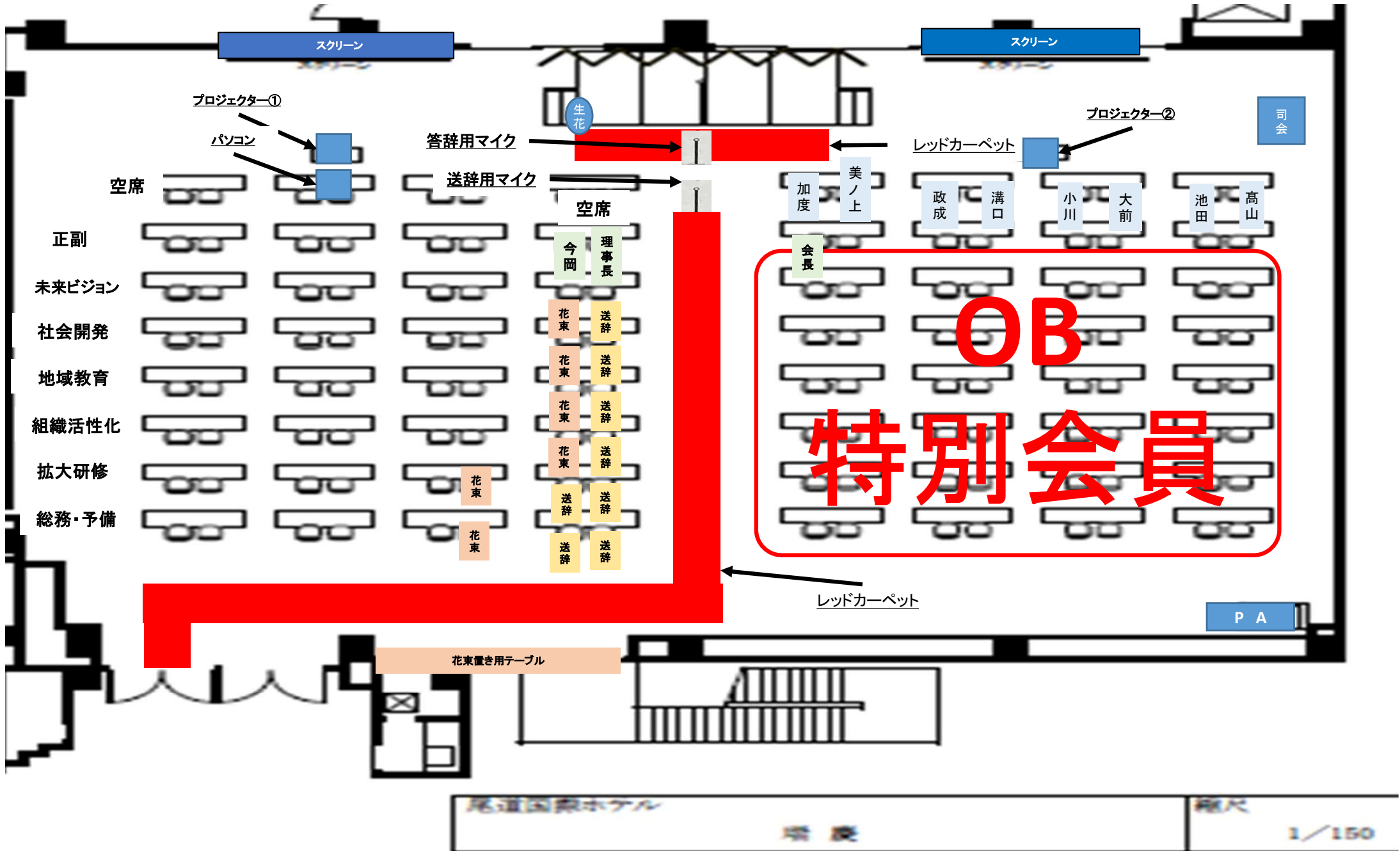

①18:30【12月例会セレモニー 配置レイアウト】

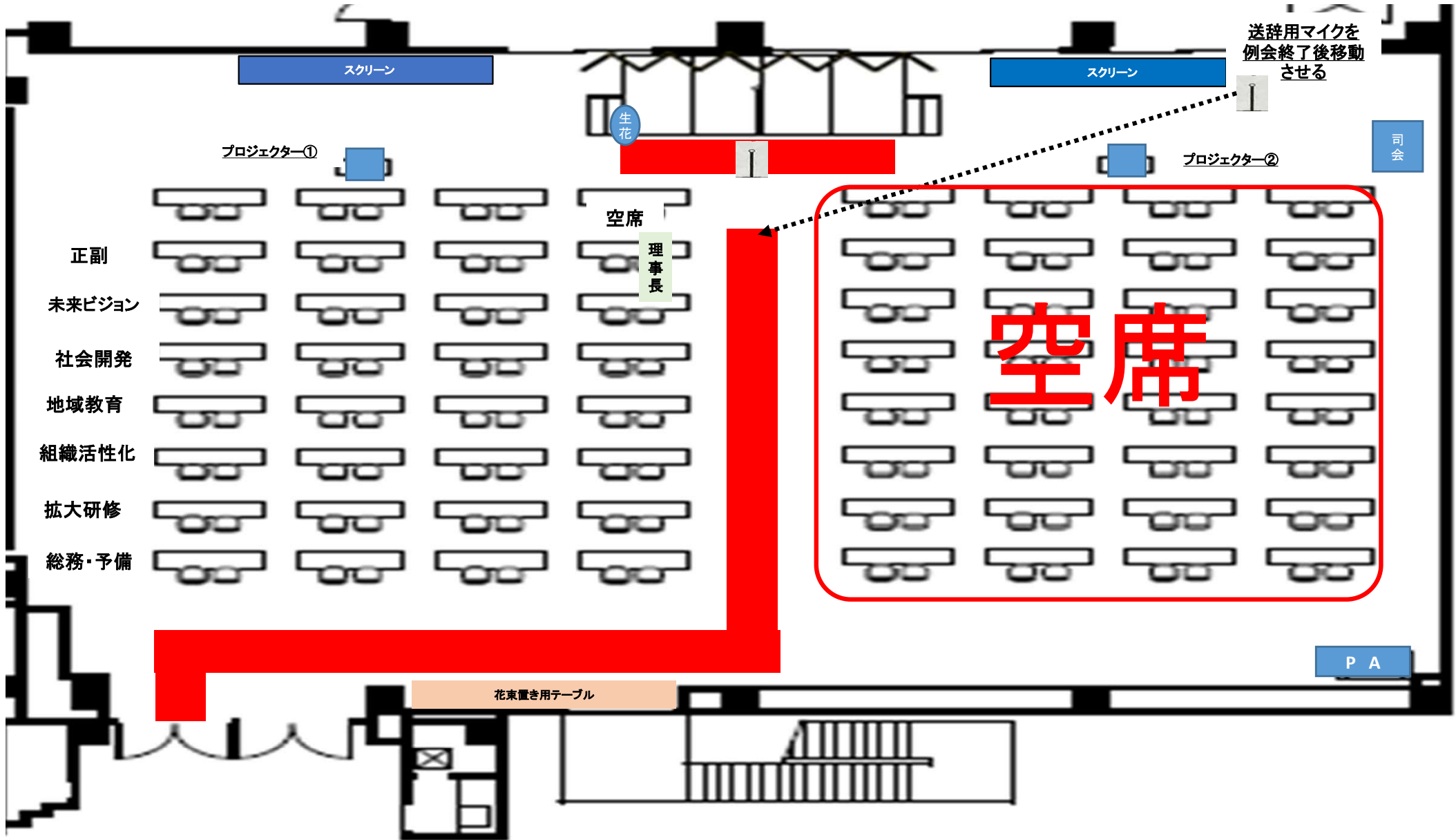

①18:45【OBお出迎え時 配列レイアウト】

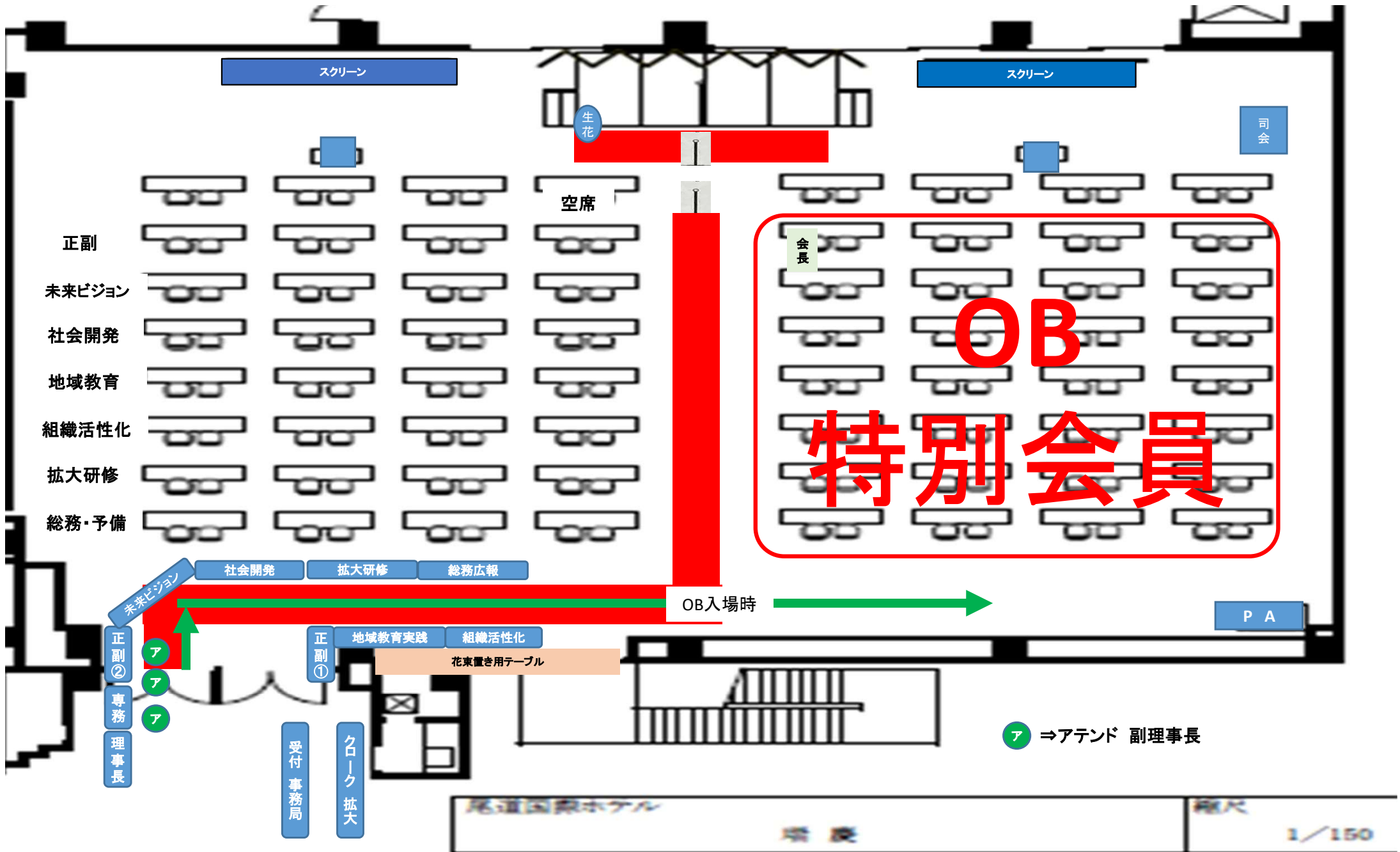

③ 19:23 【送辞・答辞 導線レイアウト】

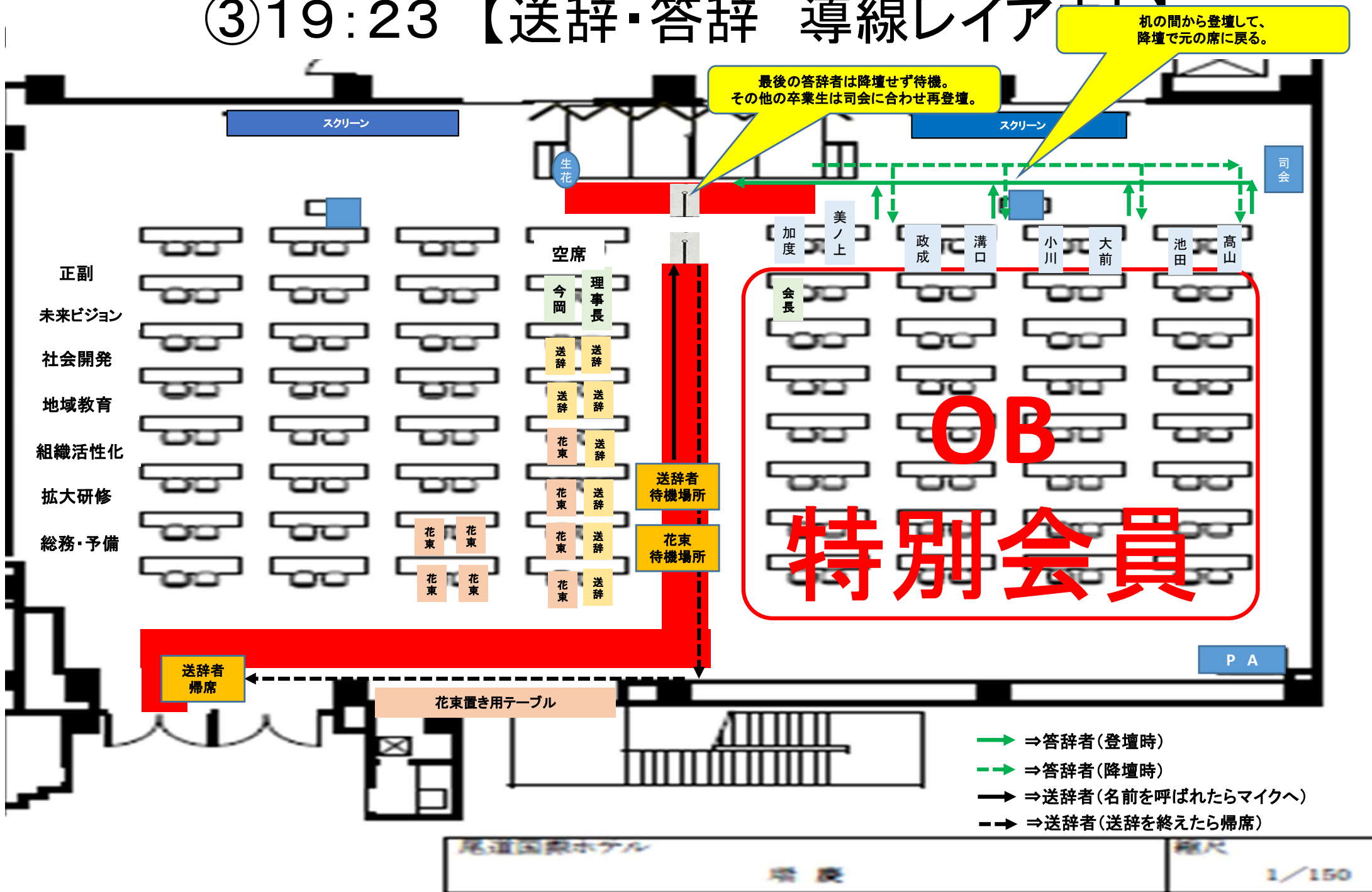

④20:43 【代表送辞・代表答辞 レイアウト】

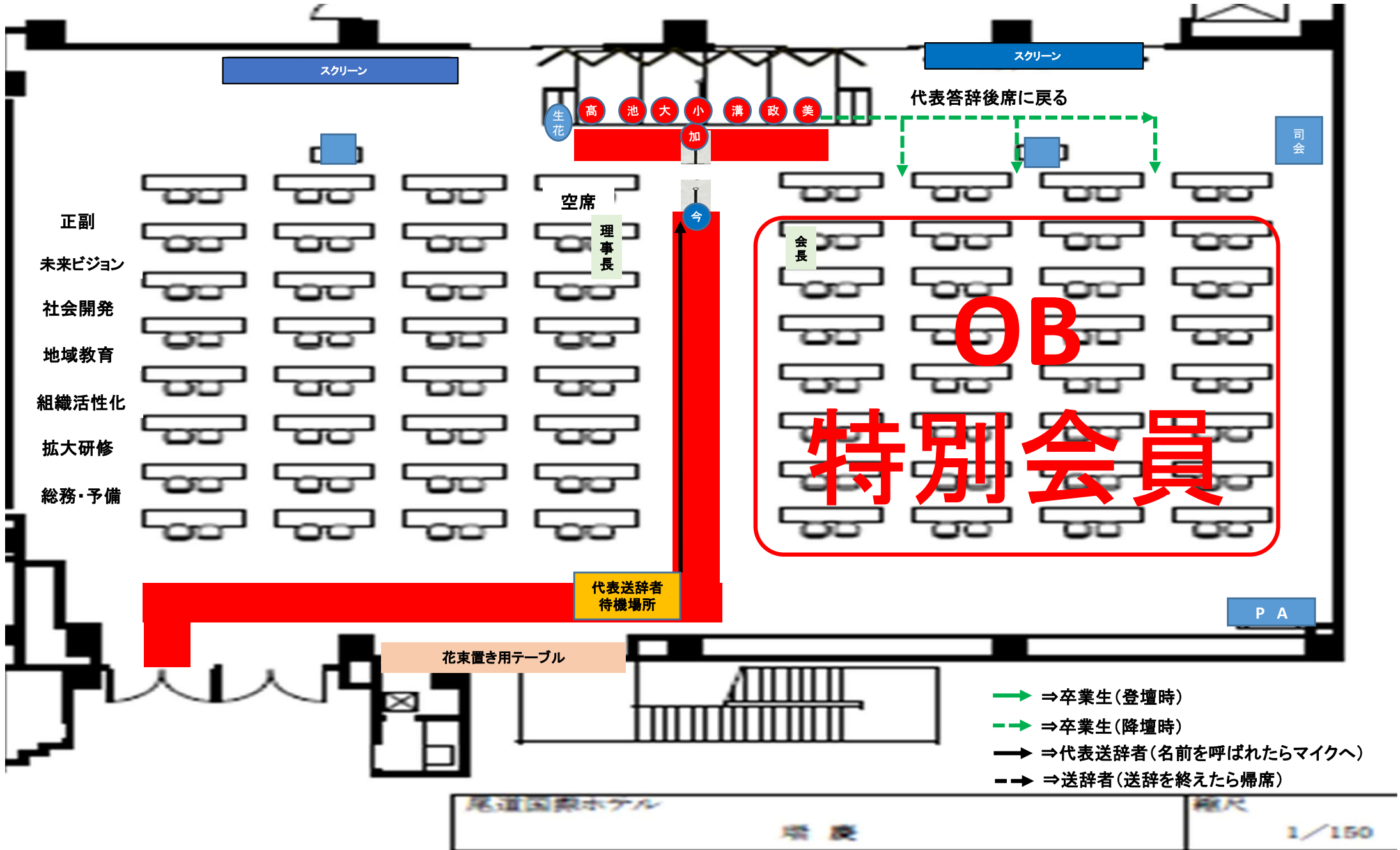

⑤20:53 【エンディングムービー レイアウト】

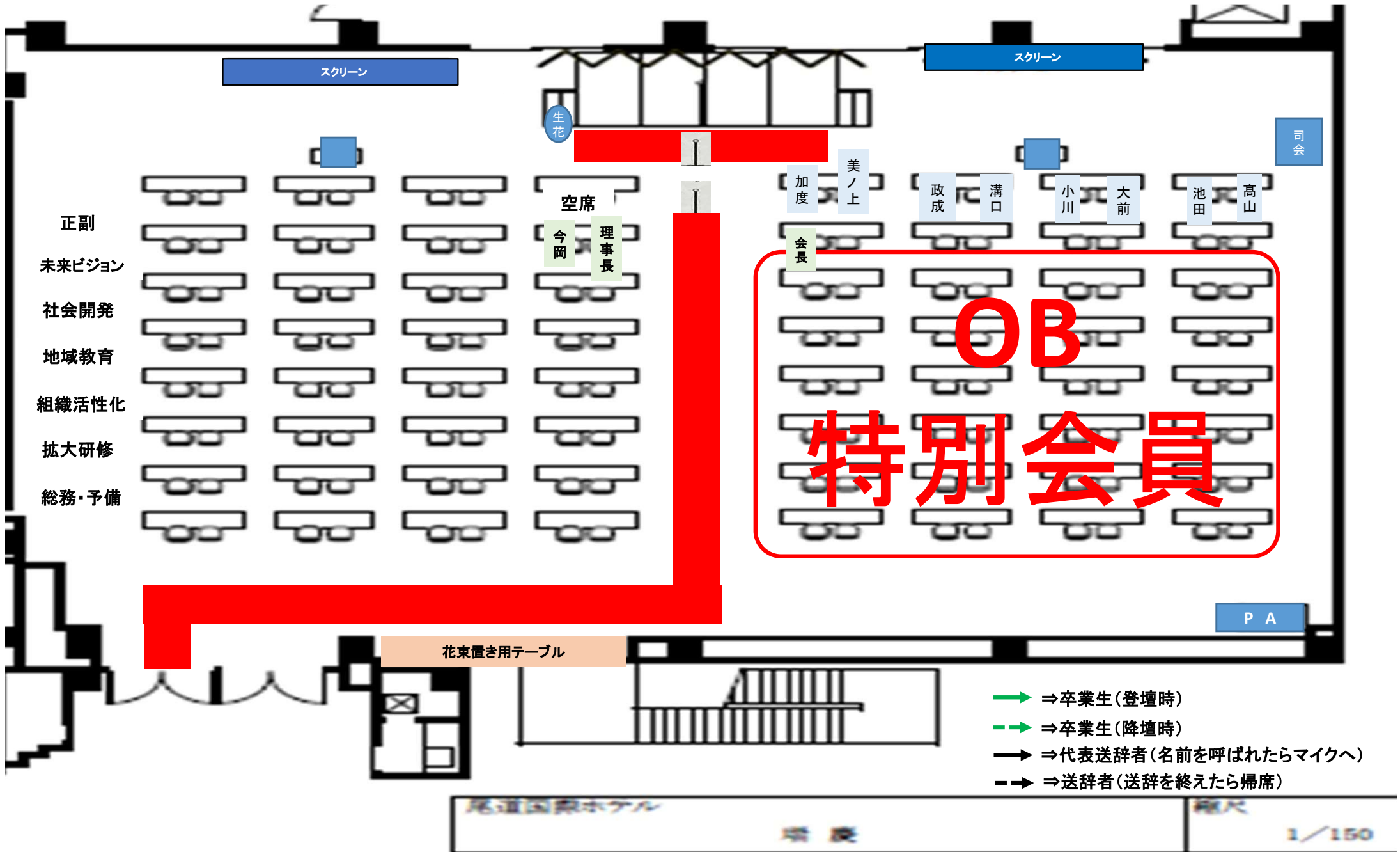

⑥20:58 【卒業生退場 レイアウト】

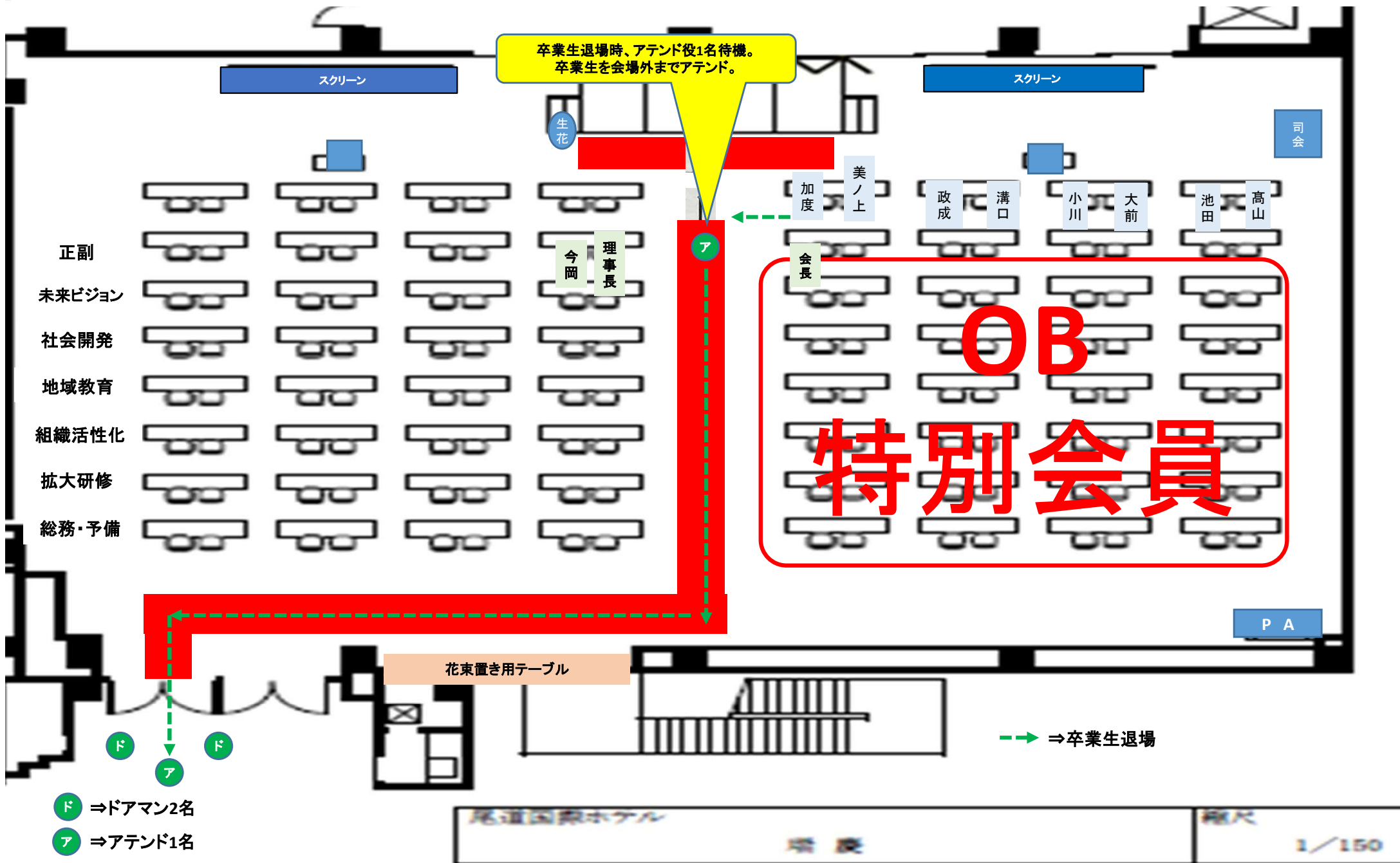

⑥21:00 【OBお見送り時 配列レイアウト】

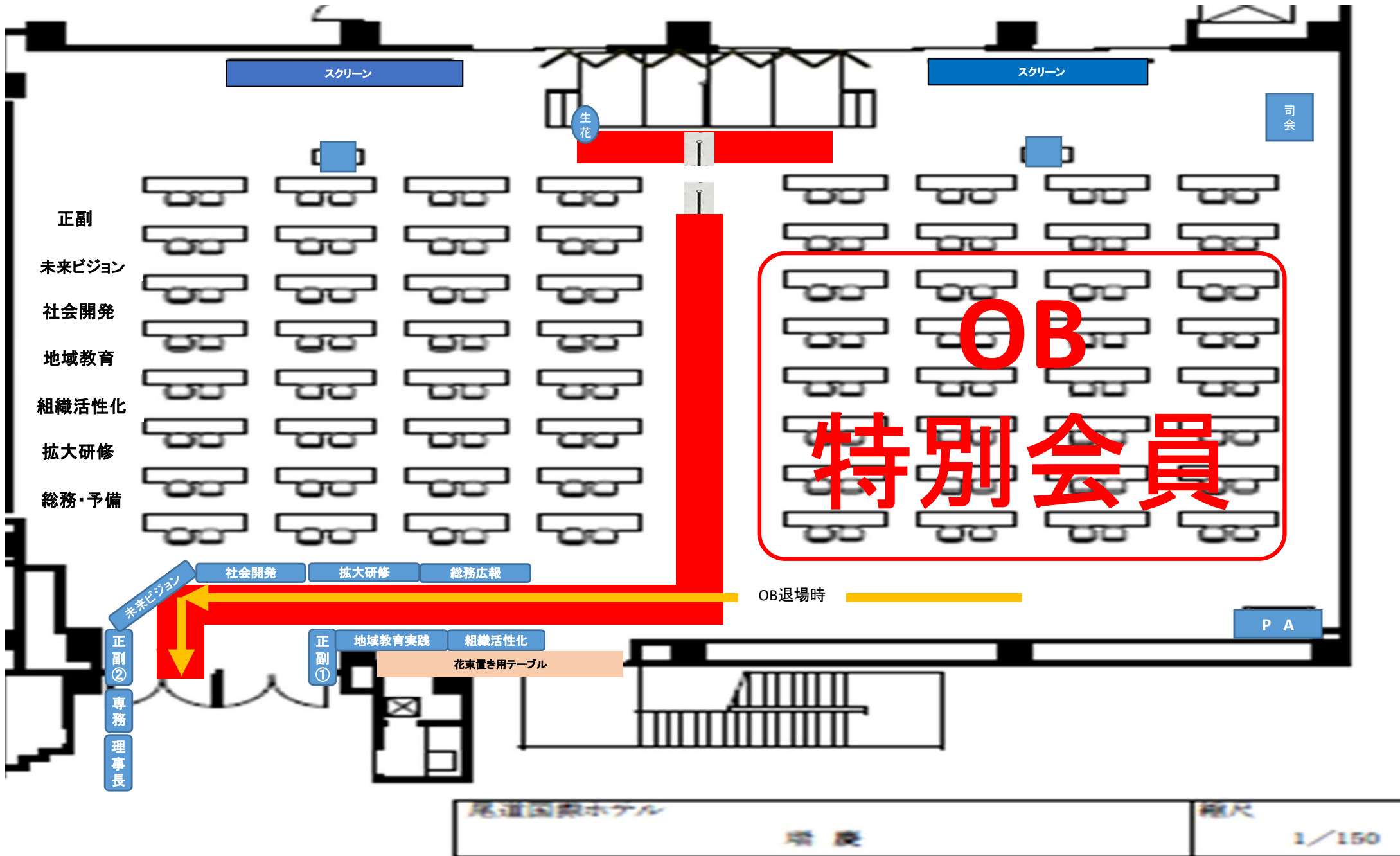

追加備品 (案)

| | |
|---|---|
| <p>レッドカーペット (巾 182cm、長さ 12m) ￥0</p> | <p>生花 ￥22,000</p> |
|  |  <p>(注：イメージ)</p> <p>この写真は造花です</p> |
| <p>造花 ￥0</p> | <p>マスク入 お茶代に含む</p> |
|  |  |
| <p>お茶 1本 ￥150</p> | <p>追加レッドカーペット 幅 182cm 長さ 30m ￥31,000</p> |
|  |  |

アルバム資料 (参考資料)



用紙セットイメージ

Masanari's Je Life

Junior Chamber International Japan ONOMICHI

まさなり ひとゆき
政成 啓行 君

生年月日: 昭和56年10月31日

卒業学校: A型

勤務先: 株式会社 中国富士精密製作所

役職: 専務取締役

入会年度: 平成22年入会

会員番号: No.487

在会年数: 12年

推薦者: 吉原 寿雄 先輩 川口 崇太郎 先輩

後援者: 池田 知和 君

2021年度 委員会メンバーより

奥田 尚広 奥本 大輔 中川 裕智

| 年度 | 役職 | 担当 |
|---------------|--------------------------|---------------------------|
| 平成22年 (2010年) | 以上の卒業生 風文研習委員会 委員 | |
| 平成23年 (2011年) | 啓行君 PEACE活動のまち委員会 幹事 | 広島ブロック |
| 平成24年 (2012年) | 社会奉仕 ビジネス開発委員会 委員 | 後援の卒業生委員会 委員 |
| 平成25年 (2013年) | 未来を志す人 専攻部 風文研習委員会 委員 | 広島ブロック 啓行推進委員会 委員 副幹事 |
| 平成26年 (2014年) | 遠くJAYCEE専攻部 副幹事 | 中国地区 広島支部長委員会 委員 |
| 平成27年 (2015年) | 総務部 総務広野委員会 委員 | 広島ブロック 総務広野委員会 委員 |
| 平成28年 (2016年) | 協力研究部 風文研習委員 委員 | 日本JC JCフロンティア推進委員会 副幹事 |
| 平成29年 (2017年) | 心通塾火災 総務広野委員会 委員 | 広島ブロック 総務広野委員会 委員 |
| 平成30年 (2018年) | 総務部 | |
| 令和元年 (2019年) | 社会奉仕部 ふるさと奉仕委員会 委員 | |
| 令和2年 (2020年) | 協力ふるさと奉仕部 副幹事 | |
| 令和3年 (2021年) | 協力研究部 奨励研究推進委員会 委員 | 広島ブロック 総務部 |

Masanari's Je Life

Junior Chamber International Japan ONOMICHI

新入会員紹介

2010年 新入会員

2012年 新入会員

2013年 新入会員

2015年 新入会員

2017年 新入会員

2018年 新入会員

2019年 新入会員

2020年 新入会員

2012年 新入会員

2013年 新入会員

2015年 新入会員

2017年 新入会員

2018年 新入会員

2019年 新入会員

2020年 新入会員

卒業生集合写真
12月2日撮影予定

レイアウトイメージ

御見積書

発行日：2021/11/16

一般社団法人 尾道青年会議所 御中

下記の通りお見積り申し上げます。

納入場所 お客様指定場所

納入期日 ご相談

支払条件

見積有効 2021/12/31まで

御見積金額

¥32,560 -



紙誠株式会社

〒722-0051 広島県尾道市東尾道1-13

TEL (0848)20-2131 FAX (0848)20-2135

| 承認 | 査閲 | 担当 |
|----|----|----|
| | | |

担当： 山北

単位：円

| No | 商品名 | 数量 | 単価 | 金額 |
|----|----------------------|----|----------|--------|
| 1 | 証書ファイル（見開き両面4コーナー加工） | 8 | 1,200 | 9,600 |
| 2 | アルバムデータ作成&印刷 | 8 | 2,500 | 20,000 |
| 3 | | | | |
| 4 | | | | |
| 5 | | | | |
| 6 | | | | |
| 7 | | | | |
| 8 | | | | |
| 9 | | | | |
| 10 | | | | |
| 11 | | | | |
| 12 | | | | |
| 13 | | | | |
| 14 | | | | |
| | | | 小計金額 | 29,600 |
| | | | 消費税(10%) | 2,960 |
| | | | 合計金額 | 32,560 |

備考

御見積書

発行日: 2021年11月11日

御見積No: 2934-0

御宴席No: 23650

一般社団法人尾道青年会議所 様

一般社団法人尾道青年会議所12月例会 様御席

| | |
|------|-----------------|
| 利用日 | 2021年12月15日(水) |
| 利用時間 | 18時30分 ~ 21時00分 |
| ご人数 | 120名 |

〒 722-0014

広島県尾道市新浜1丁目13-6

尾道国際ホテル

電話: 0848-25-5931 FAX: 0848-25-5930

担当: 西原 勲一

下記の通り、お見積り申し上げますので何卒よろしくお願い致します。

| | |
|-------|----------|
| 御見積金額 | ¥263,120 |
|-------|----------|

(標準税率 ¥263,120)
(軽減税率 ¥0)

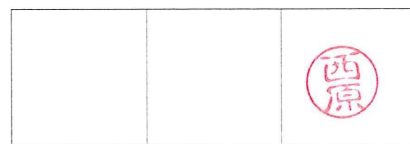

御見積有効期限 2021年12月11日(土)

【ご利用会場】

| ご利用会場 | ご利用内容 | ご利用時間 |
|-------|-------|-----------------|
| 慶雲 | | 18時30分 ~ 21時00分 |
| 瀬戸 | | 17時00分 ~ 20時30分 |

| |
|--|
| |
|--|

ご不明な点がございましたら、担当者までご連絡ください。今後とも弊社をよろしくお願い致します。

御見積明細書

| 商品名 | 単価 | 数量 | 料金 | 割引 | 金額 | 備考 |
|-----------------|---------|----|---------|----|---------|-----------------|
| 緑茶(ペットボトル)300ml | 150 | 60 | 9,000 | | 9,000 | |
| 会場使用料 | 160,000 | 1 | 160,000 | | 160,000 | メイン会場、控室、駐車場料含む |
| ① 小計 | | | 169,000 | | 169,000 | |
| サービス料 | | | 16,000 | | 16,000 | |
| 消費税 | | | 18,500 | | 18,500 | |
| 合計 | | | 203,500 | | 203,500 | |

| 商品名 | 単価 | 数量 | 料金 | 割引 | 金額 | 備考 |
|-------------|--------|----|--------|----|--------|---------------|
| ステージ装花 | 20,000 | 1 | 20,000 | | 20,000 | 壺花1台 |
| 吊下げスクリーン | 15,000 | 1 | 15,000 | | 15,000 | |
| 毛氈 | 0 | 1 | 0 | | 0 | 入・退場導線使用 |
| テーブルクロス(白布) | 300 | 64 | 19,200 | | 19,200 | |
| マスク入れ | 0 | 60 | 0 | | 0 | 緑茶と併せてテーブルセット |
| ② 小計 | | | 54,200 | | 54,200 | |
| 消費税 | | | 5,420 | | 5,420 | |
| 合計 | | | 59,620 | | 59,620 | |

| 合計 | 単価 | 数量 | 料金 | 割引 | 金額 | 備考 |
|----------|----|----|---------|----|---------|----|
| 小計【①+②】 | | | 223,200 | | 223,200 | |
| サービス料【①】 | | | 16,000 | | 16,000 | |
| 消費税【①+②】 | | | 23,920 | | 23,920 | |
| 合計 | | | | | 263,120 | |

御見積書

発行日：2021/10/12

一般社団法人 尾道青年会議所 御中

下記の通りお見積り申し上げます。

納入場所 お客様指定場所

納入期日 ご相談

支払条件

見積有効 2020/12/31

御見積金額

¥3,465 -



紙誠株式会社

〒722-0051 広島県尾道市東尾道1-13

TEL (0848)20-2131 FAX (0848)20-2135

| 承認 | 査閲 | 担当 |
|----|----|----|
| | | |

担当： 山北

単位：円

| No | 商品名 | 数量 | 単価 | 金額 |
|----|------------|----|----------|-------|
| 1 | 式辞用紙 大 罫入り | 9 | 350 | 3,150 |
| 2 | | | | |
| 3 | | | | |
| 4 | | | | |
| 5 | | | | |
| 6 | | | | |
| 7 | | | | |
| 8 | | | | |
| 9 | | | | |
| 10 | | | | |
| 11 | | | | |
| 12 | | | | |
| 13 | | | | |
| 14 | | | | |
| | | | 小計金額 | 3,150 |
| | | | 消費税(10%) | 315 |
| | | | 合計金額 | 3,465 |

備考

2021年度 12月例会看板
板製作寸法 及び 基本レイアウト

テーマ

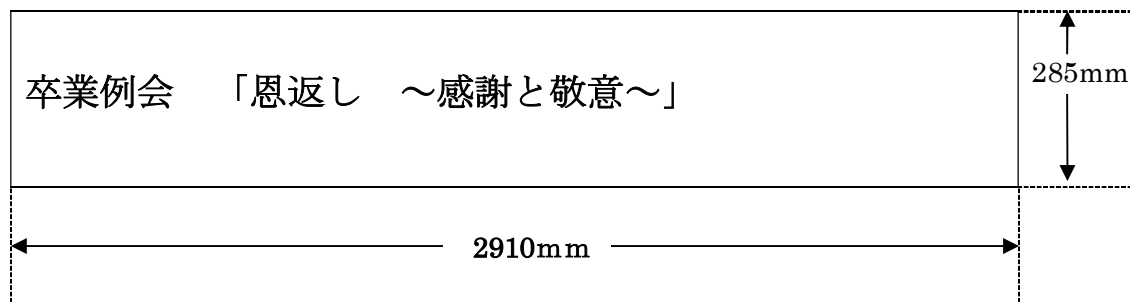

予備欄

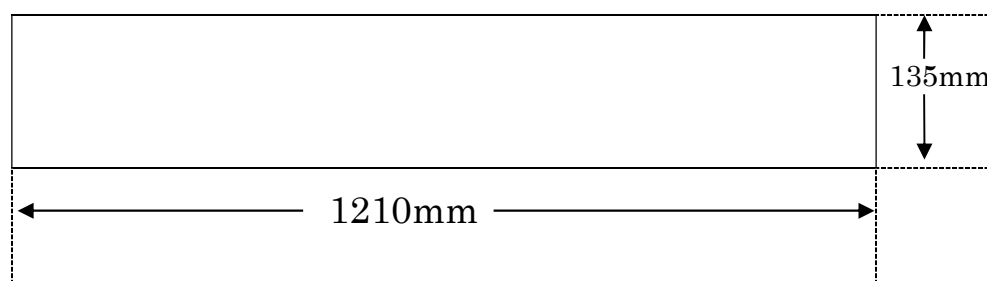

委員会名

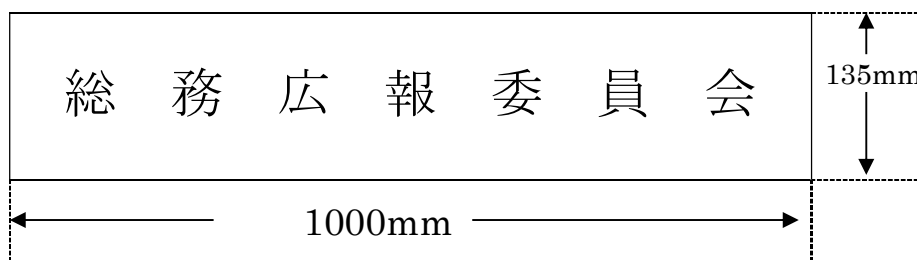

2021年 10月 15日

御見積書

No. 7579

一般社団法人尾道青年会議所 御中

12月例会看板制作 (2021年)

下記の通り御見積申し上げます。

納入期日 年 月 日
 納入場所 別途ご相談
 取引方法 別途ご相談の上
 有効期限 年 月 日



Media Junction

有限会社メディアジャンクション

〒722-0017

広島県尾道市門田町23-30

TEL:0848-21-2201 FAX:0848-21-2202

info@mediajunction.jp

http://www.mediajunction.jp/

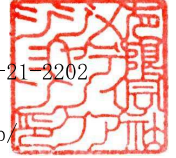

| | |
|-------|--------|
| 御見積金額 | ¥7,000 |
|-------|--------|

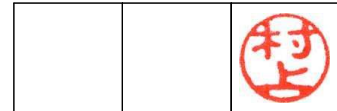

| 内容・仕様 | 数量 | 単位 | 単価 | 金額 |
|-------------------|------|----|-------|-------|
| 12月例会看板制作 (2021年) | 1.00 | 式 | 6,364 | 6,364 |
| 【消費税 10% (税抜分)】 | | | | 636 |
| | | | | |
| | | | | |
| | | | | |
| | | | | |
| | | | | |
| | | | | |
| | | | | |
| | | | | |
| | | | | |
| | | | | |
| | | | | |
| | | | | |
| | | | | |
| | | | | |
| | | | | |
| | | | | |
| | | | | |
| | | | | |
| | | | | |
| 合計 | | | | 7,000 |

感染症拡大防止対策（参考資料）



国際ホテルロビー入り口に非接触型の
体温測定値があります。

入場の際は必ず体温測定を実施の上
入場いただきます。

体温については全員記録を取り、
入場可否の判断と致します。
(平熱に比べ熱があると思われる方は
帰宅していただきます)

ホール入り口にもアルコール消毒を設置します。万が一マスクをお忘れのかたが
いらっしゃる事を想定して予備のマスクを置いておきます。



飛沫飛散対策として
司会席、演台、
スタンドマイク前方には
アクリル板等が設置されています。

健康状態確認書

本確認書は、例会事業において新型コロナウイルス感染症の拡大を防止するため、参加者の健康状態を確認することを目的としています。
 本確認書に記入いただいた個人情報について、主催者は、厳正なる管理のもとに保管し、参加者の健康状態の把握、来場可否の判断および必要なご連絡のためにのみ利用します。また、個人情報保護法等の法令において認められる場合を除き、ご本人の同意を得ずに第三者に提供いたしません。但し、本会場内にて感染症患者またはその疑いのある方が発見された場合に、必要な範囲で保健所等に提供することがあります。

<基本情報> <確認日> 令和 年 月 日

| | | | |
|-------|---------|------|--|
| 主催者 | 尾道青年会議所 | 開催場所 | |
| 担当委員会 | 委員会 | 事業名 | |
| 委員長名 | | 携帯番号 | |
| 備考 | | | |

<事業開催日の健康状態> (参加者すべて記入すること)

| 名前 | 携帯番号 | 本日の体温 | 名前 | 携帯番号 | 本日の体温 | 名前 | 携帯番号 | 本日の体温 |
|----|------|-------|----|------|-------|----|------|-------|
| 1 | | ℃ 33 | | | ℃ 65 | | | ℃ |
| 2 | | ℃ 34 | | | ℃ 66 | | | ℃ |
| 3 | | ℃ 35 | | | ℃ 67 | | | ℃ |
| 4 | | ℃ 36 | | | ℃ 68 | | | ℃ |
| 5 | | ℃ 37 | | | ℃ 69 | | | ℃ |
| 6 | | ℃ 38 | | | ℃ 70 | | | ℃ |
| 7 | | ℃ 39 | | | ℃ 71 | | | ℃ |
| 8 | | ℃ 40 | | | ℃ 72 | | | ℃ |
| 9 | | ℃ 41 | | | ℃ 73 | | | ℃ |
| 10 | | ℃ 42 | | | ℃ 74 | | | ℃ |
| 11 | | ℃ 43 | | | ℃ 75 | | | ℃ |
| 12 | | ℃ 44 | | | ℃ 76 | | | ℃ |
| 13 | | ℃ 45 | | | ℃ 77 | | | ℃ |
| 14 | | ℃ 46 | | | ℃ 78 | | | ℃ |
| 15 | | ℃ 47 | | | ℃ 79 | | | ℃ |
| 16 | | ℃ 48 | | | ℃ 80 | | | ℃ |
| 17 | | ℃ 49 | | | ℃ 81 | | | ℃ |
| 18 | | ℃ 50 | | | ℃ 82 | | | ℃ |
| 19 | | ℃ 51 | | | ℃ 83 | | | ℃ |
| 20 | | ℃ 52 | | | ℃ 84 | | | ℃ |
| 21 | | ℃ 53 | | | ℃ 85 | | | ℃ |
| 22 | | ℃ 54 | | | ℃ 86 | | | ℃ |
| 23 | | ℃ 55 | | | ℃ 87 | | | ℃ |
| 24 | | ℃ 56 | | | ℃ 88 | | | ℃ |
| 25 | | ℃ 57 | | | ℃ 89 | | | ℃ |
| 26 | | ℃ 58 | | | ℃ 90 | | | ℃ |
| 27 | | ℃ 59 | | | ℃ 91 | | | ℃ |
| 28 | | ℃ 60 | | | ℃ 92 | | | ℃ |
| 29 | | ℃ 61 | | | ℃ 93 | | | ℃ |
| 30 | | ℃ 62 | | | ℃ 94 | | | ℃ |
| 31 | | ℃ 63 | | | ℃ 95 | | | ℃ |
| 32 | | ℃ 64 | | | ℃ 96 | | | ℃ |

<事業開催日の健康状態> (参加者すべて記入すること)

| 名 前 | 携帯番号 | 本日の 体 温 | 名 前 | 携帯番号 | 本日の 体 温 | 名 前 | 携帯番号 | 本日の 体 温 |
|-----|------|------------|-----|------|------------|-----|------|------------|
| 97 | | ℃ | 129 | | ℃ | 160 | | ℃ |
| 98 | | ℃ | 130 | | ℃ | 161 | | ℃ |
| 99 | | ℃ | 131 | | ℃ | 162 | | ℃ |
| 100 | | ℃ | 132 | | ℃ | 163 | | ℃ |
| 101 | | ℃ | 133 | | ℃ | 164 | | ℃ |
| 102 | | ℃ | 134 | | ℃ | 165 | | ℃ |
| 103 | | ℃ | 135 | | ℃ | 166 | | ℃ |
| 104 | | ℃ | 136 | | ℃ | 167 | | ℃ |
| 105 | | ℃ | 137 | | ℃ | 168 | | ℃ |
| 106 | | ℃ | 138 | | ℃ | 169 | | ℃ |
| 107 | | ℃ | 139 | | ℃ | 170 | | ℃ |
| 108 | | ℃ | 140 | | ℃ | 171 | | ℃ |
| 109 | | ℃ | 141 | | ℃ | 172 | | ℃ |
| 110 | | ℃ | 142 | | ℃ | 173 | | ℃ |
| 111 | | ℃ | 143 | | ℃ | 174 | | ℃ |
| 112 | | ℃ | 144 | | ℃ | 175 | | ℃ |
| 113 | | ℃ | 145 | | ℃ | 176 | | ℃ |
| 114 | | ℃ | 146 | | ℃ | 177 | | ℃ |
| 115 | | ℃ | 147 | | ℃ | 178 | | ℃ |
| 116 | | ℃ | 148 | | ℃ | 179 | | ℃ |
| 117 | | ℃ | 149 | | ℃ | 180 | | ℃ |
| 118 | | ℃ | 150 | | ℃ | 181 | | ℃ |
| 119 | | ℃ | 151 | | ℃ | 182 | | ℃ |
| 120 | | ℃ | 152 | | ℃ | 183 | | ℃ |
| 121 | | ℃ | 153 | | ℃ | 184 | | ℃ |
| 122 | | ℃ | 154 | | ℃ | 185 | | ℃ |
| 123 | | ℃ | 155 | | ℃ | 186 | | ℃ |
| 124 | | ℃ | 156 | | ℃ | 187 | | ℃ |
| 125 | | ℃ | 157 | | ℃ | 188 | | ℃ |
| 126 | | ℃ | 158 | | ℃ | 189 | | ℃ |
| 127 | | ℃ | 159 | | ℃ | 190 | | ℃ |
| 128 | | ℃ | 160 | | ℃ | 191 | | ℃ |

特価見積もり

1件のメッセージ

オークリッチ <good22@oakrich.jp>

2021年11月19日 10:46

To: konishi52086@gmail.com

◆特価見積もり床材◆

オークリッチに見積りを依頼頂きましてありがとうございます。
修正再見積りの場合は返信メールの以下の内容を書き換えて
この部分をメールでご返信下さい。(書き換え前の内容は不要)

—再見積りはこの内容を書き換えてご返信ください—ここから↓

■ご注文者様(お客さま)情報

konishi52086@gmail.com

お名前: 小西琢真様

フリガナ: コニシタクマ

電話番号: 09022923409

郵便番号: 7220035

ご住所: 広島県尾道市土堂

★ご住所を番地まで正確にお知らせください。

■床材

[1]「パンチカーペット」ディスプレイカーペット/TX152レッド/30m巻,幅1.82,長さ30m,数量1個

—再見積りはこの内容を書き換えてご返信ください—ここまで↑

★見積り有効期限7日間

■特価見積り(書き換え禁止—ここから↓)

| 1. 31000 (%off)

| 送料 0

| 消費税 込み

| 【振込金額】→¥31,000円【代引きは下記料金がプラス】

| (書き換え禁止—ここまで↑)

★先払いの場合、振込料はお客様負担となります。

┌【代金引き換えの場合のみ】┐

【振込金額】に¥円プラス【←送料+手数料+消費税】

↑金額が記入されていない場合は代引き不可です。

この金額または代引きに付いて詳しい説明はこちらへ↓

<https://oakrich.jp/Pages/daibiki-9.html>

注文方法↓

★—————★—————★—————★—————★

◆返信メールを作り見積メールをすべてコピーしてください
メールの件名を【注文先払い】または可能な場合【注文代引き】
に変更してご返信ください。納品希望日および連絡事項がある
場合は、メールの一番上書き加えてください。

【注文、先払い】の場合は入金ご案内のメールをお送りします。

【注文、代引き】の場合は確認のお電話をいたします。

★内容の変更がある場合は再見積りとなります

★★★★★★★★★重要 注意事項★★★★★★★★★

★ご注文は利用規約に同意していただくことが条件となります。

ご注文のメールが届いた時点で同意したと見なされます。

<https://oakrich.co.jp/?mode=f2>

★当店の領収証、請求書、見積書、納品書などをお望みの方はこちらへ

<https://oakrich.jp/form&receipt2.html>

有限会社オークリッチ（創業30年） 担当富樫

カラーミーショップ店 <https://oakrich.co.jp/>

カーテン本店 <https://oakrich.jp>

〒297-0016 千葉県茂原市木崎469-18

TEL 0475-22-5353（平日のAM10:00～PM3:00）

守 破 離

～郷土の誇りを未来へ～

2022年度 理事長

今岡 正英

ふるさとを一度離れ帰郷した際の感動を忘れることはできません。当たり前だった日常の景色は、自然と文化が見事に融合した美しい景色へと変わっていました。近くにある宝というものは日常に溶け込んでしまえばその価値に気付くことはありません。一度離れることによって、またその宝に初めて触れる人々によって価値に気付かされていくものなのです。尾道で生まれ育った人は誰もふるさとを誇らしく思ったことはあるはずです。郷土愛という精神は必ず皆感情のどこかに持っています。私たち青年会議所の活動の源は郷土愛にあります。地元地域をもっと良くしたい、地元地域の人々をもっと元気づけたい、そうした思いからすべての思考は始まります。現在は幅広く様々な活動を行っていますが、他団体には無い独特の気質を「まち」「ひと」のためにもっと活用していくべきと考えます。青年会議所はまちに支えられ育てて頂いた団体でもあります。尾道を代表する青年経済人として、育てて頂いたまちに恩返しをしていくその使命を負っているということを自覚しておかなければいけません。地域を牽引していく立場となった今、未来のため次世代のために郷土愛溢れる活動をしてまいります。

守 破 離とは

まちやひとへの恩返しをしていくために必要な心掛けは「守 破 離」の精神にあると考えています。守破離とは本来修行における過程を表したものです。

【守】 先人の教えを忠実に守り、基礎を確実に実行していく様

【破】 基礎を守りつつも応用や改善を重ね、自分の想いを加えていく様

【離】 自らの考えや想いで、新しいものを生み出していく様

しかし、私が考える守破離とは過程ではなくその一つ一つを大切にしていくというものです。青年会議所が実施していく事業には、守に重きを置くべきもの、破に重きを置くべきもの、離に重きを置くべきもの、すべて存在します。内容によってどの精神を大切にすべきなのか判断していく必要があります。常に変化し続けるこれからの時代、今まで通りの手法でいくのか、今までとは少し違う方法をとるのか、全く新しいスタイルを取り入れるのか、自分の信念を持って選択していくことが求められます。

尾道青年会議所は1957年に県内4番目の青年会議所として設立されました。本年度は創立65周年を迎えます。これまで長きに亘りまちのためひとのために活動されてきた

先輩諸氏がいたからこそ、そしてその魂^{こころ}を途切れることなく紡いできたからこそ65周年という節目を迎える事ができています。様々な歴史を作り上げてこられた先輩諸氏に敬意を表するとともに、今度は私たちが新たな歴史を築いていくその立役者にならなければいけません。新たな歴史の第一歩として、本年度はまちの人々に笑顔と感動を届ける記念事業を開催いたします。先の見えない不安定な状況にあっても、明るい笑顔と深い感動は人々を和ませ心を豊かにしてくれます。

市民が青年会議所に期待していること、それはまちづくりです。近年よく耳にする言葉があります。「JCって何をしているの？」この言葉を聞く度にまちへ貢献できているのか考えさせられます。ではどういう存在であるべきなのか。市民が求めているものを把握し応えるのがJC、困った時に助けるのがJC、体力・気力・知力を惜しみなく提供するのがJC、このように考えています。これまで先輩諸氏が作り上げてこられたまちづくり事業もまさにこうした活動だったのです。誰もが青年会議所の活動に賛同してくれるよう、市民の期待に応える事業を展開してまいります。

コロナ禍によって都市部から地方に関心が高まっている^{いま}現在、地方における未来志向の活動は今後益々注目されていくと考えられます。地方は都市部とは全く違う魅力に満ち溢れています。山や海に囲まれた自然豊かな街並み、人情味あふれる人々、何よりまちの一体感は最大の魅力です。尾道はまさにそのような地方であり、発信すべき素材は数多く存在します。まだ陽の目を見ていない場所でも輝きを放つ可能性は十分に秘められています。暗い話題が渦巻いている今だからこそ、尾道の持つ多様性を活かして、人々が集う活気あるまちにしていかなければいけません。地域の未来を創る、青年会議所はそのきっかけを生み出す役割を担っています。

本年度尾道青年会議所は11年ぶりに広島ブロック協議会のアカデミー事業を開催します。コロナ禍により中止せざるを得なかった昨年度の想いも込め、本年度は開催に向けて進めてまいります。入会年度の浅い会員にとって、広島ブロック協議会内での交流は極めて貴重な経験となります。井の中の蛙状態では、他LOMに在籍する才能豊かな人との出会いもありません、自分の持っている更なる可能性に気付くこともできません。青年会議所の魅力は人との出会いでもあります。地域間の結束をより強固なものにしていくために、尾道らしい特徴を活かしたアカデミー事業を構築してまいります。

尾道の未来を託すのは私たち青年世代ではなく、現在の子どもたちに他なりません。その子どもたちに対し私たちは今何ができるのか、将来を見据え考えていく必要があります。子どもたちが成長し大人になった時「小さい頃青年会議所の人たちからこんなことを学んだな」と思い出してほしい。何十年先にも記憶に残るような事業を展開したいと考えています。それが原動力となりまちに恩返しをしていくことに繋がればこれほど嬉しいことはありません。現在は少子高齢化により地方の子どもたちは益々貴重な存在となってきています。県外への流出は何としてでも避けなければいけません。尾道に戻りたい、尾道のために働きた

い、そう思える郷土愛作りの一端を担いたいと考えています。

近年深刻な問題となってきた会員減少、10年前と比べ約20名減少しています。会員拡大の活動は続けているのに入会者数は伸び悩んでいます。その根本的な原因の一つは主体性の低下です。誰かがやってくれるだろうという考えが心のどこかに存在していることです。もう一つは青年会議所の活動意義を語れていないことです。自信を持って語るができなければ伝えることもできません。どちらも取り組む姿勢が関係しています。ではどうすれば良いのか、それは当たり前のことですが青年会議所の活動に真摯に向き合うことです。気持ちを込めて取り組むことができれば、自ずと当事者意識も芽生え活動意義も語れるようになります。そして生き生きとし魅力的な人間へと変化していきます。結果としてそれが青年世代へと伝わり会員拡大へも繋がっていくことは間違いありません。

未来のために

現状だけを見るとしんどく辛いものばかりかもしれません。活動に消極的になってしまう時期があるかもしれません。しかし青年会議所で活動する価値というものは卒業した後に湧き上がってくるものです。卒業した後の姿を想像してみてください。やりきったからこそ二度と得ることのできない知識や経験を手にしています。何より一生の仲間ができています。青年会議所に所属できるのは生涯の中でも限られたわずかな期間だけです。未来の自分のため、未来の尾道のため、未来の社会のために、今できることに精一杯取り組んでまいりましょう。その取り組みこそが青年会議所の存在意義となり、未来のまちの創造へと繋がっていくのです。これまで長きに亘って紡いできた先輩諸氏の想い、そして皆さんの想いを結集しまちへの感謝を形にしていきましょう。

「想 い」

2022年度 65周年特別室

実行委員長 吉田 雄太

昨今明日を予測することすら困難な時代になっています。

だからこそ今一人一人が何をすべきかを考え、そのすべき事を全力で行い、今まで培ってきた先輩諸兄の功績への敬意を、歴史、伝統、文化を積み重ねて頂いたことに感謝を表し、より良いものにし、今後10年20年先にバトンをつなぐ責任があります。

我々は未来を見据えながら情熱を持ち、市民、まちのために急速に変化する時代に対応しなければなりません。

それには確固たる「想い」が必要である。

想いは何よりの原動力です。想いは目には見えないけどあらゆる物を育む根源です。信じた道を歩いて行くと傷つき悩むこともありますが、強い想いがあれば何度でも立ち上がりいかなる困難な道でも切り開くことができます。

まちのため、市民のため、仲間のためだからこそいつも以上の力を発揮することができ、自分の限界を打ち破り、さらなる自己成長を遂げることが出来ます。

想いこそがこれから進むべき道を照らす光だと考えます。

今当たり前にあること全てが誰かの強い想いで出来たものです。

未来は自分の中にあります。想いで未来を創りましょう。

「意義を問う」

2022年度 地域創造室
副理事長 歌 一行

尾道に暮らす私たちが魅力について聞かれた場合、どれだけの魅力を熱く語れ、相手の心を魅了することが出来るだろうか。どこの地域にも当てはまるありふれた言葉を並べるだけで相手の心を突き動かすことが出来るだろうか…

尾道で生まれ小さいころから過ごしてきた私たちにとって、地元尾道は当たり前の日常であって、特別なものと感じていないのかもしれない。もしかしたら観光客やその他地域から移住してきた人の方が尾道の魅力を語れるかもしれない。ましてやコロナ禍の昨今、人がまちに出て集うこと、心通わせることに躊躇い、一体感が失われつつあると感じます。

だからこそ、原点に立ち返り尾道の魅力を感じたい。
尾道に暮らす一人一人から尾道に誇りを持ち、地域を愛する魂を創出するムーブメントを起こしたい。それこそが1957年の設立以来、65年に亘り先輩諸氏が紡いできた尾道青年会議所の意義だと考えます。

自然と共存するまち、人情味あふれる人々が共生するまち。
そのまちに郷土愛を持ち、もっとよくしたいと願い、尾道青年会議所がなくてはならない存在となるよう、「守 破 離」の精神のもと、意義を問い続けたい。

「熱意」

2022年度 人財育成室

副理事長 高橋 建太

近年、様々な影響により社会全体が大きな変革を求められています。そのような中、私たちは先人が築いた魅力溢れる尾道を受け継ぎ、未来に向かい発展させる責任があります。尾道青年会議所においても65年間、脈々と受け継がれてきた想いを尊重し、新たな仲間と共に次代へ継いでいく必要があると考えます。

未来の魅力溢れる尾道を創造するのは子どもたちです。私たちは青年経済人として子ども世代が多くの気付きを得られる機会を提供することができます。尾道青年会議所活動を通じて子どもたちが更なる飛躍をするための一助となるよう、運動を展開してまいります。

そして、私たちは青年経済人であると同時に子供を持つ親世代でもあります。私たちの活動を通じて大きな背中を見せられる親にならなければなりません。私たちが自信と誇りを持ち、地域に根差した運動を展開し多くの世代、多くの人から真に必要とされる団体へ進化を遂げましょう。

尾道を未来に向かい発展させるため、また地域に必要とされる団体になるために同じ想いを持った仲間を増やすことが重要です。尾道青年会議所は今後を支える地域のリーダー育成や地域の未来創造のために欠かせない学び舎です。この学び舎を経験した仲間が増えれば増えるほど、尾道の魅力は増していきます。そのために一人でも多くの人に共感してもらい、熱意を持って活動する仲間を増やしましょう。

一人一人が青年会議所活動に熱意と自信と誇りを持ち自らが率先して行動し、自己研鑽に励み、互いに切磋琢磨していきましょう。

「信 頼」

2022年度 専務理事

大西 貴明

本年度65周年を迎える尾道青年会議所はいかなる外部環境が変わろうと一步一步、今日までひとつづくり、まちづくりなどさまざまな活動をしてきました。

それは多くの先人達の軌跡でもありまた今後も我々はその歩みを止める事なくバトンを次代に引き継いでいく事も責務だと思っております。

世の中はたえず変化しその変化に対応する為には先入観にとらわれず失敗を恐れることなくチャレンジしていくしかありません。一人ひとりの力は微力でも皆が力を合わせれば無限大です。皆で語り合い、切磋琢磨し信頼関係を強固にしながら共に成長しあえる組織を創っていきましょう。

新たな時代を築くのは我々だという気概を持ち先頭をきって尾道を盛り上げまちの人と交流し情熱を伝播していきましょう。

まちのため、ひとのために。

2022年度 一般社団法人 尾道青年会議所 委員会構成図(案)

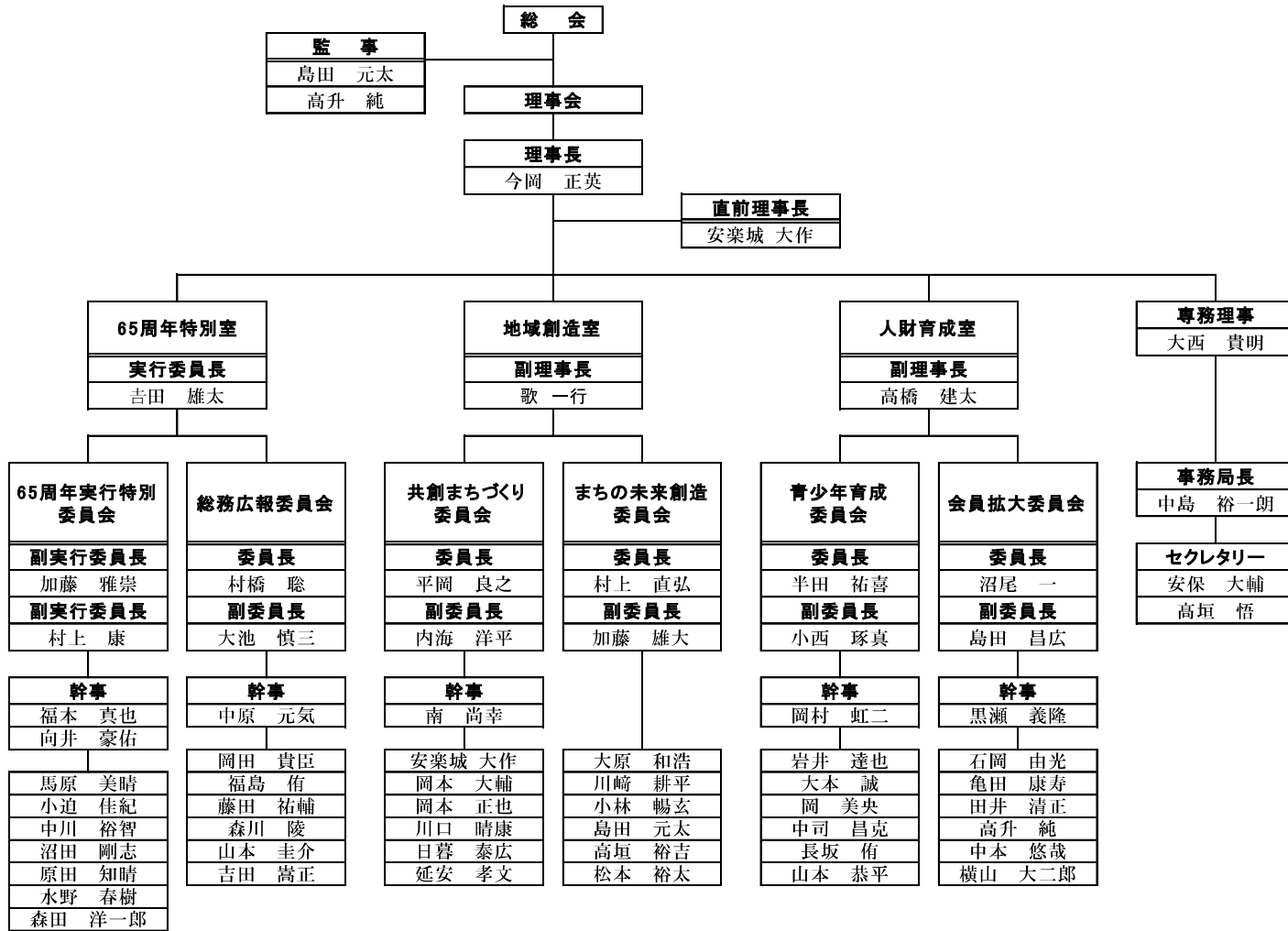

テーマ「Imagine ～想像しよう～」

先が見えない、答えのない、不安定な時代です。

第四次産業革命の只中にあるとも言われる現代において、人々の経済活動のみならず、生活様式や伝統文化、価値観など、多岐に渡って様々な事柄がうねりをあげて、日々刻々と変化しています。

また、一昨年に起こった新型コロナウイルスのパンデミックに象徴されるように、加速するグローバル化は我々の生活をより豊かに、しかし、より複雑な物にしています。

世界の遠いところで起こる出来事が、たちまち私たちの生活にも直接影響する、これまでに誰も体験していない時代に、私たちは生きています。

前例が無いほど頻発する大規模な自然災害、急速な科学技術の発展に対する希望と不安、世界中で露呈する様々な格差、歯止めのかからない少子高齢化、米中冷戦とも言われる2つの大国の緊張状態。ありとあらゆる事が、不確実で、曖昧で、漠然としていて、互いに影響を与え合いながら、私たちの生活に影を落としています。

そんな中で私たちにできること。

Imagine—想像しよう

これまでも人間は想像力を武器に、歴史を創り上げてきました。

どんな困難に直面しようとも、私たちの持つ想像力は、時代を乗り越えていく船であり続けました。そしてこれからもきっと、それは変わらないでしょう。

I imagine. 私は想像します。

We imagine. 私たちは想像します。

Imagine the past. これまでの尾道の、尾道青年会議所の歴史を。

Imagine the future. これからの尾道の、尾道青年会議所の未来を。

想像し、共有し、行動します。

本年度は65周年という重みを胸に、「守 破 離」の元。

これまでの尾道青年会議所の65年という時間を改めて見つめ直し、数十年先の未来に繋がるような活動を、伝統を重んじながらも、柔軟に新しいことを取り入れながら行ってまいります。

この1年間、今できることを、仲間と共にやり切り、この尾道に、未来に繋がる灯りをとめます。

尾道青年会議所の持つ想像力を武器に

| 事業計画 | 時期 | 予算 |
|------------------|-----|-----------|
| 創立65周年記念式典の企画・運営 | 5月 | 500,000 |
| 創立65周年記念事業の企画・運営 | 通年 | 3,000,000 |
| 新年例会 | 1月 | 150,000 |
| クリスマス会 | 12月 | 200,000 |
| 会員拡大の実践 | 通年 | |
| 合計 | | 3,850,000 |

テーマ「年中夢求」

尾道に青年会議所が産声を上げて今年で65年。設立以来、先輩方の築き上げた青年会議所活動の功績が今日の我々の活動の礎となっています。

この先輩方の「想い」を受け継ぎ未来のメンバーに託していくためには、活動記録の整理・保存と広報活動というものは不可欠なものであります。

総務広報委員会では、例会の設営や運営はもちろんのこと、理事長所信にあります「守 破 離」の精神を持ち、メンバーが心置きなく活動できるような環境を整えることが必要と考えます。

VHS 開発指揮者、日本ビクターの元副社長、高野鎮雄氏は開発の当時を振り返り、「夢中でしたね。夢中ってというのは、たいへん素晴らしいことだと思う。神様がね、こんな素晴らしい人たちを私の周りに置いて下さった。ぜひ皆さんも、何でもいいですから夢中になってください。」という言葉が自身が退任する際に後輩に向けて残されています。

せっかく青年会議所に入会しても、現状として夢中になれる環境というものが、昨今の情勢により失われつつあり、この状況の改善は非常に重要なことであると思えます。

素晴らしい人たちは既に周りにいます。そこから更に JC 活動に夢中になれる夢のような環境づくりを総務広報委員会の活動の中で調査・研究・実践していくとともに、ホームページや SNS などのツールを活用し、青年会議所活動の魅力の発信、そして尾道という「まち」の魅力を発信して参りましょう。

| 事業計画 | 時期 | 予算 |
|---------------------|-----|---------|
| 例会・総会の設営及び運営 | 通年 | 7,000 |
| 全体的な庶務の遂行 | 通年 | 82,000 |
| 例会行事 | 7月 | 60,000 |
| 新理事研修 | 8月 | 50,000 |
| 卒業例会 | 12月 | 60,000 |
| 活動記録の整理・保存及び広報活動の実践 | 通年 | 200,000 |
| 会員拡大の実践 | 通年 | |
| 合 計 | | 459,000 |

テーマ「継がれてきたものを継ぐために」

活動自粛を余儀なくされている現在。我々は我々を育ててくれたこのまちに何ができるだろう。人はまちに出ず、まちからは少しずつ灯りが減り、次第にまちも活気をなくす。

コロナウイルスの感染拡大を防ぐため、まちに出られず、思うようにJC活動もできない。それは仕方のないことだと十分に理解もできている。

では、我々青年経済人はその中で何ができるだろうか。

大人しく粛々と終息宣言を待つのか。果たしてそれは我々を育ててくれたこのまちのために我々が出来ることなのだろうか。

今ある多くの不自由と戦い、今まで当たり前にあった多くの自由を取り戻すべく、先輩方から受け継がれてきた祭りという文化を通じ、再びこの尾道というまちに活気を取り戻せると信じる。

| 事業計画 | 時期 | 予算 |
|--------------------|----|---------|
| 共創まちづくり事業の調査・研究・実践 | 通年 | 300,000 |
| 尾道の伝統文化の調査・研究・実践 | 通年 | |
| 例会行事 | 2月 | 60,000 |
| 夏期講習 | 8月 | 300,000 |
| 会員拡大の実践 | 通年 | |
| 合 計 | | 660,000 |

テーマ「結」

現在、感染症の拡大を防ぐため、まちやそこに住まう人に対して急激な生活の変化を求められてきました。特に“密”を避けるため、人との接触を極力減らすといった新たな生活様式は、“人との繋がり”を希薄にする可能性があり、このような変化に対して不安を抱えている人が多いと思います。

このような時だからこそ、“結束”や“絆”といった言葉に魅力を感じます。まちの未来を考える上で、地域との結束は重要です。先人たちが紡いできた絆や想いが詰まった今の尾道を作ってきました。この尾道を今の厳しい状況下でも一歩踏み出し未来へと結ぶことが今を生きる我々の役目だと考えます。

“結”という文字の傍の“吉”には、「念願を込めたモノ」と言う意味があり、編に“糸”を添えることで、“念願かなった吉の状態を守る”という成り立ちがあります。

尾道青年会議所は、本来なら交り難い職種であっても同じ志のもとに結束して、私たちの愛するまちと共に新時代に向かって進んでいきます。人とまちの結束を広げることが、新たなまちの未来を創造する一歩になるように願いを込めて。

最後になりますが、今年尾道青年会議所の設立65周年の年になります。65年に亘り諸先輩方の想い、そして地域の皆様が紡いできた尾道、このまちの未来の創造ため精進していきます。

| 事業計画 | 時期 | 予算 |
|--------------------|----|---------|
| 広島ブロックアカデミーの企画・運営 | 6月 | |
| まちの未来創造事業の調査・研究・実践 | 通年 | 300,000 |
| 例会行事 | 3月 | 60,000 |
| 例会行事 | 9月 | 60,000 |
| 会員拡大の実践 | 通年 | |
| 合計 | | 420,000 |

テーマ「今を全力で楽しむ」

無限の可能性を秘めた原石たちは、感性や個性を大事にしてもらいたいと思っています。「みんなと同じじゃないと恥ずかしい」ではなく、「みんな同じじゃ面白くない」。その子にしかないものや、秘めた力を引き出すサポートをすることが我々の役目だと考えます。固定概念に囚われない子供の吸収力は大人とは比べ物になりません。多くの物を見て、肌で感じ、視野を広げる機会を提供したい。我々大人は「ヒント」や「キッカケ」を与えるアシストをする事で、子供自ら新たな発見やインスピレーションを感じ、興味を持ったことに挑戦する。そして、自ら始めたことは途中で投げ出さず、最後までやり遂げることで、いつの日か原石たちは光り輝く宝石になるでしょう。

仕事も遊びもJCも、せっかくやるなら、その時しかないその瞬間を全力で楽しむ！私たち自身が楽しみ、熱意を持って一生懸命行動すれば、心に刻まれ、記憶に残るはずです。子供も大人も一緒に成長していきましょう。

| 事業計画 | 時期 | 予算 |
|------------------|-----|---------|
| 青少年育成事業の調査・研究・実践 | 通年 | 300,000 |
| 家族会 | 4月 | 100,000 |
| 例会行事 | 6月 | 60,000 |
| 例会行事 | 10月 | 60,000 |
| 会員拡大の実践 | 通年 | |
| 合 計 | | 520,000 |

テーマ「新しい風」

今世界が混沌とし、先が見えない状況が続いています。尾道の街も、その影響がないとは言えず、経済や生活に対して大きな制限が加えられています。その為、今こそ社会の変化に合わせて、私達の拡大活動も変わる必要があると考えます。近年の尾道青年会議所の会員数は60名前後といった状況が続いており、10年前と比べ約20名減少しています。明るい豊かな社会の実現を目指したJC運動を展開させていくためにも、一人でも多くのメンバー、同じ志を持って活動してくれる仲間たちが必要不可欠です。組織を弱体化させないためにも、活動自体の規模を縮小させないためにも、毎年しっかりと拡大活動を行っていかねばなりません。

新しいメンバーの拡大は、『人との出会い』です。

これまで出会ったことがないような人と出会うことは、自分を成長させることに繋がります。常に変化し続けるこれからの時代、尾道の発展を願い行動する輪の中に、今までとは違う新しい風を、若い発想で巻き起こしたいと思います。65年間先輩方が受け継いできた、JCの思いのバトンを引継ぎ、私も次代へ継いでいく一人でありたい。

| 事業計画 | 時期 | 予算 |
|---------------|-----|---------|
| 会員拡大の調査・研究・実践 | 通年 | 60,000 |
| 例会行事 | 4月 | 60,000 |
| 例会行事 | 11月 | 60,000 |
| 新入会員ガイダンス | 7月 | 50,000 |
| 仮入会員研修 | 9月 | 50,000 |
| しまなみ3JCへの参画 | 通年 | |
| 合 計 | | 280,000 |

一般社団法人 尾道青年会議所 事業計画（案）予算（案）

審議 事項

事務局

専務理事：大西 貴明

(1) 議案名

2022年度 一般社団法人 尾道青年会議所 一般収支予算（案）に関する件

(2) 事業名

2022年度 一般社団法人 尾道青年会議所 一般収支予算（案）

(3) 事業実施に至る背景

前年の決算が終わっていない現在での段階で、次年度での予算を組むことにより尾道青年会議所の資産を明確にしてきた。

(4) 事業目的（趣旨）

- a. (対外)
- b. (対内) 2022年度の予算を決定し、目的達成の為の事業を円滑に行う。

(5) 事業概要

a. 実施日時 2022年 1月 1日（土）～12月31日（土）

b. 場 所

c. 予算総額 ￥（詳細は別紙予算書）

d. 参加人員 内部 名 外部 名 計 名
(内部内訳：)

e. 動員計画

f. 外部協力者

g. 実施組織・推進リーダー 専務理事 大西 貴明

h. 実施手順・プログラム

| | | | |
|----------------|--------|---------------|----|
| 2021年10月11日（月） | 2022年度 | 第2回正副理事長予定者会議 | 協議 |
| 2021年10月18日（月） | 2022年度 | 第2回理事予定者会議 | 協議 |
| 2021年11月10日（水） | 2022年度 | 第3回正副理事長予定者会議 | 審議 |
| 2021年11月18日（木） | 2022年度 | 第3回理事予定者会議 | 審議 |
| 2021年12月 6日（月） | 2021年度 | 第12回理事会 | 追認 |

(6) 事業内容（目的達成のための手法説明）

繰り越し、会費・事業費・固定費等を明確にする。

繰り越しが確定した時に、修正予算として再度上程する。

(7) 過去の検証・本年の工夫と期待される効果

一般社団法人制度の会計基準に沿って行う。

(8) 審議のポイント

一般収支修正予算について

(9) 会議での意見とその対応

意見) 管理費明細書で社会保険料の欄ですが雇用保険料の値上がりと介護保険料を適用いただく事から見直しをされた方がいいと思います。

対応) 16%から17%に見直しを行いました。

(10) 他委員会への依頼事項等

(11) 添付資料

2022年度 一般社団法人尾道青年会議所 一般収支予算(案)

2022年度 一般社団法人尾道青年会議所 一般収支予算(案) 管理費明細

第12回理事会 2021年 12月 6日

一般社団法人尾道青年会議所 一般収支予算書内訳表(案)
2022年1月1日から2022年12月31日まで

(単位:円)

| | 実施事業等会計 | | | その他の事業会計 | | | | 法人会計 | 合計 | |
|---------------------|----------------------|----------------------|----------|------------|---------------------|----------------------|-----------------------|------------|------------|----|
| | 1 青少年育成に 関する事業 | 2 地域活性化に 関する事業 | 小計 | 1 例会 | 2 会員研修に 関する事業 | 3 会員の親睦に 関する事業 | 4 その他の庶務 に関する事業 | | | 小計 |
| | | | | | | | | | | |
| I 事業活動収支の部 | | | | | | | | | | |
| 1. 事業活動収入 | | | | | | | | | | |
| (1) 会費収入 | | | | | | | | | | |
| 正会員会費収入 | | | | | | | | 10,015,000 | 10,015,000 | |
| 年会費収入 | | | | | | | | 7,938,000 | 7,938,000 | |
| 新入会員入会金 | | | | | | | | 0 | 0 | |
| 特別会員会費収入 | | | | | | | | 432,000 | 432,000 | |
| OB会員会費収入 | | | | | | | | 1,645,000 | 1,645,000 | |
| (2) 事業収入 | 0 | 0 | 0 | 0 | 0 | 0 | 0 | 0 | 0 | |
| 登録料収入 | | | | | | | | | | |
| 懇親会費収入 | | | | | | | | | | |
| 広告料収入 | | | | | | | | | | |
| 雑収入 | | | | | | | | | | |
| 負担金収入 | | | | | | | | | | |
| 業務委託料 | | | | | | | | | | |
| (3) 補助金等収入 | 0 | 0 | 0 | 0 | 0 | 0 | 0 | 0 | 0 | |
| 地方公共団体助成金 | | | | | | | | | | |
| 民間助成金 | | | | | | | | | | |
| (4) 寄付金収益 | | | | | | | | | | |
| 寄付金収益 | | | | | | | | | | |
| (5) 雑収入 | 0 | 0 | 0 | 0 | 0 | 0 | 0 | 121,000 | 121,000 | |
| 雑収入 | | | | | | | | 120,000 | 120,000 | |
| 受取利息収入 | | | | | | | | 1,000 | 1,000 | |
| (6) 他会計からの繰入金収入 | 0 | 0 | 0 | 0 | 0 | 0 | 0 | 0 | 0 | |
| 特別会計からの繰入金収入 | | | | | | | | | | |
| 事業活動収入計 | 0 | 0 | 0 | 0 | 0 | 0 | 0 | 10,136,000 | 10,136,000 | |
| 2. 事業活動支出 | | | | | | | | | | |
| (1) 事業費支出 | 300,000 | 600,000 | 900,000 | 2,493,384 | 150,000 | 4,160,000 | 289,000 | 7,092,384 | 7,992,384 | |
| 会場設置費支出 | 0 | 0 | 0 | 1,803,384 | 0 | 0 | 0 | 1,803,384 | 1,803,384 | |
| 会場費支出 | 0 | 0 | 0 | 601,128 | 0 | 0 | 0 | 601,128 | 601,128 | |
| 食事代支出 | 0 | 0 | 0 | 1,202,256 | 0 | 0 | 0 | 1,202,256 | 1,202,256 | |
| 企画運出費支出 | | | | | | | | | | |
| 本部関係費支出 | | | | | | | | | | |
| 講師関係費支出 | | | | | | | | | | |
| 広報費支出 | | | | | | | | | | |
| 資料作成費支出 | | | | | | | | | | |
| 報告書作成費支出 | | | | | | | | | | |
| 懇親会費支出 | | | | | | | | | | |
| 渉外費支出 | | | | | | | | | | |
| 旅費交通費支出 | | | | | | | | | | |
| 参加記念品代支出 | | | | | | | | | | |
| 保険料支出 | | | | | | | | | | |
| 通信費支出 | | | | | | | | | | |
| 販売物品仕入支出 | | | | | | | | | | |
| 雑費支出 | | | | | | | | | | |
| 給与手当支出 | | | | | | | | | | |
| リース料支出 | | | | | | | | | | |
| 光熱水道費支出 | | | | | | | | | | |
| 賃借料支出 | | | | | | | | | | |
| 事業予備費支出 | | | | | | | | | | |
| (2) 管理費支出 | | | | | | | | 6,404,480 | 6,404,480 | |
| 会議費支出 | | | | | | | | 613,600 | 613,600 | |
| 給与手当支出 | | | | | | | | 1,588,800 | 1,588,800 | |
| 福利厚生費支出 | | | | | | | | 270,096 | 270,096 | |
| 旅費交通費支出 | | | | | | | | 100,000 | 100,000 | |
| 通信・発送費支出 | | | | | | | | 691,950 | 691,950 | |
| 消耗品費支出 | | | | | | | | 555,010 | 555,010 | |
| 会員支給品費 | | | | | | | | 0 | 0 | |
| リース料支出 | | | | | | | | 50,600 | 50,600 | |
| 印刷製本費支出 | | | | | | | | 750,640 | 750,640 | |
| 光熱水料費支出 | | | | | | | | 208,932 | 208,932 | |
| 賃借料支出 | | | | | | | | 1,056,720 | 1,056,720 | |
| 租税公課支出 | | | | | | | | 33,000 | 33,000 | |
| 渉外費支出 | | | | | | | | 200,000 | 200,000 | |
| 雑支出 | | | | | | | | 285,132 | 285,132 | |
| (3) 負担金支出 | | | | | | | | 1,060,145 | 1,060,145 | |
| JCI負担金支出 | | | | | | | | 106,470 | 106,470 | |
| 日本JC負担金支出 | | | | | | | | 360,000 | 360,000 | |
| 地区協議会負担金支出 | | | | | | | | 63,000 | 63,000 | |
| ブロック協議会負担金支出 | | | | | | | | 189,000 | 189,000 | |
| 国際協力基金支出 | | | | | | | | 114,975 | 114,975 | |
| 日本JC出向者負担金支出 | | | | | | | | 0 | 0 | |
| We Believe購読料支出 | | | | | | | | 189,000 | 189,000 | |
| その他LOM負担金支出 | | | | | | | | 37,700 | 37,700 | |
| 事業活動支出計 | 300,000 | 600,000 | 900,000 | 2,493,384 | 150,000 | 4,160,000 | 289,000 | 7,464,625 | 15,457,009 | |
| 事業活動収支差額 | -300,000 | -600,000 | -900,000 | -2,493,384 | -150,000 | -4,160,000 | -289,000 | -7,092,384 | -2,671,375 | |
| II 投資活動収支の部 | | | | | | | | | | |
| 1. 投資活動収入 | | | | | | | | | | |
| (1) 特定資産取崩収入 | 0 | 0 | 0 | 0 | 0 | 0 | 0 | 3,000,000 | 3,000,000 | |
| 周年事業積立資産取崩収入 | | | | | | | | 3,000,000 | 3,000,000 | |
| 投資活動収入計 | 0 | 0 | 0 | 0 | 0 | 0 | 0 | 3,000,000 | 3,000,000 | |
| 2. 投資活動支出 | | | | | | | | | | |
| 周年事業積立資産支出 | | | | | | | | | | |
| 投資活動支出計 | 0 | 0 | 0 | 0 | 0 | 0 | 0 | 0 | 0 | |
| 投資活動収支差額 | 0 | 0 | 0 | 0 | 0 | 0 | 0 | 3,000,000 | 3,000,000 | |
| III 財務活動収支の部 | | | | | | | | | | |
| 1. 財務活動収入 | | | | | | | | | | |
| 財務活動収入計 | 0 | 0 | 0 | 0 | 0 | 0 | 0 | 0 | 0 | |
| 2. 財務活動支出 | | | | | | | | | | |
| 財務活動支出計 | 0 | 0 | 0 | 0 | 0 | 0 | 0 | 0 | 0 | |
| 財務活動収支差額 | 0 | 0 | 0 | 0 | 0 | 0 | 0 | 0 | 0 | |
| IV 予備費支出 | | | | | | | | | | |
| 当期収支差額 | | | | | | | | | -2,321,009 | |
| 前期繰越収支差額 | | | | | | | | | | |
| 次期繰越収支差額 | | | | | | | | | -2,321,009 | |

一般社団法人尾道青年会議所 正味財産増減計算書 一般収支予算内訳表(案)
2022年1月1日から2022年12月31日まで

(単位:円)

| | 実施事業等会計 | | | その他の事業会計 | | | | 法人会計 | 合計 |
|----------------|-------------|-------------|----------|------------|------------|-------------|--------------|------------|------------|
| | 1 | 2 | 小計 | 1 | 2 | 3 | 4 | | |
| | 青少年育成に関する事業 | 地域活性化に関する事業 | | 例会 | 会員研修に関する事業 | 会員の親睦に関する事業 | その他の庶務に関する事業 | | |
| I 一般正味財産増減の部 | | | | | | | | | |
| 1 経常増減の部 | | | | | | | | | |
| ①経常収益 | | | | | | | | | |
| (1)受取会費 | | | | | | | | 10,015,000 | 10,015,000 |
| 正会員会費収益 | | | | | | | | 7,938,000 | 7,938,000 |
| 正会員会費 | | | | | | | | 7,938,000 | 7,938,000 |
| 新入会員入会金 | | | | | | | | 0 | 0 |
| 特別会員会費収益 | | | | | | | | 432,000 | 432,000 |
| OB会員会費収益 | | | | | | | | 1,645,000 | 1,645,000 |
| (2)事業収益 | 0 | 0 | 0 | 0 | 0 | 0 | 0 | 0 | 0 |
| 登録料収益 | | | | | | | | 0 | 0 |
| 懇親会費収益 | | | | | | | | 0 | 0 |
| 広告料収益 | | | | | | | | 0 | 0 |
| 雑収入 | | | | | | | | 0 | 0 |
| 負担金収益 | | | | | | | | 0 | 0 |
| 業務委託料 | | | | | | | | 0 | 0 |
| (3)受取補助金等収益 | 0 | 0 | 0 | 0 | 0 | 0 | 0 | 0 | 0 |
| 地方公共団体助成金 | | | | | | | | 0 | 0 |
| 民間助成金 | | | | | | | | 0 | 0 |
| (4)寄付金収益 | 0 | 0 | 0 | 0 | 0 | 0 | 0 | 0 | 0 |
| 寄付金収益 | | | | | | | | 0 | 0 |
| (5)雑収益 | 0 | 0 | 0 | 0 | 0 | 0 | 0 | 121,000 | 121,000 |
| 雑収益 | | | | | | | | 0 | 120,000 |
| 受取利息収益 | | | | | | | | 0 | 1,000 |
| (6)他会計からの繰入金収益 | 0 | 0 | 0 | 0 | 0 | 0 | 0 | 0 | 0 |
| 特別会計からの繰入金収益 | | | | | | | | 0 | 0 |
| 経常収益計 | 0 | 0 | 0 | 0 | 0 | 0 | 0 | 10,136,000 | 10,136,000 |
| ②経常費用 | | | | | | | | | |
| (1)事業費 | 300,000 | 600,000 | 900,000 | 2,493,384 | 150,000 | 4,160,000 | 289,000 | 7,092,384 | 7,992,384 |
| 会場設営費支出 | 0 | 0 | 0 | 1,803,384 | 0 | 0 | 0 | 1,803,384 | 1,803,384 |
| 会場費支出 | 0 | 0 | 0 | 601,128 | 0 | 0 | 0 | 601,128 | 601,128 |
| 食事代支出 | 0 | 0 | 0 | 1,202,256 | 0 | 0 | 0 | 1,202,256 | 1,202,256 |
| 企画演出費支出 | | | | 0 | | | | 0 | 0 |
| 本部関係費支出 | | | | 0 | | | | 0 | 0 |
| 講師関係費支出 | | | | 0 | | | | 0 | 0 |
| 広報費支出 | | | | 0 | | | | 0 | 0 |
| 資料作成費支出 | | | | 0 | | | | 0 | 0 |
| 報告書作成費支出 | | | | 0 | | | | 0 | 0 |
| 懇親会費支出 | | | | 0 | | | | 0 | 0 |
| 渉外費支出 | | | | 0 | | | | 0 | 0 |
| 旅費交通費支出 | | | | 0 | | | | 0 | 0 |
| 参加記念品代支出 | | | | 0 | | | | 0 | 0 |
| 保険料支出 | | | | 0 | | | | 0 | 0 |
| 通信費支出 | | | | 0 | | | | 0 | 0 |
| 販売物品仕入支出 | | | | 0 | | | | 0 | 0 |
| 雑費支出 | | | | 0 | | | | 0 | 0 |
| 給与手当支出 | | | | 0 | | | | 0 | 0 |
| リース料支出 | | | | 0 | | | | 0 | 0 |
| 光熱水道費支出 | | | | 0 | | | | 0 | 0 |
| 賃借料支出 | | | | 0 | | | | 0 | 0 |
| 事業予備費支出 | | | | 0 | | | | 0 | 0 |
| (2)管理費 | | | | | | | | 6,404,480 | 6,404,480 |
| 会議費 | | | | | | | | 613,600 | 613,600 |
| 給与手当 | | | | | | | | 1,588,800 | 1,588,800 |
| 福利厚生費 | | | | | | | | 270,096 | 270,096 |
| 旅費交通費 | | | | | | | | 100,000 | 100,000 |
| 通信・発送費 | | | | | | | | 691,950 | 691,950 |
| 消耗品費 | | | | | | | | 555,010 | 555,010 |
| 会員支給品費 | | | | | | | | 0 | 0 |
| リース料 | | | | | | | | 50,600 | 50,600 |
| 印刷製本費 | | | | | | | | 750,640 | 750,640 |
| 光熱水料費 | | | | | | | | 208,932 | 208,932 |
| 賃借料 | | | | | | | | 1,056,720 | 1,056,720 |
| 租税公課 | | | | | | | | 33,000 | 33,000 |
| 渉外費 | | | | | | | | 200,000 | 200,000 |
| 雑費 | | | | | | | | 285,132 | 285,132 |
| (3)負担金 | | | | | | | | 1,060,145 | 1,060,145 |
| JCI負担金 | | | | | | | | 106,470 | 106,470 |
| 日本JC負担金 | | | | | | | | 360,000 | 360,000 |
| 地区協議会負担金 | | | | | | | | 63,000 | 63,000 |
| ブロック協議会負担金 | | | | | | | | 189,000 | 189,000 |
| 国際協力資金支出 | | | | | | | | 114,975 | 114,975 |
| 日本JC出向者負担金 | | | | | | | | 0 | 0 |
| We Believe購読料 | | | | | | | | 189,000 | 189,000 |
| その他LOM負担金 | | | | | | | | 37,700 | 37,700 |
| (4)管理運営予備費 | | | | | | | | -5,321,009 | -5,321,009 |
| 経常費用計 | 300,000 | 600,000 | 900,000 | 2,493,384 | 150,000 | 4,160,000 | 289,000 | 7,092,384 | 7,992,384 |
| 当期経常増減額 | -300,000 | -600,000 | -900,000 | -2,493,384 | -150,000 | -4,160,000 | -289,000 | -7,092,384 | 7,992,384 |
| 2 経常外増減の部 | | | | | | | | | |
| (1)経常外収益 | | | | | | | | 3,000,000 | 3,000,000 |
| 経常外収益計 | 0 | 0 | 0 | 0 | 0 | 0 | 0 | 3,000,000 | 3,000,000 |
| (2)経常外費用 | | | | | | | | | |
| 経常外費用計 | 0 | 0 | 0 | 0 | 0 | 0 | 0 | 0 | 0 |
| 当期経常外増減額 | 0 | 0 | 0 | 0 | 0 | 0 | 0 | 3,000,000 | 3,000,000 |
| 当期一般正味財産増減額 | | | | | | | | | -2,321,009 |
| 一般正味財産期首残高 | | | | | | | | | 0 |
| 一般正味財産期末残高 | | | | | | | | | -2,321,009 |

| | | 実施事業等会計 | | その他の事業会計 | | | | 計 |
|-------------|---------------------|-------------|-------------|----------|------------|-------------|--------------|-----------|
| | | 1 | 2 | 1 | 2 | 3 | 4 | |
| | | 青少年育成に関する事業 | 地域活性化に関する事業 | 例会 | 会員研修に関する事業 | 会員の親睦に関する事業 | その他の庶務に関する事業 | |
| 65周年実行特別委員会 | 創立65周年記念式典の企画・運営 | | | | | 500,000 | | 3,850,000 |
| | 創立65周年記念事業の企画・運営 | | | | | 3,000,000 | | |
| | 新年例会 | | | 150,000 | | | | |
| | クリスマス会 | | | | | 200,000 | | |
| | 会員拡大の実践 | | | | | | | |
| 総務広報委員会 | 例会・総会の設営及び運営 | | | | | | 7,000 | 459,000 |
| | 全般的な庶務の遂行 | | | | | | 82,000 | |
| | 例会行事 | | | 60,000 | | | | |
| | 新理事研修 | | | | 50,000 | | | |
| | 卒業例会 | | | 60,000 | | | | |
| | 活動記録の整理・保存及び広報活動の実践 | | | | | | 200,000 | |
| 共創まちづくり委員会 | 共創まちづくり事業の調査・研究・実践 | | 300,000 | | | | | 660,000 |
| | 尾道の伝統文化の調査・研究・実践 | | | | | | | |
| | 例会行事 | | | 60,000 | | | | |
| | 夏期講習 | | | | | 300,000 | | |
| まちの未来創造委員会 | 広島ブロックアカデミーの企画・運営 | | | | | | | 420,000 |
| | まちの未来創造事業の調査・研究・実践 | | 300,000 | | | | | |
| | 例会行事 | | | 60,000 | | | | |
| | 例会行事 | | | 60,000 | | | | |
| 青少年育成委員会 | 青少年育成事業の調査・研究・実践 | 300,000 | | | | | | 520,000 |
| | 家族会 | | | | | 100,000 | | |
| | 例会行事 | | | 60,000 | | | | |
| | 例会行事 | | | 60,000 | | | | |
| 会員拡大委員会 | 会員拡大の調査・研究・実践 | | | | | 60,000 | | 280,000 |
| | 例会行事 | | | 60,000 | | | | |
| | 例会行事 | | | 60,000 | | | | |
| | 新入会員ガイダンス | | | | 50,000 | | | |
| | 仮入会員研修 | | | | 50,000 | | | |
| | しまなみ3JCへの参画 | | | | | | | |

一般社団法人尾道青年会議所 2022年度 一般収支予算(案) 管理費明細

| 項目 | 細目 | 金額 | 備考 | 計 | 前年度 修正予算 | 対比 |
|--------|-------------|-----------|--|-----------|-------------|--------|
| 会議費 | 理事会 | 222,600 | 15,000×10、第1回36,300、第12回(新田)36,300 | 613,600 | 613,600 | 100.0% |
| | 次年度理事会 | 60,000 | 15,000×4 | | | |
| | 合同委員会 | 210,000 | 21,000×10(※3部屋予約) | | | |
| | 次年度室合同委員会 | 121,000 | ※懇親会なしの会場費のみ | | | |
| 給与手当 | 月額給料 | 1,528,800 | 給与910×140×12ヶ月 | 1,858,896 | 1,843,008 | 100.9% |
| | 交通費 | 60,000 | 交通費5,000×12ヶ月 | | | |
| 福利厚生費 | 社会保険 | 1,588,800 | | 100,000 | 100,000 | 100.0% |
| | 旅費交通費 | 270,096 | (月給)×17% | | | |
| 通信・発送費 | 交通費 | 100,000 | 10Mパス etc | 691,950 | 691,950 | 100.0% |
| | 集書・年賀状・切手代等 | 438,350 | 切手代10,000(年間)、年賀状28,350(450枚)、J.C.ライプ等発送費400,000 | | | |
| | 電話料・FAX | 243,600 | N.T.T.17,500×12ヶ月、プロバイダ(新しいサーバー)料33,600(年間) | | | |
| | その他 | 10,000 | 書留料、宅急便費等 | | | |
| 消耗品費 | 用紙代 | 84,480 | 1,760×4×12ヶ月 | 555,010 | 527,230 | 105.3% |
| | 封筒代 | 55,550 | 長3 6.5円×6,000部、角2 23円×500部 | | | |
| | トナー代 | 95,700 | インクカートリッジ4,600×12回、トナー40,500 | | | |
| | コピー機カウント料 | 269,280 | 22,440×12ヶ月(平均) | | | |
| 会員支給品費 | その他 | 50,000 | 点検修理調整費 | 50,600 | 298,080 | 17.0% |
| | リース料 | 50,600 | 複合機 50,600円 | | | |
| 印刷製本費 | 印刷製本費 | 750,640 | 会員手帳284,350円 J.C.ライプ466,290 | 750,640 | 750,640 | 100.0% |
| | 電気代 | 147,600 | 12,300×12ヶ月(平均) | | | |
| 水道光熱費 | ガス代 | 8,760 | 730×12ヶ月(固定) | 208,932 | 208,932 | 100.0% |
| | 水道代 | 52,572 | 4,381×12ヶ月(固定) | | | |
| 賃借料 | 事務所家賃 | 873,120 | 72,760×12ヶ月(固定) | 1,056,720 | 1,056,720 | 100.0% |
| | 駐車場 | 183,600 | 15,300×12ヶ月(1台分)(固定) | | | |
| 租税公課 | 法人県民税 | 21,000 | 法人市民税申請により納税免除 | 33,000 | 33,000 | 100.0% |
| | 印紙代 | 12,000 | 登記用10,000、謄本印鑑証明2,000 | | | |
| 渉外費 | 渉外費 | 200,000 | | 200,000 | 200,000 | 100.0% |
| | 清室、消検費 | 51,000 | 消防設備点検費、事務局内清室費 | | | |
| 雑費 | 警備費 | 35,040 | 2,920×12ヶ月(固定) | 285,132 | 271,172 | 105.1% |
| | 消費費(共用部分) | 105,132 | 8,761×12ヶ月(固定) | | | |
| | 新聞図書費 | 35,760 | 尾道新聞購読費2,980×12ヶ月(固定) | | | |
| | その他 | 58,200 | 雑費15,000+Zoomアカウント使用費30,000 ダイナースカード年会費13,200円 | | | |
| 合 計 | | | | 6,404,480 | 6,594,332 | 97.1% |

一般社団法人 尾道青年会議所 事業計画（案）

審議 事項

事務局

専務理事：大西 貴明

(1) 議案名

2022年度 一般社団法人尾道青年会議所 特別会員への入会（案）に関する件

(2) 事業名

2022年度 一般社団法人尾道青年会議所 特別会員への入会

(3) 事業実施に至る背景

例年40歳で満期退会をされても、特別会員としてご指導・ご鞭撻を頂いております。

(4) 事業目的（趣旨）

a. （対外）

b. （対内）2021年度一般社団法人尾道青年会議所を満期退会される、池田知和君 大前慶倫君 小川直紀君 加度亮平君 高山敦好君 政成啓行君 溝口佳矢君 美ノ上仁孝君 の以上8名の方々に定款第2章7条（2）及び運営規定第2章11条（1）により特別会員に入会して頂き、今後も一般社団法人尾道青年会議所へのご支援を頂く事を目的とします。

(5) 事業概要

a. 実施日時 2022年 1月 1日（土）

b. 場 所

c. 予算総額

d. 参加人員 内部 名 外部 名 計 名
(内部内訳：)

e. 動員計画

f. 外部協力者

g. 実施組織・推進リーダー 専務理事 大西貴明

h. 実施手順・プログラム

| | | | |
|----------------|--------|---------------|----|
| 2021年11月10日（水） | 2022年度 | 第3回正副理事長予定者会議 | 審議 |
| 2021年11月18日（木） | 2022年度 | 第3回理事予定者会議 | 審議 |
| 2021年12月 6日（月） | 2021年度 | 第12回理事会 | 追認 |
| 2022年 1月 1日（土） | | | 入会 |

(6) 事業内容（目的達成のための手法説明）

各卒業予定者の意思を確認し、入会頂く。

(7) 過去の検証・本年の工夫と期待される効果

特別会員の皆様は、例年積極的に当会議所の事業に参加頂き現役会員にご指導を頂いております。

- (8) 審議のポイント
特別会員入会承認
- (9) 会議での意見とその対応
意見)
対応)
- (10) 他委員会への依頼事項等
- (11) 添付資料

第12回理事会 2021年 12月 6日

一般社団法人 尾道青年会議所 事業計画（案）

審議 事項

委員会名 総務広報委員会
委員長名 村橋 聡

(1) 議案名

例会・総会の設営及び運営 事業計画（案）に関する件

(2) 事業名

1月例会開始時間の変更

(3) 事業実施に至る背景

新年例会の開催にあわせて、1月例会の開始時間を変更する必要がある。

(4) 事業目的（趣旨）

a. （対外）

b. （対内）早期に案内文書を発送することにより、通常と異なる例会開始時間をメンバーに周知する。

(5) 事業概要

a. 実施日時 2022年1月17日（月）18:00～18:45

b. 場 所 尾道国際ホテル

c. 予算総額

d. 参加人員 内部63名 外部 名 計63名

（内部内訳：）

e. 動員計画

f. 外部協力者

g. 実施組織・推進リーダー 総務広報委員会 委員長 村橋 聡

h. 実施手順・プログラム

2021年11月10日（水） 第3回正副理事長予定者会議 審議

2021年11月18日（木） 第3回理事予定者会議 審議

2022年 1月17日（月） 1月例会 実施

(6) 事業内容（目的達成のための手法説明）

新年例会実施のため、1月例会開始時間を18:00に変更し、新年例会の案内とまとめて早期に案内文書を発送する。

(7) 過去の検証・本年の工夫と期待される効果

新年例会及び1月例会セレモニーの案内を一文書にまとめて発信することにより、出席率の向上が期待できると考える。

(8) 審議のポイント

1月例会開始時間について

(9) 会議での意見とその対応

意見)

対応)

(10) 他委員会への依頼事項等

例会開始時間に変更となりますので、メンバーへの周知をお願いします。

(11) 添付資料

1月例会次第(案)

第12回理事会 2021年 12月 6日

1月例会次第（案）

日時：2022年1月17日(月)

18:00～18:45

場所：尾道国際ホテル瑞慶の間

- | | |
|-------------------------------|-------|
| 1. 開会 | 18:00 |
| 2. 点鐘 | |
| 3. 国歌並びにJ C ソング斉唱 | |
| 4. J C I クリード唱和 | |
| 5. J C I ミッション並びにJ C I ビジョン唱和 | |
| 6. J C 宣言文朗読並びに綱領唱和 | |
| 7. 紹介事項 | |
| 8. 配布資料の確認 | |
| 9. バッジ授与式 | 18:10 |
| 10. 理事長年頭挨拶 | |
| 11. 卒業生入場 | 18:20 |
| 12. 各種表彰 | |
| ① 2021年度理事長表彰 | |
| ② 2021年度監事表彰 | |
| ③ 2021年度満期退会者表彰 | |
| ④ 2021年度出向者表彰 | |
| ⑤ 2021年度皆出席者表彰 | |
| 13. 卒業記念品贈呈式 | 18:35 |
| 14. 卒業生退場 | |
| 15. 報告・依頼事項 | |
| 16. 連絡事項 | |
| 17. 事務局連絡 | |
| 18. 直前理事長総評 | |
| 19. 閉会 | 18:45 |
| 20. 点鐘 | |

一般社団法人 尾道青年会議所 事業計画（案）

審議 事項

委員会名：65周年実行特別委員会

副実行委員長名：加藤 雅崇

(1) 議案名

新年例会 事業計画（案）に関する件

(2) 事業名

新年例会 テーマ「Here Comes The Sun～夜明け～」

(3) 事業実施に至る背景

例年、OB会員・特別会員への周知とスケジュール調整のため早期に案内文書の発送を行っています。

(4) 事業目的（趣旨）

a. （対外）

b. （対内）日時と場所を早期に周知することにより、OB会員・特別会員の皆様が出席しやすい環境を整えることを目的とします。

(5) 事業概要

a. 実施日時 2022年 1月 17日（月） 19:00～20:00

b. 場 所 尾道国際ホテル

c. 予算総額

d. 参加人員 内部 63名 外部 74名 計 137名
（外部内訳：特別会員24名・OB会員50名）

e. 動員計画

f. 外部協力者

g. 実施組織・推進リーダー 65周年実行特別委員会 委員長 加藤 雅崇

h. 実施手順・プログラム

2021年11月10日（水）第3回正副理事長予定者会議 審議

2021年11月18日（木）第3回理事予定者会議 審議

2021年12月 6日（月）2021年度第12回（新旧）理事会 追認

2021年12月 7日（火）案内文送付

2022年 1月17日（月）実施

(6) 事業内容（目的達成のための手法説明）

年内中に案内を発送し、日時・場所の周知を行います。

(7) 過去の検証・本年の工夫と期待される効果

前年と同様に新年例会の案内を年内に発送することで、多くのOB会員・特別会員の皆様に出席していただけると期待されます。

(8) 審議のポイント

日時・場所について

(9) 会議での意見とその対応
意見)
対応)

(10) 他委員会への依頼事項等

より多くのOB会員・特別会員の皆様へご出席いただくために、関係のあります現役会員の皆様は、案内と併せてお声を何卒よろしくお願いたします。

(11) 添付資料

新年例会案内文 OB会員 (参考資料)

新年例会案内文 特別会員 (参考資料)

第12回理事会 2021年 12月 6日

尾 青 会 発 号
2021年12月 日

O B 会 員 各 位

2022年度 一般社団法人 尾道青年会議所
理 事 長 予 定 者 今 岡 正 英
実 行 委 員 長 予 定 者 吉 田 雄 太
副 実 行 委 員 長 予 定 者 加 藤 雅 崇
副 実 行 委 員 長 予 定 者 村 上 康

新年例会のご案内

拝啓 師走の候 皆様におかれましては益々ご清祥のこととお慶び申し上げます。
さて、2022年度一般社団法人尾道青年会議所は、今岡理事長予定者の所信「守 破 離」の元、
スタート致します。

この度の新年例会は「Here Comes The Sun～夜明け～」をテーマに掲げ、新たに
始まる2022年度体制をご披露いたします。

また、OB会員の皆様、特別会員の皆様と現役会員が交流をより一層深め、尾道青年会議所が今後益々
発展していくことを願い開催いたします。

つきましては、ご多忙とは存じますが万障お繰り合わせ上、何卒出席賜りますようお願い申し上げます。

敬具

*新型コロナウイルス感染症対策のため、「来場時の検温」「会場内でのマスクの着用」「入退場時の消毒」
等のご協力をお願い申し上げます。

また、せき、発熱等の症状がある方は出席をお控え下さい。

本例会は、新型コロナウイルス感染症対策から、会食、アトラクションは行いません。

開催予定日に国からの緊急事態宣言が発令された場合等は中止といたします。

何卒ご理解いただきますようお願い申し上げます。

記

日 時 2022年 1月17日(月) 19:00～20:00
18:30受付 / 18:45開場

場 所 尾道国際ホテル 2F

例 会 テーマ「Here Comes The Sun～夜明け～」

登 録 料 ￥0

返 信 締 切 2021年12月24日(金) 必着

返 信 先 (一社)尾道青年会議所 FAX 0848-20-1112 E-Mail ojc@urban.ne.jp

返 信 方 法 FAX かメールで事務局まで返信ください。

以上

.....き.....り.....と.....り.....せ.....ん.....

2022年度 新年例会 (どちらかに○をしてください)

ご出席 ・ ご欠席

お名前: _____

尾 青 会 発 号
2021年12月 日

特 別 会 員 各 位

2022年度 一般社団法人 尾道青年会議所
理 事 長 予 定 者 今 岡 正 英
実 行 委 員 長 予 定 者 吉 田 雄 太
副 実 行 委 員 長 予 定 者 加 藤 雅 崇
副 実 行 委 員 長 予 定 者 村 上 康

新年例会のご案内

拝啓 師走の候 皆様におかれましては益々ご清祥のこととお慶び申し上げます。
さて、2022年度一般社団法人尾道青年会議所は、今岡理事長予定者の所信「守 破 離」の元、
スタート致します。

この度の新年例会は「Here Comes The Sun～夜明け～」をテーマに掲げ、新たに
始まる2022年度体制をご披露いたします。

また、OB会員の皆様、特別会員の皆様と現役会員が交流をより一層深め、尾道青年会議所が今後益々
発展していくことを願い開催いたします。

つきましては、ご多忙とは存じますが万障お繰り合わせ上、何卒出席賜りますようお願い申し上げます。

敬具

*新型コロナウイルス感染症対策のため、「来場時の検温」「会場内でのマスクの着用」「入退場時の消毒」
等のご協力をお願い申し上げます。

また、せき、発熱等の症状がある方は出席をお控え下さい。

本例会は、新型コロナウイルス感染対策から、会食、アトラクションは行いません。

開催予定日に国からの緊急事態宣言が発令された場合等は中止といたします。

何卒ご理解いただきますようお願い申し上げます。

記

日 時 2022年 1月17日(月) 19:00～20:00
18:30受付 / 18:45開場

場 所 尾道国際ホテル 2F

例 会 テーマ「Here Comes The Sun～夜明け～」

登 録 料 ¥2,000 (*年会費からいただきますので、当日のお支払いはございません。)

返 信 締 切 2021年12月24日(金) 必着

返 信 先 (一社)尾道青年会議所 FAX 0848-20-1112 E-Mail ojc@urban.ne.jp

返 信 方 法 FAX かメールで事務局まで返信ください。

以上

.....き.....り.....と.....り.....せ.....ん.....

2022年度 新年例会 (どちらかに○をしてください)

ご出席 ・ ご欠席

お名前: _____